



FICHA TÉCNICA DE OBRA RAMO GENERAL 33

DATOS GENERALES		Hoja 1 de 2	
2.- MUNICIPIO:	NAUCALPAN DE JUÁREZ, ESTADO DE MÉXICO.	3.- EJERCICIO:	2023
		1.- OBRA FAISMUN-033-2023	
4.- FONDO:	FONDO DE APORTACIONES PARA LA INFRAESTRUCTURA SOCIAL MUNICIPAL Y DE LAS DEMARCACIONES DEL DISTRITO FEDERAL (FAISMUN), 2023.		
5.- LOCALIDAD DE LA OBRA:	NAUCALPAN DE JUÁREZ, ESTADO DE MÉXICO.		
6.- NOMBRE DE LA OBRA O ACCIÓN:	MANTENIMIENTO DE SANITARIOS EN ESCUELA PRIMARIA "GRAL. EMILIANO ZAPATA" CCT 15EPR1711D EN COLONIA EMILIANO ZAPATA		
	UBICACIÓN: CALLE RECURSOS HIDRÁULICOS SIN NÚMERO, COLONIA EMILIANO ZAPATA C.P. 53660 EN NAUCALPAN DE JUÁREZ, LOCALIDAD NAUCALPAN DE JUÁREZ, ESTADO DE MÉXICO.		
7.- APERTURA PROGRAMÁTICA:	RUBRO DE GASTO ART. 33 LEY DE COORDINACIÓN FISCAL: IBE, INFRAESTRUCTURA BÁSICA DEL SECTOR EDUCATIVO.	TIPO DE PROYECTO: PROYECTO DE INFRAESTRUCTURA DEL SECTOR EDUCATIVO.	
	SUBCLASIFICACIÓN: MANTENIMIENTO A SANITARIOS	INCIDENCIA DEL PROYECTO: DIR: DIRECTA.	
8.- MODALIDAD DE EJECUCIÓN:	<input checked="" type="checkbox"/> CONTRATO <input type="checkbox"/> ADMINISTRACIÓN	9.- TIPO:	<input checked="" type="checkbox"/> OBRA <input type="checkbox"/> ACCIÓN
10.- FECHA DE INICIO:	1 de Noviembre de 2023	11.- FECHA DE TÉRMINO:	20 de Noviembre de 2023
12.- SITUACIÓN DE LA OBRA:	NUEVA.		
OBJETIVO			
13.-	PROMOVER LA MEJORA EN LAS INSTALACIONES DEL SECTOR DE EDUCACIÓN PARA QUE LOS ALUMNOS TENGAN INSTALACIONES DIGNAS Y MAYOR BIENESTAR DERIVADA DE LA LIMPIEZA Y SANIDAD DE LOS INMUEBLES, ASI COMO EL AHORRO EN LOS GASTOS DE AGUA POTABLE.		
DESCRIPCIÓN			
14.-	TRAZO Y NIVELACIÓN DE ÁREA A EJECUTAR LOS TRABAJOS, RETIRO, SUMINISTRO E INSTALACION DE LAVABOS, MINGITORIOS Y W.C. DEMOLICIÓN DE RECUBRIMIENTOS Y COLOCACIÓN DE LOSETA CERAMICA EN PISO. APLICACIÓN DE PINTURA EN MUROS Y PLAFONES, REHABILITACIÓN LÍNEAS DE ALIMENTACIÓN DE INSTALACIONES HIDROSANITARIAS, MAMPARAS, PINTURA Y LIMPIEZA.		
JUSTIFICACIÓN			
15.-	DEL INFORME ANUAL SOBRE LA SITUACIÓN DE POBREZA Y REZAGO SOCIAL DEL AÑO 2023, SE IDENTIFICARON LOS DISTINTOS TIPOS DE CARENCIAS DE LA POBLACIÓN EN MATERIA EDUCATIVA CORRESPONDIENTE A 91,872 HABITANTES QUE REPRESENTA EL 10.20 % DE LA POBLACIÓN TOTAL DEL MUNICIPIO, UNA VEZ RECONOCIDO EL DATO ESTADÍSTICO. EN LA ETAPA DE PLANEACIÓN DE LAS OBRAS Y EN APEGO A LOS LINEAMIENTOS DEL FAIS, SE DESTINÓ EL 40.00 % DE LOS RECURSOS DISPONIBLES PARA INCIDIR DE MANERA SOCIAL Y COLECTIVA EN LA DISMINUCIÓN DEL MULTICITADO REZAGO, EJECUTANDO EL PRESENTE PROYECTO DE CONTRIBUCIÓN DIRECTA, CON EL FIN DE REFORZAR LA INFRAESTRUCTURA EDUCATIVA Y MEJORAR LA CALIDAD DE VIDA DE LOS HABITANTES.		
METAS		BENEFICIARIOS	
16.- UNIDAD DE MEDIDA	M2	18.- VIALIDADES	
17.- CANTIDAD	98.00	19.- CANTIDAD	812
		20.- PERSONAS	ESTUDIANTES
INVERSIÓN APROBADA		VALIDACIÓN	
21.- RECURSOS DEL FONDO:	\$475,300.00	27.- VALIDADA POR:	
22.- APORTACION PARTICIPANTES:	\$0.00	<input type="checkbox"/> COPACI <input type="checkbox"/> CODEMUN <input checked="" type="checkbox"/> CABILDO	
23.- APORTACIÓN MUNICIPAL:	\$0.00	28.- No. ACTA: DÉCIMA CUARTA SESIÓN EXTRAORDINARIA DE CABILDO, RESOLUTIVA SEPTUAGÉSIMA SEGUNDA.	
24.- INTERESES BANCARIOS DEL FONDO:	\$0.00	29.- FECHA DEL ACTA: 12 DE JUNIO DE 2023	
25.- OTRAS FUENTES:	\$0.00	30.- Vg. Bg. DEPENDENCIA NORMATIVA:	
26.- TOTAL APROBADO:	\$475,300.00	<input type="checkbox"/> SI <input checked="" type="checkbox"/> NO	
FIRMAS			
 ING. LUIS OMAR MÉNDEZ LÓPEZ DIRECTOR GENERAL DE OBRAS PÚBLICAS NAUCALPAN DE JUÁREZ		 ANA PATRICIA MURGUÍA VÁZQUEZ TESORERA MUNICIPAL NAUCALPAN DE JUÁREZ	
 ANGÉLICA MOYA MARTÍN PRESIDENTA MUNICIPAL NAUCALPAN DE JUÁREZ			



Gobierno del Estado de México
 Secretaría de Finanzas
 Subsecretaría de Planeación y Presupuesto
 Dirección General de Planeación y Gasto Público





FICHA TÉCNICA DE OBRA RAMO GENERAL 33

CROQUIS DE LOCALIZACIÓN		Hoja 2 de 2
NOMBRE DE LA OBRA O ACCIÓN:	MANTENIMIENTO DE SANITARIOS EN ESCUELA PRIMARIA "GRAL. EMILIANO ZAPATA" CCT 15EPR1711D EN COLONIA EMILIANO ZAPATA	
UBICACIÓN:	CALLE RECURSOS HIDRÁULICOS SIN NÚMERO, COLONIA EMILIANO ZAPATA C.P. 53660 EN NAUCALPAN DE JUÁREZ, LOCALIDAD NAUCALPAN DE JUÁREZ, ESTADO DE MÉXICO.	
LOCALIDAD DE LA OBRA:	NAUCALPAN DE JUÁREZ, ESTADO DE MÉXICO.	
GEOREFERENCIA:	Coordenadas: 19.45384350786282, -99.28104818678331	

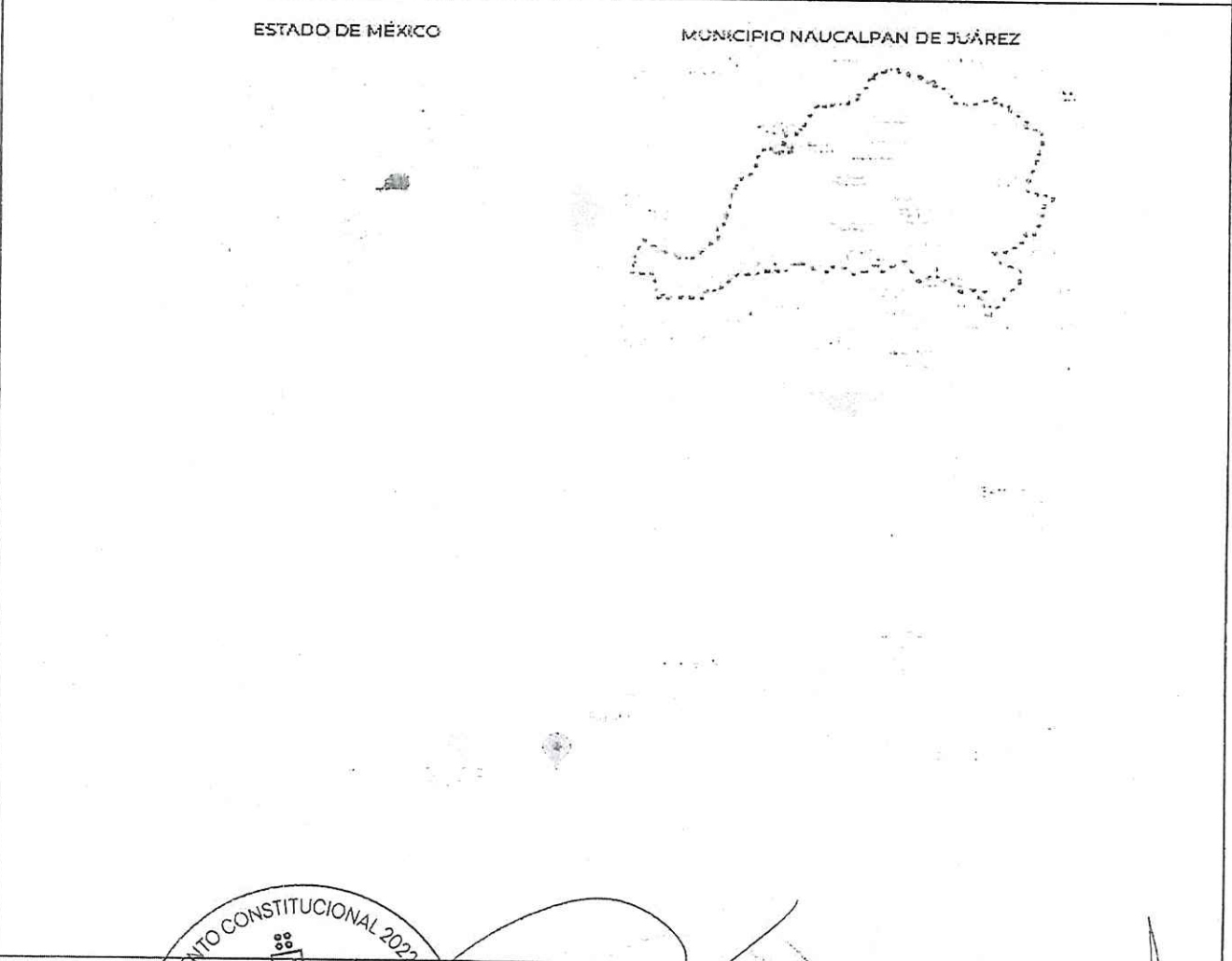
LOCALIZACIÓN DE LA OBRA



POR EL H. AYUNTAMIENTO
 NAUCALPAN DE JUÁREZ
 DIRECCIÓN GENERAL DE OBRAS PÚBLICAS

ANA PATRICIA MURGUIA VALDES
 TESORERA MUNICIPAL
 NAUCALPAN DE JUAREZ

ANGÉLICA MOYÁ MARÍN
 PRESIDENTA MUNICIPAL
 NAUCALPAN DE JUÁREZ



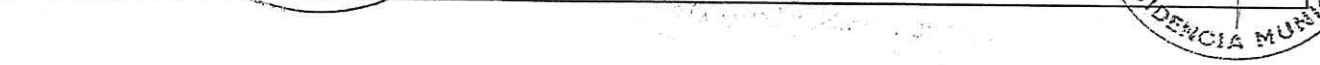

EXPEDIENTE TÉCNICO DE OBRA RAMO GENERAL 33

DATOS GENERALES		Hoja 1 de 1
2.- MUNICIPIO:	NAUCALPAN DE JUÁREZ, ESTADO DE MÉXICO.	3.- EJERCICIO: 2023
		1.- OBRA FAISMUN-033-2023
4.- FONDO:	FONDO DE APORTACIONES PARA LA INFRAESTRUCTURA SOCIAL MUNICIPAL Y DE LAS DEMARCACIONES DEL DISTRITO FEDERAL (FAISMUN), 2023.	
5.- LOCALIDAD DE LA OBRA:	NAUCALPAN DE JUÁREZ, ESTADO DE MÉXICO.	
6.- NOMBRE DE LA OBRA O ACCIÓN:	MANTENIMIENTO DE SANITARIOS EN ESCUELA PRIMARIA "GRAL. EMILIANO ZAPATA" CCT 15EPR1711D EN COLONIA EMILIANO ZAPATA	
	UBICACIÓN: CALLE RECURSOS HIDRÁULICOS SIN NÚMERO, COLONIA EMILIANO ZAPATA C.P. 53660 EN NAUCALPAN DE JUÁREZ, LOCALIDAD NAUCALPAN DE JUÁREZ, ESTADO DE MÉXICO.	
7.- APERTURA PROGRAMÁTICA:	RUBRO DE GASTO ART. 33 LEY DE COORDINACIÓN FISCAL: IBE, INFRAESTRUCTURA BÁSICA DEL SECTOR EDUCATIVO.	TIPO DE PROYECTO: PROYECTO DE INFRAESTRUCTURA DEL SECTOR EDUCATIVO.
	SUBCLASIFICACIÓN: MANTENIMIENTO A SANITARIOS	INCIDENCIA DEL PROYECTO: DIR: DIRECTA.
8.- MODALIDAD DE EJECUCIÓN:	CONTRATO <input checked="" type="checkbox"/> ADMINISTRACIÓN <input type="checkbox"/>	9.- TIPO OBRA <input checked="" type="checkbox"/> ACCIÓN <input type="checkbox"/>
10.- FECHA DE INICIO:	1 de Noviembre de 2023	11.- FECHA DE TÉRMINO: 20 de Noviembre de 2023
12.- SITUACIÓN DE LA OBRA:	NUEVA.	
OBJETIVO		
13.-	PROMOVER LA MEJORA EN LAS INSTALACIONES DEL SECTOR DE EDUCACIÓN PARA QUE LOS ALUMNOS TENGAN INSTALACIONES DIGNAS Y MAYOR BIENESTAR DERIVADA DE LA LIMPIEZA Y SANIDAD DE LOS INMUEBLES, ASI COMO EL AHORRO EN LOS GASTOS DE AGUA POTABLE	
DESCRIPCIÓN		
14.-	TRAZO Y NIVELACIÓN DE AREA A EJECUTAR LOS TRABAJOS, RETIRO, SUMINISTRO E INSTALACION DE LAVABOS, MINGITORIOS Y W.C. DEMOLICIÓN DE RECUBRIMIENTOS Y COLOCACIÓN DE LOSETA CERAMICA EN PISO, APLICACIÓN DE PINTURA EN MUROS Y PLAFONES, REHABILITACIÓN LÍNEAS DE ALIMENTACIÓN DE INSTALACIONES HIDROSANITARIAS, MAMPARAS, PINTURA Y LIMPIEZA.	
JUSTIFICACIÓN		
15.-	DEL INFORME ANUAL SOBRE LA SITUACIÓN DE POBREZA Y REZAGO SOCIAL DEL AÑO 2023, SE IDENTIFICARON LOS DISTINTOS TIPOS DE CARENCIAS DE LA POBLACIÓN EN MATERIA EDUCATIVA CORRESPONDIENTE A 91,872 HABITANTES QUE REPRESENTA EL 10.20 % DE LA POBLACIÓN TOTAL DEL MUNICIPIO. UNA VEZ RECONOCIDO EL DATO ESTADÍSTICO, EN LA ETAPA DE PLANEACIÓN DE LAS OBRAS Y EN APEGO A LOS LINEAMIENTOS DEL FAIS, SE DESTINÓ EL 40.00 % DE LOS RECURSOS DISPONIBLES PARA INCIDIR DE MANERA SOCIAL Y COLECTIVA EN LA DISMINUCIÓN DEL MULTICITADO REZAGO. EJECUTANDO EL PRESENTE PROYECTO DE CONTRIBUCIÓN DIRECTA. CON EL FIN DE REFORZAR LA INFRAESTRUCTURA EDUCATIVA Y MEJORAR LA CALIDAD DE VIDA DE LOS HABITANTES.	
METAS		BENEFICIARIOS
16.- UNIDAD DE MEDIDA	M2	18.- VIALIDAD
17.- CANTIDAD	98.00	19.- CANTIDAD 812 20.- PERSONAS ESTUDIANTES
INVERSIÓN APROBADA		VALIDACIÓN
21.- RECURSOS DEL FONDO:	\$475,300.00	27.- VALIDADA POR:
22.- APORTACIÓN PARTICIPANTES:	\$0.00	COPACI <input type="checkbox"/> CODEMUN <input type="checkbox"/> CABILDO <input checked="" type="checkbox"/>
23.- APORTACIÓN MUNICIPAL:	\$0.00	
24.- INTERESES BANCARIOS DEL FONDO:	\$0.00	28.- NO ACTA: DÉCIMA CUARTA SESIÓN EXTRAORDINARIA DE CABILDO, RESOLUTIVA SEPTUAGÉSIMA SEGUNDA.
25.- OTRAS FUENTES:	\$0.00	29.- FECHA DEL ACTA: 12 DE JUNIO DE 2023
26.- TOTAL APROBADO:	\$475,300.00	30.- Dependencia Normativa:
FIRMAS		
 LUIS OMAR MENDEZ AGUILAR DIRECTOR GENERAL DE OBRAS PÚBLICAS DIRECCIÓN GENERAL DE OBRAS PÚBLICAS		 ANA PATRICIA MURGUIA ALDAS TESORERA MUNICIPAL DE JUAREZ
		 ANGÉLICA MENA PRESIDENTA MUNICIPAL DE JUAREZ



FICHA TÉCNICA DE OBRA RAMO GENERAL 33

DATOS GENERALES

2.- MUNICIPIO: NAUCALPAN DE JUÁREZ, ESTADO DE MÉXICO. 3.- EJERCICIO: 2023 1.- OBRA FAISMUN-037-2023

4.- FONDO: FONDO DE APORTACIONES PARA LA INFRAESTRUCTURA SOCIAL MUNICIPAL Y DE LAS DEMARCACIONES DEL DISTRITO FEDERAL (FAISMUN), 2023.

5.- LOCALIDAD DE LA OBRA: NAUCALPAN DE JUÁREZ, ESTADO DE MÉXICO.

6.- NOMBRE DE LA OBRA O ACCIÓN: MANTENIMIENTO DE SANITARIOS EN ESCUELA PRIMARIA U HOMÓLOGO "PLAN DE AYALA" CCT 15DPR2282K EN COLONIA LOMAS DEL CADETE
 UBICACIÓN: CALLE EJERCITO LIBERTADOR DEL SUR SIN NÚMERO, COLONIA LOMAS DEL CADETE C.P. 53719 EN NAUCALPAN DE JUÁREZ, LOCALIDAD NAUCALPAN DE JUÁREZ, ESTADO DE MÉXICO.

7.- APERTURA RUBRO DE GASTO ART. 33 LEY DE COORDINACIÓN FISCAL: IBE. TIPO DE PROYECTO: PROYECTO DE INFRAESTRUCTURA SOCIAL.
 PROGRAMÁTICA: SUBCLASIFICACIÓN: MANTENIMIENTO A SANITARIOS INCIDENCIA DEL PROYECTO: DIR: DIRECTA

8.- MODALIDAD DE EJECUCIÓN: CONTRATO ADMINISTRACIÓN 9.- TIPO OBRA ACCIÓN

10.- FECHA DE INICIO: 27 DE OCTUBRE DE 2023 11.- FECHA DE TÉRMINO: 20 DE DICIEMBRE DE 2023

12.- SITUACIÓN DE LA OBRA: NUEVA.

OBJETIVO

13.- ALCANZAR NUEVAMENTE EL ESTÁNDAR DE CALIDAD QUE SE REQUIERE PARA QUE LOS ALUMNOS TENGAN INSTALACIONES DIGNAS Y MAYOR BIENESTAR DERIVADA DE LA LIMPIEZA Y SANIDAD DE LOS INMUEBLES, ASÍ COMO EL AHORRO EN LOS GASTOS DE AGUA POTABLE.

DESCRIPCIÓN

14.- LOS TRABAJOS POR EJECUTAR CONSISTEN EN LA EJECUCIÓN DE TRAZO Y NIVELACIÓN DE ÁREA A EJECUTAR LOS TRABAJOS, RETIRO, SUMINISTRO E INSTALACIÓN DE LAVABOS, MINGITORIOS Y W.C. DEMOLICIÓN Y COLOCACIÓN DE LOSETA CERÁMICA EN PISO, APLICACIÓN DE PINTURA EN MUROS Y PLAFONES, REHABILITACIÓN LÍNEAS DE ALIMENTACIÓN DE INSTALACIONES HIDROSANITARIAS, MAMPARAS, PINTURA Y LIMPIEZA.

JUSTIFICACIÓN

15.- DEL INFORME ANUAL SOBRE LA SITUACIÓN DE POBREZA Y REZAGO SOCIAL DEL AÑO 2023, SE IDENTIFICARON LOS DISTINTOS TIPOS DE CARENCIAS DE LA POBLACIÓN EN MATERIA EDUCATIVA CORRESPONDIENTE A 91,872 HABITANTES QUE REPRESENTA EL 10.20 % DE LA POBLACIÓN TOTAL DEL MUNICIPIO, UNA VEZ RECONOCIDO EL DATO ESTADÍSTICO, EN LA ETAPA DE PLANEACIÓN DE LAS OBRAS Y EN APEGO A LOS LINEAMIENTOS DEL FAIS, SE DESTINÓ EL 40.00 % DE LOS RECURSOS DISPONIBLES PARA INCIDIR DE MANERA SOCIAL Y COLECTIVA EN LA DISMINUCIÓN DEL MULTICITADO REZAGO, EJECUTANDO EL PRESENTE PROYECTO DE CONTRIBUCIÓN DIRECTA, CON EL FIN DE REFORZAR LA INFRAESTRUCTURA EDUCATIVA Y MEJORAR LA CALIDAD DE VIDA DE LOS HABITANTES.

METAS

BENEFICIARIOS

16.- UNIDAD DE MEDIDA M2 18.- VIALIDADES

17.- CANTIDAD 98.00 19.- CANTIDAD 504 20.- PERSONAS HABITANTES

INVERSIÓN APROBADA

VALIDACIÓN

21.- RECURSOS DEL FONDO: \$520,000.00 27.- VALIDADA POR: COPACI CODEMUN CABILDO

22.- APORTACION PARTICIPANTES: \$0.00

23.- APORTACIÓN MUNICIPAL: \$0.00

24.- INTERESES BANCARIOS DEL FONDO: \$0.00 28.- No. ACTA: OCTAGÉSIMA SESIÓN ORDINARIA DE CABILDO RESOLUTIVA OCTAGÉSIMA NOVENA.

25.- OTRAS FUENTES: \$0.00 29.- FECHA DEL ACTA: 05 DE OCTUBRE DE 2023

26.- TOTAL APROBADO: \$520,000.00 30.- Vº Bº. DEPENDENCIA NORMATIVA: SI NO

FIRMAS

ING. LISBETH MÉNDEZ BENÍTEZ
 DIRECTOR GENERAL DE OBRAS PÚBLICAS

ANA PATRICIA RODRÍGUEZ VALDES
 TESOERA MUNICIPAL

ANGÉLICA MOYA MARÍN
 PRESIDENTA MUNICIPAL



FICHA TÉCNICA DE OBRA RAMO GENERAL 33

CROQUIS DE LOCALIZACIÓN

Hoja 2 de 2

NOMBRE DE LA OBRA O ACCIÓN: MANTENIMIENTO DE SANITARIOS EN ESCUELA PRIMARIA U HOMÓLOGO "PLAN DE AYALA" CCT 15DPR2282K EN COLONIA LOMAS DEL CADETE

UBICACIÓN: CALLE EJERCITO LIBERTADOR DEL SUR SIN NÚMERO, COLONIA LOMAS DEL CADETE C.P. 53719 EN NAUCALPAN DE JUÁREZ, LOCALIDAD NAUCALPAN DE JUÁREZ, ESTADO DE MÉXICO.

LOCALIDAD DE LA OBRA: NAUCALPAN DE JUÁREZ, ESTADO DE MÉXICO.

GEOREFERENCIA: Coordenadas iniciales:19.43640209999736 , -99.27158059998659

LOCALIZACIÓN DE LA OBRA

MACROLOCALIZACIÓN

MICROLOCALIZACIÓN

ESTADO DE MÉXICO

MUNICIPIO NAUCALPAN DE JUÁREZ

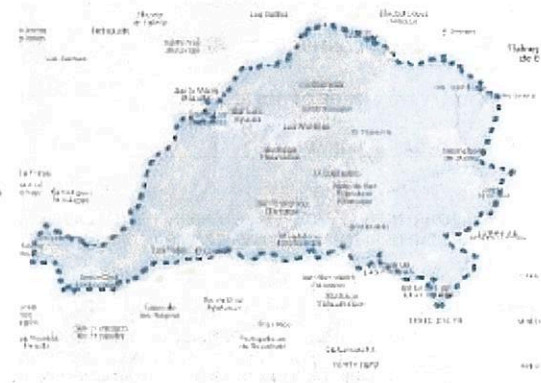

POR EL H. AYUNTAMIENTO



ANA PATRICIA MURGUIA VALDES
 TESORERA MUNICIPAL



ANGÉLICA MOYA MARÍN
 PRESIDENTA MUNICIPAL

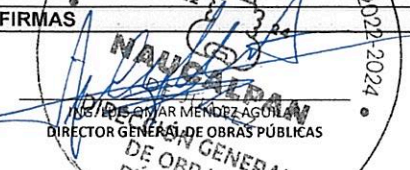

EXPEDIENTE TÉCNICO DE OBRA RAMO GENERAL 33

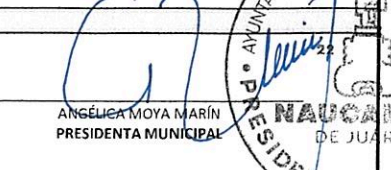
DATOS GENERALES		Hoja 1 de 1
2.- MUNICIPIO:	NAUCALPAN DE JUÁREZ, ESTADO DE MÉXICO.	3.- EJERCICIO: 2023
		1.- OBRA FAISMUN-037-2023
4.- FONDO:	FONDO DE APORTACIONES PARA LA INFRAESTRUCTURA SOCIAL MUNICIPAL Y DE LAS DEMARCACIONES DEL DISTRITO FEDERAL (FAISMUN), 2023.	
5.- LOCALIDAD DE LA OBRA:	NAUCALPAN DE JUÁREZ, ESTADO DE MÉXICO.	
6.- NOMBRE DE LA OBRA O ACCIÓN:	MANTENIMIENTO DE SANITARIOS EN ESCUELA PRIMARIA U HOMÓLOGO "PLAN DE AYALA" CCT 15DPR2282K EN COLONIA LOMAS DEL CADETE	
	UBICACIÓN: CALLE EJERCITO LIBERTADOR DEL SUR SIN NÚMERO, COLONIA LOMAS DEL CADETE C.P. 53719 EN NAUCALPAN DE JUÁREZ, LOCALIDAD NAUCALPAN DE JUÁREZ, ESTADO DE MÉXICO.	
7.- APERTURA PROGRAMÁTICA:	RUBRO DE GASTO ART. 33 LEY DE COORDINACIÓN FISCAL: IBE. INFRAESTRUCTURA BÁSICA DEL SECTOR ESCOLAR.	TIPO DE PROYECTO: PROYECTO DE INFRAESTRUCTURA SOCIAL.
	SUBCLASIFICACIÓN: MANTENIMIENTO A SANITARIOS	INCIDENCIA DEL PROYECTO: DIR. DIRECTA
8.- MODALIDAD DE EJECUCIÓN:	<input checked="" type="checkbox"/> CONTRATO <input type="checkbox"/> ADMINISTRACIÓN	9.- TIPO <input checked="" type="checkbox"/> OBRA <input type="checkbox"/> ACCIÓN
10.- FECHA DE INICIO:	27 DE OCTUBRE DE 2023	11.- FECHA DE TÉRMINO: 20 DE DICIEMBRE DE 2023
12.- SITUACIÓN DE LA OBRA:	NUEVA.	
OBJETIVO		
13.-	ALCANZAR NUEVAMENTE EL ESTÁNDAR DE CALIDAD QUE SE REQUIERE PARA QUE LOS ALUMNOS TENGAN INSTALACIONES DIGNAS Y MAYOR BIENESTAR DERIVADA DE LA LIMPIEZA Y SANIDAD DE LOS INMUEBLES, ASÍ COMO EL AHORRO EN LOS GASTOS DE AGUA POTABLE.	
DESCRIPCIÓN		
14.-	LOS TRABAJOS POR EJECUTAR CONSISTEN EN LA EJECUCIÓN DE TRAZO Y NIVELACIÓN DE ÁREA A EJECUTAR LOS TRABAJOS, RETIRO, SUMINISTRO E INSTALACIÓN DE LAVABOS, MINGITORIOS Y W.C. DEMOLICIÓN Y COLOCACIÓN DE LOSETA CERÁMICA EN PISO, APLICACIÓN DE PINTURA EN MUROS Y PLAFONES, REHABILITACIÓN LÍNEAS DE ALIMENTACIÓN DE INSTALACIONES HIDROSANITARIAS, MAMPARAS, PINTURA Y LIMPIEZA.	
JUSTIFICACIÓN		
15.-	DEL INFORME ANUAL SOBRE LA SITUACIÓN DE POBREZA Y REZAGO SOCIAL DEL AÑO 2023, SE IDENTIFICARON LOS DISTINTOS TIPOS DE CARENCIAS DE LA POBLACIÓN EN MATERIA EDUCATIVA CORRESPONDIENTE A 91,872 HABITANTES QUE REPRESENTA EL 10.20 % DE LA POBLACIÓN TOTAL DEL MUNICIPIO, UNA VEZ RECONOCIDO EL DATO ESTADÍSTICO, EN LA ETAPA DE PLANEACIÓN DE LAS OBRAS Y EN APEGO A LOS LINEAMIENTOS DEL FAIS, SE DESTINÓ EL 40.00 % DE LOS RECURSOS DISPONIBLES PARA INCIDIR DE MANERA SOCIAL Y COLECTIVA EN LA DISMINUCIÓN DEL MULTICITADO REZAGO, EJECUTANDO EL PRESENTE PROYECTO DE CONTRIBUCIÓN DIRECTA, CON EL FIN DE REFORZAR LA INFRAESTRUCTURA EDUCATIVA Y MEJORAR LA CALIDAD DE VIDA DE LOS HABITANTES.	
METAS		BENEFICIARIOS
16.- UNIDAD DE MEDIDA	M2	18.- VIALIDAD
17.- CANTIDAD	98.00	19.- CANTIDAD 504
		20.- PERSONAS HABITANTES
INVERSIÓN APROBADA		VALIDACIÓN
21.- RECURSOS DEL FONDO:	\$520,000.00	27.- VALIDADA POR:
22.- APORTACION PARTICIPANTES:	\$0.00	<input type="checkbox"/> COPACI <input type="checkbox"/> CODEMUN <input checked="" type="checkbox"/> CABILDO
23.- APORTACIÓN MUNICIPAL:	\$0.00	
24.- INTERESES BANCARIOS DEL FONDO:	\$0.00	28.- NO ACTA: OCTAGÉSIMA SESIÓN ORDINARIA DE CABILDO RESOLUTIVA OCTAGÉSIMA NOVENA.
25.- OTRAS FUENTES:	\$0.00	29.- FECHA DEL ACTA: 05 DE OCTUBRE DE 2023
26.- TOTAL APROBADO:	\$520,000.00	30.- Va. Bo. DERENDENCIA NORMATIVA: <input type="checkbox"/> SI <input checked="" type="checkbox"/> NO
FIRMAS		
  		

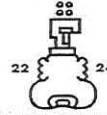

FICHA TÉCNICA DE OBRA RAMO GENERAL 33

DATOS GENERALES	
2.- MUNICIPIO: NAUCALPAN DE JUÁREZ, ESTADO DE MÉXICO.	3.- EJERCICIO: 2023
1.- OBRA FAISMUN-038-2023	
4.- FONDO: FONDO DE APORTACIONES PARA LA INFRAESTRUCTURA SOCIAL MUNICIPAL Y DE LAS DEMARCACIONES DEL DISTRITO FEDERAL (FAISMUN), 2023.	
5.- LOCALIDAD DE LA OBRA: NAUCALPAN DE JUÁREZ, ESTADO DE MÉXICO.	
6.- NOMBRE DE LA OBRA O ACCIÓN: MANTENIMIENTO DE SANITARIOS EN ESCUELA PRIMARIA U HOMÓLOGO "NIÑOS HÉROES" CCT 15EPR1074W EN COLONIA UNIDAD SAN ESTEBAN UBICACIÓN: CALLE METEPEC 115, COLONIA UNIDAD SAN ESTEBAN C.P. 53550 EN NAUCALPAN DE JUÁREZ, LOCALIDAD NAUCALPAN DE JUÁREZ, ESTADO DE MÉXICO.	
7.- APERTURA PROGRAMÁTICA:	RUBRO DE GASTO ART. 33 LEY DE COORDINACIÓN FISCAL: IBE, INFRAESTRUCTURA BÁSICA DEL SECTOR EDUCATIVO. TIPO DE PROYECTO: PROYECTO DE INFRAESTRUCTURA DEL SECTOR EDUCATIVO. SUBCLASIFICACIÓN: MANTENIMIENTO A SANITARIOS INCIDENCIA DEL PROYECTO: DIR: DIRECTA.
8.- MODALIDAD DE EJECUCIÓN:	CONTRATO <input checked="" type="checkbox"/> ADMINISTRACIÓN <input type="checkbox"/> 9.- TIPO OBRA <input checked="" type="checkbox"/> ACCIÓN <input type="checkbox"/>
10.- FECHA DE INICIO: 1 de noviembre de 2023	11.- FECHA DE TÉRMINO: 20 de noviembre de 2023
12.- SITUACIÓN DE LA OBRA: NUEVA.	
OBJETIVO	
13.- PROMOVER LA MEJORA EN LAS INSTALACIONES DEL SECTOR DE EDUCACIÓN PARA QUE LOS ALUMNOS TENGAN INSTALACIONES DIGNAS Y MAYOR BIENESTAR DERIVADA DE LA LIMPIEZA Y SANIDAD DE LOS INMUEBLES, ASI COMO EL AHORRO EN LOS GASTOS DE AGUA POTABLE.	
DESCRIPCIÓN	
14.- TRAZO Y NIVELACIÓN DE ÁREA A EJECUTAR LOS TRABAJOS, RETIRO, SUMINISTRO E INSTALACION DE LAVABOS, MINGITORIOS Y W.C. DEMOLICIÓN DE RECUBRIMIENTOS Y COLOCACIÓN DE LOSETA CERAMICA EN PISO, APLICACIÓN DE PINTURA EN MUROS Y PLAFONES, REHABILITACIÓN LINEAS DE ALIMENTACIÓN DE INSTALACIONES HIDROSANITARIAS, MAMPARAS, PINTURA Y LIMPIEZA.	
JUSTIFICACIÓN	
15.- DEL INFORME ANUAL SOBRE LA SITUACIÓN DE POBREZA Y REZAGO SOCIAL DEL AÑO 2023, SE IDENTIFICARON LOS DISTINTOS TIPOS DE CARENCIAS DE LA POBLACIÓN EN MATERIA EDUCATIVA CORRESPONDIENTE A 91,872 HABITANTES QUE REPRESENTA EL 10.20 % DE LA POBLACIÓN TOTAL DEL MUNICIPIO, UNA VEZ RECONOCIDO EL DATO ESTADÍSTICO, EN LA ETAPA DE PLANEACIÓN DE LAS OBRAS Y EN APEGO A LOS LINEAMIENTOS DEL FAIS, SE DESTINÓ EL 40.00 % DE LOS RECURSOS DISPONIBLES PARA INCIDIR DE MANERA SOCIAL Y COLECTIVA EN LA DISMINUCIÓN DEL MULTICITADO REZAGO, EJECUTANDO EL PRESENTE PROYECTO DE CONTRIBUCIÓN DIRECTA, CON EL FIN DE REFORZAR LA INFRAESTRUCTURA EDUCATIVA Y MEJORAR LA CALIDAD DE VIDA DE LOS HABITANTES.	
METAS	
16.- UNIDAD DE MEDIDA	M2
17.- CANTIDAD	98.00
BENEFICIARIOS	
18.- VIALIDADES	
19.- CANTIDAD	210
20.- PERSONAS	ESTUDIANTES
INVERSIÓN APROBADA	
21.- RECURSOS DEL FONDO:	\$475,300.00
22.- APORTACION PARTICIPANTES:	\$0.00
23.- APORTACIÓN MUNICIPAL:	\$0.00
24.- INTERESES BANCARIOS DEL FONDO:	\$0.00
25.- OTRAS FUENTES:	\$0.00
26.- TOTAL APROBADO:	\$475,300.00
VALIDACIÓN	
27.- VALIDADA POR: COPACI <input type="checkbox"/> CODEMUN <input type="checkbox"/> CABILDO <input checked="" type="checkbox"/>	
28.- No. ACTA: DÉCIMA CUARTA SESIÓN EXTRAORDINARIA DE CABILDO, RESOLUTIVA SEPTUAGÉSIMA SEGUNDA.	
29.- FECHA DEL ACTA: 12 DE JUNIO DE 2023	
30.- Vo. DEPENDENCIA NORMATIVA: SI <input type="checkbox"/> NO <input checked="" type="checkbox"/>	
FIRMAS	
 ING. LUIS OMAR MÉNDEZ AGUILAS DIRECTOR GENERAL DE OBRAS PÚBLICAS	
 ANA PATRICIA MURGUÍA VALDÉS TESORERA MUNICIPAL	
 ANGELLA MOYA MARÍN PRESIDENTA MUNICIPAL	



FICHA TÉCNICA DE OBRA RAMO GENERAL 33

CROQUIS DE LOCALIZACIÓN		Hoja 2 de 2
NOMBRE DE LA OBRA O ACCIÓN:	MANTENIMIENTO DE SANITARIOS EN ESCUELA PRIMARIA U HOMÓLOGO "NIÑOS HÉROES" CCT 15EPR1074W EN COLONIA UNIDAD SAN ESTEBAN	
UBICACIÓN:	CALLE METEPEC 115, COLONIA UNIDAD SAN ESTEBAN C.P. 53550 EN NAUCALPAN DE JUÁREZ, LOCALIDAD NAUCALPAN DE JUÁREZ, ESTADO DE MÉXICO.	
LOCALIDAD DE LA OBRA:	NAUCALPAN DE JUÁREZ, ESTADO DE MÉXICO.	
GEOREFERENCIA:	Coordenadas: 19.460604799998997, -99.22934479999499	

LOCALIZACIÓN DE LA OBRA

MACROLOCALIZACIÓN	MICROLOCALIZACIÓN
ESTADO DE MÉXICO	MUNICIPIO NAUCALPAN DE JUÁREZ

POR EL H. AYUNTAMIENTO

 ING. LUIS OMAR MÉNDEZ AGUILAR JUÁREZ DIRECTOR GENERAL DE OBRAS PÚBLICAS DIRECCIÓN GENERAL DE OBRAS PÚBLICAS	 ANA PATRICIA MURGUÍA VALDÉS TESORERA MUNICIPAL NAUCALPAN DE JUÁREZ	 ANGÉLICA MOYÁ MARÍN PRESIDENTA MUNICIPAL NAUCALPAN DE JUÁREZ
---	--	--



Gobierno del Estado de México
 Secretaría de Finanzas
 Subsecretaría de Planeación y Presupuesto
 Dirección General de Planeación y Gasto Público



EXPEDIENTE TÉCNICO DE OBRA RAMO GENERAL 33

DATOS GENERALES		Hoja 1 de 1	
2.- MUNICIPIO:	NAUCALPAN DE JUÁREZ, ESTADO DE MÉXICO.	3.- EJERCICIO:	2023
		1.- OBRA	FAISMUN-038-2023
4.- FONDO:	FONDO DE APORTACIONES PARA LA INFRAESTRUCTURA SOCIAL MUNICIPAL Y DE LAS DEMARCACIONES DEL DISTRITO FEDERAL (FAISMUN), 2023.		
5.- LOCALIDAD DE LA OBRA:	NAUCALPAN DE JUÁREZ, ESTADO DE MÉXICO.		
6.- NOMBRE DE LA OBRA O ACCIÓN:	MANTENIMIENTO DE SANITARIOS EN ESCUELA PRIMARIA U HOMÓLOGO "NIÑOS HÉROES" CCT 15EPR1074W EN COLONIA UNIDAD SAN ESTEBAN		
	UBICACIÓN: CALLE METEPEC 115, COLONIA UNIDAD SAN ESTEBAN C.P. 53550 EN NAUCALPAN DE JUÁREZ, LOCALIDAD NAUCALPAN DE JUÁREZ, ESTADO DE MÉXICO.		
7.- APERTURA PROGRAMÁTICA:	RUBRO DE GASTO ART. 33 LEY DE COORDINACIÓN FISCAL: IBE. INFRAESTRUCTURA BÁSICA DEL SECTOR EDUCATIVO.	TIPO DE PROYECTO:	PROYECTO DE INFRAESTRUCTURA DEL SECTOR EDUCATIVO.
	SUBCLASIFICACIÓN: MANTENIMIENTO A SANITARIOS	INCIDENCIA DEL PROYECTO:	DIR: DIRECTA.
8.- MODALIDAD DE EJECUCIÓN:	CONTRATO <input checked="" type="checkbox"/> ADMINISTRACIÓN <input type="checkbox"/>	9.- TIPO	OBRA <input checked="" type="checkbox"/> ACCIÓN <input type="checkbox"/>
10.- FECHA DE INICIO:	1 de noviembre de 2023	11.- FECHA DE TÉRMINO:	20 de noviembre de 2023
12.- SITUACIÓN DE LA OBRA:	NUEVA.		
OBJETIVO			
13.-	PROMOVER LA MEJORA EN LAS INSTALACIONES DEL SECTOR DE EDUCACIÓN PARA QUE LOS ALUMNOS TENGAN INSTALACIONES DIGNAS Y MAYOR BIENESTAR DERIVADA DE LA LIMPIEZA Y SANIDAD DE LOS INMUEBLES, ASI COMO EL AHORRO EN LOS GASTOS DE AGUA POTABLE.		
DESCRIPCIÓN			
14.-	TRAZO Y NIVELACION DE ÁREA A EJECUTAR LOS TRABAJOS, RETIRO, SUMINISTRO E INSTALACION DE LAVABOS, MINGITORIOS Y W.C. DEMOLICIÓN DE RECUBRIMIENTOS Y COLOCACIÓN DE LOSETA CERAMICA EN PISO, APLICACIÓN DE PINTURA EN MUROS Y PLAFONES. REHABILITACIÓN LÍNEAS DE ALIMENTACIÓN DE INSTALACIONES HIDROSANITARIAS, MAMPARAS, PINTURA Y LIMPIEZA.		
JUSTIFICACIÓN			
15.-	DEL INFORME ANUAL SOBRE LA SITUACIÓN DE POBREZA Y REZAGO SOCIAL DEL AÑO 2023, SE IDENTIFICARON LOS DISTINTOS TIPOS DE CARENCIAS DE LA POBLACIÓN EN MATERIA EDUCATIVA CORRESPONDIENTE A 91,872 HABITANTES QUE REPRESENTA EL 10.20 % DE LA POBLACIÓN TOTAL DEL MUNICIPIO, UNA VEZ RECONOCIDO EL DATO ESTADÍSTICO. EN LA ETAPA DE PLANEACIÓN DE LAS OBRAS Y EN APEGO A LOS LINEAMIENTOS DEL FAIS, SE DESTINÓ EL 40.00 % DE LOS RECURSOS DISPONIBLES PARA INCIDIR DE MANERA SOCIAL Y COLECTIVA EN LA DISMINUCIÓN DEL MULTICITADO REZAGO, EJECUTANDO EL PRESENTE PROYECTO DE CONTRIBUCIÓN DIRECTA, CON EL FIN DE REFORZAR LA INFRAESTRUCTURA EDUCATIVA Y MEJORAR LA CALIDAD DE VIDA DE LOS HABITANTES.		
METAS		BENEFICIARIOS	
16.- UNIDAD DE MEDIDA	M2	18.- VIALIDAD	
17.- CANTIDAD	98.00	19.- CANTIDAD	210
		20.- PERSONAS	ESTUDIANTES
INVERSIÓN APROBADA		VALIDACION	
21.- RECURSOS DEL FONDO:	\$475,300.00	27.- VALIDADA POR:	
22.- APORTACION PARTICIPANTES:	\$0.00	COPACI <input type="checkbox"/> CODEMUN <input type="checkbox"/> CABILDO <input checked="" type="checkbox"/>	
23.- APORTACIÓN MUNICIPAL:	\$0.00	28.- NO ACTA: DÉCIMA CUARTA SESIÓN EXTRAORDINARIA DE CABILDO, RESOLUTIVA SEPTUAGÉSIMA SEGUNDA.	
24.- INTERESES BANCARIOS DEL FONDO:	\$0.00	29.- FECHA DEL ACTA: 12 DE JUNIO DE 2023	
25.- OTRAS FUENTES:	\$0.00	30.- Va. Bo. DEPENDENCIA NORMATIVA: SI <input type="checkbox"/> NO <input checked="" type="checkbox"/>	
26.- TOTAL APROBADO:	\$475,300.00		
FIRMAS			
 LUIS OMAR MÉNDEZ AGUILAR DIRECTOR GENERAL DE OBRAS PÚBLICAS		 PATRICIA MURGUÍA VALDÉS TESORERA MUNICIPAL	
 ANGÉLICA MOYA MARÍN PRESIDENTA MUNICIPAL		 ANGÉLICA MOYA MARÍN PRESIDENTA MUNICIPAL	



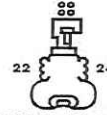

FICHA TÉCNICA DE OBRA RAMO GENERAL 33

DATOS GENERALES

Hoja 1 de 2

2.- MUNICIPIO: NAUCALPAN DE JUÁREZ, ESTADO DE MÉXICO. 3.- EJERCICIO: 2023 1.- OBRA
 FAISMUN-010-2023

4.- FONDO: FONDO DE APORTACIONES PARA LA INFRAESTRUCTURA SOCIAL MUNICIPAL Y DE LAS DEMARCACIONES DEL DISTRITO FEDERAL (FAISMUN), 2023.

5.- LOCALIDAD DE LA OBRA: NAUCALPAN DE JUÁREZ, ESTADO DE MÉXICO.

6.- NOMBRE DE LA OBRA O ACCIÓN: REHABILITACIÓN DE PAVIMENTACIÓN CON CONCRETO HIDRÁULICO DE LA CALLE CERROS DE OAXACA, COLONIA COLINAS DE SAN MATEO, NAUCALPAN DE JUÁREZ.
 UBICACIÓN: CALLE CERRO DE OAXACA, COLONIA COLINAS DE SAN MATEO C.P. 53218 EN NAUCALPAN DE JUÁREZ, LOCALIDAD NAUCALPAN DE JUÁREZ, ESTADO DE MÉXICO.

7.- APERTURA RUBRO DE GASTO ART. 33 LEY DE COORDINACIÓN FISCAL: URB. URBANIZACIÓN. TIPO DE PROYECTO: PROYECTO DE INFRAESTRUCTURA SOCIAL.
 PROGRAMÁTICA: SUBCLASIFICACIÓN: REHABILITACIÓN DE PAVIMENTACIÓN CON CONCRETO HIDRÁULICO. INCIDENCIA DEL PROYECTO: COM: COMPLEMENTARIO.

8.- MODALIDAD DE EJECUCIÓN: CONTRATO ADMINISTRACIÓN 9.- TIPO OBRA ACCIÓN

10.- FECHA DE INICIO: 1 de agosto de 2023 11.- FECHA DE TÉRMINO: 31 de octubre de 2023

12.- SITUACIÓN DE LA OBRA: NUEVA.

OBJETIVO

13.- ALCANZAR NUEVAMENTE EL ESTÁNDAR DE CALIDAD QUE REQUIERE LA VIALIDAD EN CUANTO AL CONFORT PARA LA CIRCULACIÓN SOBRE ESTA, GARANTIZANDO ASÍ LA SEGURIDAD PARA LOS USUARIOS DE LA VIALIDAD, INCREMENTANDO LA VIDA ÚTIL DEL PAVIMENTO Y OTORGANDO CONDICIONES ÓPTIMAS PARA LA MOVILIDAD Y SEGURIDAD VIAL Y URBANA.

DESCRIPCIÓN

14.- LOS TRABAJOS POR EJECUTAR CONSISTEN EN LA REHABILITACIÓN DE LA SUPERFICIE DE RODAMIENTO, INCLUYENDO TRAZO, NIVELACIÓN, CORTES, DEMOLICIONES, TERRACERÍAS, COMPACTACIONES, ESTRUCTURA DEL PAVIMENTO, CARPETA ASFÁLTICA, CONSTRUCCIÓN DE LOSAS DE CONCRETO LIMPIEZA Y SEÑALAMIENTO.

JUSTIFICACIÓN

15.- DEL INFORME ANUAL SOBRE LA SITUACIÓN DE POBREZA Y REZAGO SOCIAL DEL AÑO 2023, SE IDENTIFICARON LOS DISTINTOS TIPOS DE CARENCIAS DE LA POBLACIÓN EN MATERIA DE LA INFRAESTRUCTURA DE RODAMIENTO PARA LA FÁCIL ACCESIBILIDAD A LOS SERVICIOS DE SALUD, SEGURIDAD SOCIAL, CALIDAD Y ESPACIOS PÚBLICOS PARA LOS HABITANTES, UNA VEZ RECONOCIDOS LOS DATOS ESTADÍSTICOS, EN LA ETAPA DE PLANEACIÓN DE LAS OBRAS Y EN APEGO A LOS LINEAMIENTOS DEL FAIS, SE DESTINÓ EL 60.00 % DE LOS RECURSOS DISPONIBLES PARA INCIDIR DE MANERA SOCIAL Y COLECTIVA EN LA DISMINUCIÓN DE LAS CARENCIAS IDENTIFICADAS, EJECUTANDO EL PRESENTE PROYECTO DE CONTRIBUCIÓN COMPLEMENTARIA, CON EL FIN DE REHABILITAR LA INFRAESTRUCTURA VIAL PÚBLICA Y MEJORAR LA CALIDAD DE VIDA DE LOS HABITANTES.

METAS		BENEFICIARIOS	
16.- UNIDAD DE MEDIDA	M2	18.- VIALIDADES	
17.- CANTIDAD	1,110.00	19.- CANTIDAD	458
		20.- PERSONAS	HABITANTES
INVERSIÓN APROBADA		VALIDACIÓN	
21.- RECURSOS DEL FONDO:	\$2,370,196.14	27.- VALIDADA POR:	
22.- APORTACIÓN PARTICIPANTES:	\$0.00	COPACI <input type="checkbox"/> CODEMUN <input type="checkbox"/> CABILDO <input checked="" type="checkbox"/>	
23.- APORTACIÓN MUNICIPAL:	\$0.00	28.- No. ACTA: DÉCIMA CUARTA SESIÓN EXTRAORDINARIA DE CABILDO, RESOLUTIVA SEPTUAGÉSIMA SEGUNDA	
24.- INTERESES BANCARIOS DEL FONDO:	\$0.00	29.- FECHA DEL ACTA: 12 DE JUNIO DE 2023	
25.- OTRAS FUENTES:	\$0.00	30.- Vo. Bo. DEPENDENCIA NORMATIVA: SI <input type="checkbox"/> NO <input checked="" type="checkbox"/>	
26.- TOTAL APROBADO:	\$2,370,196.14		

FIRMAS

ING. LUIS OMAR MENDEZ AGUIRRE
 DIRECTOR GENERAL DE OBRAS PÚBLICAS





ANA PATRICIA MURGHIA VALDES
 TRESORERA MUNICIPAL

ANGÉLICA MOYA MARÍN
 PRESIDENTA MUNICIPAL

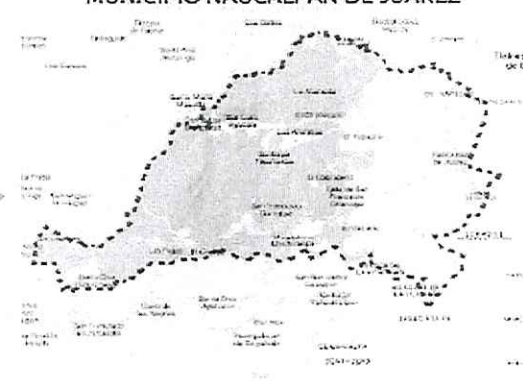

FICHA TÉCNICA DE OBRA RAMO GENERAL 33

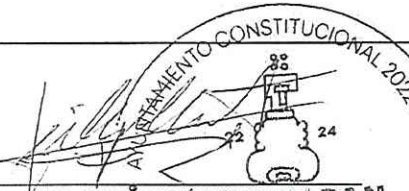
CROQUIS DE LOCALIZACIÓN		Hoja 2 de 2
NOMBRE DE LA OBRA O ACCIÓN:	REHABILITACIÓN DE PAVIMENTACIÓN CON CONCRETO HIDRÁULICO DE LA CALLE CERROS DE OAXACA, COLONIA COLINAS DE SAN MATEO, NAUCALPAN DE JUÁREZ.	
UBICACIÓN:	CALLE CERRO DE OAXACA, COLONIA COLINAS DE SAN MATEO C.P. 53218 EN NAUCALPAN DE JUÁREZ, LOCALIDAD NAUCALPAN DE JUÁREZ, ESTADO DE MÉXICO.	
LOCALIDAD DE LA OBRA:	NAUCALPAN DE JUÁREZ, ESTADO DE MÉXICO.	
GEOREFERENCIA:	Coordenadas iniciales: 19.487550, -99.273993	

LOCALIZACIÓN DE LA OBRA		
MACROLOCALIZACIÓN	MICROLOCALIZACIÓN	
<p>ESTADO DE MÉXICO</p> 	<p>MUNICIPIO NAUCALPAN DE JUÁREZ</p> 	
		
 ING. LUIS OMAR MÉNDEZ AGUILAR DIRECTOR GENERAL DE OBRAS PÚBLICAS	<p>AYUNTAMIENTO CONSTITUCIONAL 2022-2024</p> <p>POR EL H. AYUNTAMIENTO</p>  ANA PATRICIA MURGUÍA VALDES TESORERA MUNICIPAL	 ANGÉLICA MOYA MARÍN PRESIDENTA MUNICIPAL DE JUÁREZ



Gobierno del Estado de México
 Secretaría de Finanzas
 Subsecretaría de Planeación y Presupuesto
 Dirección General de Planeación y Gasto Público



EXPEDIENTE TÉCNICO DE OBRA RAMO GENERAL 33

DATOS GENERALES		Hoja 1 de 1
2.- MUNICIPIO:	NAUCALPAN DE JUÁREZ, ESTADO DE MÉXICO.	3.- EJERCICIO: 2023
4.- FONDO:	FONDO DE APORTACIONES PARA LA INFRAESTRUCTURA SOCIAL MUNICIPAL Y DE LAS DEMARCACIONES DEL DISTRITO FEDERAL (FAISMUN), 2023.	
5.- LOCALIDAD DE LA OBRA:	NAUCALPAN DE JUÁREZ, ESTADO DE MÉXICO.	
6.- NOMBRE DE LA OBRA O ACCIÓN:	REHABILITACIÓN DE PAVIMENTACIÓN CON CONCRETO HIDRÁULICO DE LA CALLE CERROS DE OAXACA, COLONIA COLINAS DE SAN MATEO, NAUCALPAN DE JUÁREZ.	
	UBICACIÓN: CALLE CERRO DE OAXACA, COLONIA COLINAS DE SAN MATEO C.P. 53218 EN NAUCALPAN DE JUÁREZ, LOCALIDAD NAUCALPAN DE JUÁREZ, ESTADO DE MÉXICO.	
7.- APERTURA PROGRAMÁTICA:	RUBRO DE GASTO ART. 33 LEY DE COORDINACIÓN FISCAL: URB. URBANIZACIÓN.	TIPO DE PROYECTO: PROYECTO DE INFRAESTRUCTURA SOCIAL.
	SUBCLASIFICACIÓN: REHABILITACION DE PAVIMENTACIÓN CON CONCRETO HIDRÁULICO.	INCIDENCIA DEL PROYECTO: COM: COMPLEMENTARIO.
8.- MODALIDAD DE EJECUCIÓN:	<input checked="" type="checkbox"/> CONTRATO <input type="checkbox"/> ADMINISTRACIÓN	9.- TIPO: <input checked="" type="checkbox"/> OBRA <input type="checkbox"/> ACCIÓN
10.- FECHA DE INICIO:	1 de agosto de 2023	11.- FECHA DE TÉRMINO: 31 de octubre de 2023
12.- SITUACIÓN DE LA OBRA:	NUEVA.	
OBJETIVO		
13.-	ALCANZAR NUEVAMENTE EL ESTÁNDAR DE CALIDAD QUE REQUIERE LA VIALIDAD EN CUANTO AL CONFORT PARA LA CIRCULACIÓN SOBRE ESTA, GARANTIZANDO ASÍ LA SEGURIDAD PARA LOS USUARIOS DE LA VIALIDAD, INCREMENTANDO LA VIDA ÚTIL DEL PAVIMENTO Y OTORGANDO CONDICIONES ÓPTIMAS PARA LA MOVILIDAD Y SEGURIDAD VIAL Y URBANA.	
DESCRIPCIÓN		
14.-	LOS TRABAJOS POR EJECUTAR CONSISTEN EN LA REHABILITACIÓN DE LA SUPERFICIE DE RODAMIENTO, INCLUYENDO TRAZO, NIVELACIÓN, CORTES, DEMOLICIONES, TERRACERÍAS, COMPACTACIONES, ESTRUCTURA DEL PAVIMENTO, CARPETA ASFÁLTICA, CONSTRUCCIÓN DE LOSAS DE CONCRETO LIMPIEZA Y SEÑALAMIENTO.	
JUSTIFICACIÓN		
15.-	DEL INFORME ANUAL SOBRE LA SITUACIÓN DE POBREZA Y REZAGO SOCIAL DEL AÑO 2023, SE IDENTIFICARON LOS DISTINTOS TIPOS DE CARENCIAS DE LA POBLACIÓN EN MATERIA DE LA INFRAESTRUCTURA DE RODAMIENTO PARA LA FÁCIL ACCESIBILIDAD A LOS SERVICIOS DE SALUD, SEGURIDAD SOCIAL, CALIDAD Y ESPACIOS PÚBLICOS PARA LOS HABITANTES, UNA VEZ RECONOCIDOS LOS DATOS ESTADÍSTICOS, EN LA ETAPA DE PLANEACIÓN DE LAS OBRAS Y EN APEGO A LOS LINEAMIENTOS DEL FAIS, SE DESTINÓ EL 60.00 % DE LOS RECURSOS DISPONIBLES PARA INCIDIR DE MANERA SOCIAL Y COLECTIVA EN LA DISMINUCIÓN DE LAS CARENCIAS IDENTIFICADAS, EJECUTANDO EL PRESENTE PROYECTO DE CONTRIBUCIÓN COMPLEMENTARIA, CON EL FIN DE REHABILITAR LA INFRAESTRUCTURA VIAL PÚBLICA Y MEJORAR LA CALIDAD DE VIDA DE LOS HABITANTES.	
METAS		BENEFICIARIOS
16.- UNIDAD DE MEDIDA	M2	18.- VIALIDAD
17.- CANTIDAD	1,110.00	19.- CANTIDAD 458
		20.- PERSONAS HABITANTES
INVERSIÓN APROBADA		VALIDACIÓN
21.- RECURSOS DEL FONDO:	\$2,370,196.14	27.- VALIDADA POR:
22.- APORTACIÓN PARTICIPANTES:	\$0.00	<input type="checkbox"/> COPACI <input type="checkbox"/> CODEMUN <input checked="" type="checkbox"/> CABILDO
23.- APORTACIÓN MUNICIPAL:	\$0.00	
24.- INTERESES BANCARIOS DEL FONDO:	\$0.00	28.- NO ACTA: DÉCIMA CUARTA SESIÓN EXTRAORDINARIA DE CABILDO, RESOLUTIVA SEPTUAGÉSIMA SEGUNDA
25.- OTRAS FUENTES:	\$0.00	29.- FECHA DEL ACTA: 12 DE JUNIO DE 2023
26.- TOTAL APROBADO:	\$2,370,196.14	30.- Va. Bo. DEPENDENCIA NORMATIVA: <input type="checkbox"/> SI <input checked="" type="checkbox"/> NO
FIRMAS		
 OSCAR MENDEIETA AGUILAR DIRECTOR GENERAL DE OBRAS PÚBLICAS NAUCALPAN DE JUÁREZ DIRECCIÓN GENERAL DE OBRAS PÚBLICAS		 ANA PATRICIA BURGUIRA VALDES E TESORERA MUNICIPAL
		 ANGELICA MOYA MARIN PRESIDENTA MUNICIPAL



FICHA TÉCNICA DE OBRA RAMO GENERAL 33

DATOS GENERALES

2.- MUNICIPIO: NAUCALPAN DE JUÁREZ, ESTADO DE MÉXICO. 3.- EJERCICIO: 2023 1.- OBRA: FAISMUN-005-2023

4.- FONDO: FONDO DE APORTACIONES PARA LA INFRAESTRUCTURA SOCIAL MUNICIPAL Y DE LAS DEMARCACIONES DEL DISTRITO FEDERAL (FAISMUN), 2023.

5.- LOCALIDAD DE LA OBRA: NAUCALPAN DE JUÁREZ, ESTADO DE MÉXICO.

6.- NOMBRE DE LA OBRA O ACCIÓN: REHABILITACIÓN DE PAVIMENTACIÓN CON CONCRETO ASFÁLTICO DE LA CALLE EL PARQUE CUPATITZIO EN COLONIA EL PARQUE.
 UBICACIÓN: CALLE EL PARQUE CUPATITZIO, COLONIA EL PARQUE C.P. 53398 EN NAUCALPAN DE JUÁREZ, LOCALIDAD NAUCALPAN DE JUÁREZ, ESTADO DE MÉXICO.

7.- APERTURA: RUBRO DE GASTO ART. 33 LEY DE COORDINACIÓN FISCAL: URB. URBANIZACIÓN. TIPO DE PROYECTO: PROYECTO DE INFRAESTRUCTURA SOCIAL.
 PROGRAMÁTICA: SUBCLASIFICACIÓN: REHABILITACIÓN DE PAVIMENTACIÓN CON CONCRETO ASFÁLTICO. INCIDENCIA DEL PROYECTO: COM: COMPLEMENTARIO.

8.- MODALIDAD DE EJECUCIÓN: CONTRATO ADMINISTRACIÓN 9.- TIPO: OBRA ACCIÓN

10.- FECHA DE INICIO: 1 de agosto de 2023 11.- FECHA DE TÉRMINO: 31 de octubre de 2023

12.- SITUACIÓN DE LA OBRA: NUEVA.

OBJETIVO

13.- ALCANZAR NUEVAMENTE EL ESTÁNDAR DE CALIDAD QUE REQUIERE LA VIALIDAD EN CUANTO AL CONFORT PARA LA CIRCULACIÓN SOBRE ESTA, GARANTIZANDO ASÍ LA SEGURIDAD PARA LOS USUARIOS DE LA VIALIDAD, INCREMENTANDO LA VIDA ÚTIL DEL PAVIMENTO Y OTORGANDO CONDICIONES ÓPTIMAS PARA LA MOVILIDAD Y SEGURIDAD VIAL Y URBANA.

DESCRIPCIÓN

14.- LOS TRABAJOS POR EJECUTAR CONSISTEN EN LA REHABILITACIÓN DE LA SUPERFICIE DE RODAMIENTO, INCLUYENDO TRAZO, NIVELACIÓN, CORTES, DEMOLICIONES, TERRACERÍAS, COMPACTACIONES, ESTRUCTURA DEL PAVIMENTO, CARPETA ASFÁLTICA, RIEGO DE IMPREGNACIÓN, RIEGO DE LIGA, LIMPIEZA Y SEÑALAMIENTO.

JUSTIFICACIÓN

15.- DEL INFORME ANUAL SOBRE LA SITUACIÓN DE POBREZA Y REZAGO SOCIAL DEL AÑO 2023, SE IDENTIFICARON LOS DISTINTOS TIPOS DE CARENCIAS EN LA POBLACIÓN EN MATERIA DE LA INFRAESTRUCTURA DE RODAMIENTO PARA LA FÁCIL ACCESIBILIDAD A LOS SERVICIOS DE SALUD, SEGURIDAD SOCIAL, CALIDAD Y ESPACIOS PÚBLICOS PARA LOS HABITANTES, UNA VEZ RECONOCIDOS LOS DATOS ESTADÍSTICOS, EN LA ETAPA DE PLANEACIÓN DE LAS OBRAS Y EN APEGO A LOS LINEAMIENTOS DEL FAIS, SE DESTINÓ EL 60.00 % DE LOS RECURSOS DISPONIBLES PARA INCIDIR DE MANERA SOCIAL Y COLECTIVA EN LA DISMINUCIÓN DE LAS CARENCIAS IDENTIFICADAS, EJECUTANDO EL PRESENTE PROYECTO DE CONTRIBUCIÓN COMPLEMENTARIA, CON EL FIN DE REHABILITAR LA INFRAESTRUCTURA VIAL PÚBLICA Y MEJORAR LA CALIDAD DE VIDA DE LOS HABITANTES.

METAS		BENEFICIARIOS	
16.- UNIDAD DE MEDIDA	M2	18.- VIALIDADES	
17.- CANTIDAD	884.00	19.- CANTIDAD	119
		20.- PERSONAS	HABITANTES

INVERSIÓN APROBADA		VALIDACIÓN	
21.- RECURSOS DEL FONDO:	\$2,619,000.00	27.- VALIDADA POR:	
22.- APORTACION PARTICIPANTES:	\$0.00	COPACI <input type="checkbox"/> CODEMUN <input type="checkbox"/> CABILDO <input checked="" type="checkbox"/>	
23.- APORTACIÓN MUNICIPAL:	\$0.00	28.- No. ACTA: DÉCIMA CUARTA SESIÓN EXTRAORDINARIA DE CABILDO, RESOLUTIVA SEPTUAGÉSIMA SEGUNDA	
24.- INTERESES BANCARIOS DEL FONDO:	\$0.00	29.- FECHA DEL ACTA: 12 DE JUNIO DE 2023	
25.- OTRAS FUENTES:	\$0.00	30.- Vo. Bo. DEPENDENCIA NORMATIVA: SI <input type="checkbox"/> NO <input checked="" type="checkbox"/>	
26.- TOTAL APROBADO:	\$2,619,000.00		

FIRMAS

ING. LUIS OMAR MENDOZA GUILAR
 DIRECTOR GENERAL DE OBRAS PÚBLICAS

ANA PATRICIA MURGOÍA VALDÉS
 TESORERA MUNICIPAL

ANGÉLICA MOYA MARÍN
 PRESIDENTA MUNICIPAL



FICHA TÉCNICA DE OBRA RAMO GENERAL 33

CROQUIS DE LOCALIZACIÓN Hoja 2 de 2

NOMBRE DE LA OBRA O ACCIÓN: REHABILITACIÓN DE PAVIMENTACIÓN CON CONCRETO ASFÁLTICO DE LA CALLE EL PARQUE CUPATITZIO EN COLONIA EL PARQUE.

UBICACIÓN: CALLE EL PARQUE CUPATITZIO, COLONIA EL PARQUE C.P. 53398 EN NAUCALPAN DE JUÁREZ, LOCALIDAD NAUCALPAN DE JUÁREZ, ESTADO DE MÉXICO.

LOCALIDAD DE LA OBRA: NAUCALPAN DE JUÁREZ, ESTADO DE MÉXICO.

GEOREFERENCIA: Coordenadas iniciales: 19.458185, -99.224463

LOCALIZACIÓN DE LA OBRA

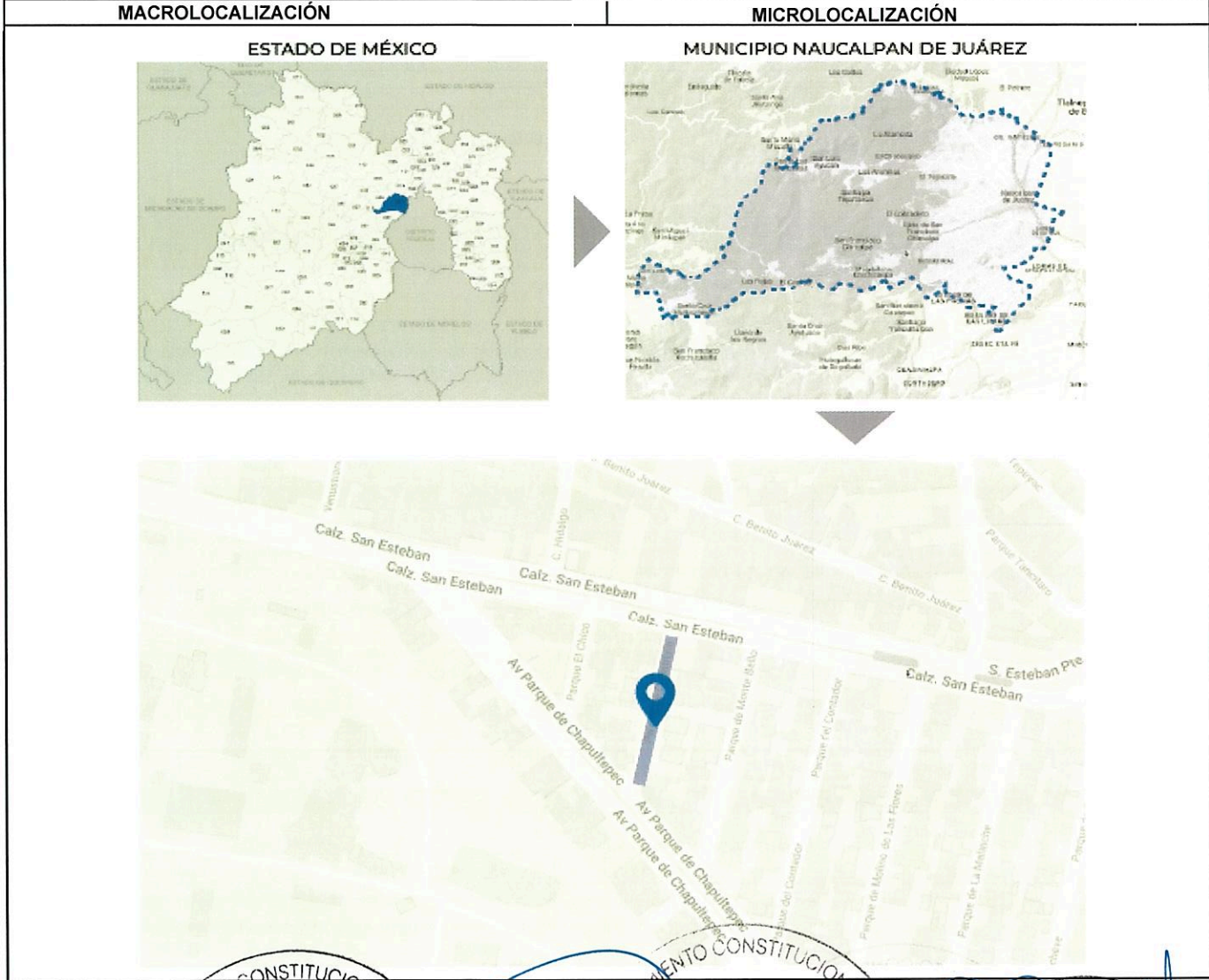

 ING. LUIS ÓMAR MÉNDEZ AGUILAR
 DIRECTOR GENERAL DE OBRAS PÚBLICAS
 DE JUÁREZ
 DIRECCIÓN GENERAL
 DE OBRAS
 PÚBLICAS

POR EL H. AYUNTAMIENTO

 ANA PATRICIA MURGUIA ALDES
 TESORERA MUNICIPAL
 DE JUÁREZ
 FECHA: MARZO 2023

 ANGÉLICA MOYA MARÍN
 PRESIDENTA MUNICIPAL
 DE JUÁREZ



EXPEDIENTE TÉCNICO DE OBRA RAMO GENERAL 33

DATOS GENERALES Hoja 1 de 1

2.- MUNICIPIO: NAUCALPAN DE JUÁREZ, ESTADO DE MÉXICO. 3.- EJERCICIO: 2023 1.- OBRA: FAISMUN-005-2023

4.- FONDO: FONDO DE APORTACIONES PARA LA INFRAESTRUCTURA SOCIAL MUNICIPAL Y DE LAS DEMARCACIONES DEL DISTRITO FEDERAL (FAISMUN), 2023.

5.- LOCALIDAD DE LA OBRA: NAUCALPAN DE JUÁREZ, ESTADO DE MÉXICO.

6.- NOMBRE DE LA OBRA O ACCIÓN: REHABILITACIÓN DE PAVIMENTACIÓN CON CONCRETO ASFÁLTICO DE LA CALLE EL PARQUE CUPATITZIO EN COLONIA EL PARQUE.
 UBICACIÓN: CALLE EL PARQUE CUPATITZIO, COLONIA EL PARQUE C.P. 53398 EN NAUCALPAN DE JUÁREZ, LOCALIDAD NAUCALPAN DE JUÁREZ, ESTADO DE MÉXICO.

7.- APERTURA PROGRAMÁTICA: RUBRO DE GASTO ART. 33 LEY DE COORDINACIÓN FISCAL: URB. TIPO DE PROYECTO: PROYECTO DE INFRAESTRUCTURA SOCIAL. SUBCLASIFICACIÓN: REHABILITACIÓN DE PAVIMENTACIÓN CON CONCRETO ASFÁLTICO. INCIDENCIA DEL PROYECTO: COM: COMPLEMENTARIO.

8.- MODALIDAD DE EJECUCIÓN: CONTRATO ADMINISTRACIÓN 9.- TIPO: OBRA ACCIÓN

10.- FECHA DE INICIO: 1 de agosto de 2023 11.- FECHA DE TÉRMINO: 31 de octubre de 2023

12.- SITUACIÓN DE LA OBRA: NUEVA.

OBJETIVO
 13.- ALCANZAR NUEVAMENTE EL ESTÁNDAR DE CALIDAD QUE REQUIERE LA VIALIDAD EN CUANTO AL CONFORT PARA LA CIRCULACIÓN SOBRE ESTA, GARANTIZANDO ASÍ LA SEGURIDAD PARA LOS USUARIOS DE LA VIALIDAD, INCREMENTANDO LA VIDA ÚTIL DEL PAVIMENTO Y OTORGANDO CONDICIONES ÓPTIMAS PARA LA MOVILIDAD Y SEGURIDAD VIAL Y URBANA.

DESCRIPCIÓN
 14.- LOS TRABAJOS POR EJECUTAR CONSISTEN EN LA REHABILITACIÓN DE LA SUPERFICIE DE RODAMIENTO, INCLUYENDO TRAZO, NIVELACIÓN, CORTES, DEMOLICIONES, TERRACERÍAS, COMPACTACIONES, ESTRUCTURA DEL PAVIMENTO, CARPETA ASFÁLTICA, RIEGO DE IMPREGNACIÓN, RIEGO DE LIGA, LIMPIEZA Y SEÑALAMIENTO.

JUSTIFICACIÓN
 15.- DEL INFORME ANUAL SOBRE LA SITUACIÓN DE POBREZA Y REZAGO SOCIAL DEL AÑO 2023, SE IDENTIFICARON LOS DISTINTOS TIPOS DE CARENCIAS DE LA POBLACIÓN EN MATERIA DE LA INFRAESTRUCTURA DE RODAMIENTO PARA LA FÁCIL ACCESIBILIDAD A LOS SERVICIOS DE SALUD, SEGURIDAD SOCIAL, CALIDAD Y ESPACIOS PÚBLICOS PARA LOS HABITANTES, UNA VEZ RECONOCIDOS LOS DATOS ESTADÍSTICOS, EN LA ETAPA DE PLANEACIÓN DE LAS OBRAS Y EN APEGO A LOS LINEAMIENTOS DEL FAIS, SE DESTINÓ EL 60.00 % DE LOS RECURSOS DISPONIBLES PARA INCIDIR DE MANERA SOCIAL Y COLECTIVA EN LA DISMINUCIÓN DE LAS CARENCIAS IDENTIFICADAS, EJECUTANDO EL PRESENTE PROYECTO DE CONTRIBUCIÓN COMPLEMENTARIA, CON EL FIN DE REHABILITAR LA INFRAESTRUCTURA VIAL PÚBLICA Y MEJORAR LA CALIDAD DE VIDA DE LOS HABITANTES.

METAS		BENEFICIARIOS		
16.- UNIDAD DE MEDIDA	M2	18.- VIALIDAD		
17.- CANTIDAD	884.00	19.- CANTIDAD	119	20.- PERSONAS HABITANTES

INVERSIÓN APROBADA		VALIDACIÓN	
21.- RECURSOS DEL FONDO:	\$2,619,000.00	27.- VALIDADA POR:	
22.- APORTACION PARTICIPANTES:	\$0.00	COPACI <input type="checkbox"/> CODEMUN <input type="checkbox"/> CABILDO <input checked="" type="checkbox"/>	
23.- APORTACIÓN MUNICIPAL:	\$0.00	DÉCIMA CUARTA SESIÓN EXTRAORDINARIA DE CABILDO, RESOLUTIVA SEPTUAGÉSIMA SEGUNDA	
24.- INTERESES BANCARIOS DEL FONDO:	\$0.00	28.- NO ACTA: <input type="checkbox"/> 29.- FECHA DEL ACTA: 05 DE OCTUBRE DE 2023	
25.- OTRAS FUENTES:	\$0.00	30.- Va. Bo. DEPENDENCIA NORMATIVA: SI <input type="checkbox"/> NO <input checked="" type="checkbox"/>	
26.- TOTAL APROBADO:	\$2,619,000.00		

FIRMAS

ING. LUIS EDUARDO MÉNDEZ AGUILAR
 DIRECTOR GENERAL DE OBRAS PÚBLICAS
 NAUCALPAN DE JUÁREZ
 DIRECCIÓN GENERAL DE OBRAS PÚBLICAS

ANA PATRICIA MORALES
 TESORERA MUNICIPAL
 NAUCALPAN DE JUÁREZ

ANGÉLICA MOVAJARÍN
 PRESIDENTA MUNICIPAL
 NAUCALPAN DE JUÁREZ



Gobierno del Estado de México
 Secretaría de Finanzas
 Subsecretaría de Planeación y Presupuesto
 Dirección General de Planeación y Gasto Público



FICHA TÉCNICA DE OBRA RAMO GENERAL 33

DATOS GENERALES Hoja 1 de 2

2.- MUNICIPIO: NAUCALPAN DE JUÁREZ, ESTADO DE MÉXICO. 3.- EJERCICIO: 2023 1.- OBRA
 FONDSUN-002-2023

4.- FONDO: FONDO DE APORTACIONES PARA LA INFRAESTRUCTURA SOCIAL MUNICIPAL Y DE LAS DEMARCACIONES DEL DISTRITO FEDERAL (FAISMUN), 2023.

5.- LOCALIDAD DE LA OBRA: NAUCALPAN DE JUÁREZ, ESTADO DE MÉXICO.

6.- NOMBRE DE LA OBRA O ACCIÓN: REHABILITACIÓN DE UNIDAD MÉDICA "EL MOLINITO" EN COLONIA EL MOLINITO.

UBICACIÓN: CALLE RIO HONDO S/N, COLONIA EL MOLINITO C.P. 53530 EN NAUCALPAN DE JUÁREZ, LOCALIDAD NAUCALPAN DE JUÁREZ, ESTADO DE MÉXICO.

7.- APERTURA PROGRAMÁTICA: RUBRO DE GASTO ART. 33 LEY DE COORDINACIÓN FISCAL. IBS: INFRAESTRUCTURA BÁSICA DEL SECTOR SALUD. TIPO DE PROYECTO: PROYECTO DE INFRAESTRUCTURA SOCIAL. SUBCLASIFICACIÓN: REHABILITACIÓN DE CENTRO DE SALUD O UNIDAD MÉDICA (OIR). INCIDENCIA DEL PROYECTO: DIR: DIRECTA.

8.- MODALIDAD DE EJECUCIÓN: CONTRATO ADMINISTRACIÓN 9.- TIPO OBRA ACCIÓN

10.- FECHA DE INICIO: 27 DE OCTUBRE DE 2023 11.- FECHA DE TÉRMINO: 20 DE DICIEMBRE DE 2023

12.- SITUACIÓN DE LA OBRA: NUEVA.

OBJETIVO

13.- FORTALECER LOS SISTEMAS DE SALUD QUE BRINDAN SERVICIO A LA CIUDADANÍA, OFRECIENDO ESPACIOS DIGNOS A TRAVÉS DE LA ADECUACIÓN DE LAS INSTALACIONES DONDE SE BUSCA PREVENIR, DIAGNOSTICAR Y EN SU CASO, TRATAR ENFERMEDADES CON OBJETO DE CONTRIBUIR EN LA MEJORA DE LA CALIDAD DE VIDA DE LOS USUARIOS IMPULSANDO EL AUTOCUIDADO Y PREVENCIÓN.

DESCRIPCIÓN

14.- LOS TRABAJOS POR EJECUTAR CONSISTEN EN EL TRAZO Y NIVELACIÓN, LA REHABILITACIÓN DE LA LOSA, SELLANDO GRIETAS E IMPERMEABILIZACIÓN DE LA MISMA, MEJORAMIENTO EN LA CANALIZACIÓN Y BAJADA DE AGUAS PLUVIALES, RESTITUCIÓN DE PLAFÓN FALSO, INTERVENCIÓN PARA MEJORAMIENTO DE INSTALACIONES ELÉCTRICAS, ILUMINACIÓN, CONTACTOS, APAGADORES, INSTALACIONES SANITARIAS, MUEBLES DE BAÑO, TARJAS, LAVABOS, REHABILITACIÓN DE MAMPARAS, HERRERÍA Y CARPINTERÍA Y FINALMENTE CON LA LIMPIEZA GENERAL DE LA OBRA.

JUSTIFICACIÓN

15.- CON BASE EN EL INFORME ANUAL SOBRE LA SITUACIÓN DE POBREZA Y REZAGO SOCIAL DEL AÑO 2023 SOLICITUDES PARA INCLUIR LA OBRA DEBIDO A LA BAJA CAPACIDAD DE SERVICIO Y LA ALTA DEMANDA PRESENTADA SE IDENTIFICARON LAS CARENCIAS DE LA POBLACIÓN EN EL ACCESO DE SERVICIOS DE SALUD POR LO QUE FORTALECER ESTE SECTOR DE SUMA IMPORTANCIA PARA EL MUNICIPIO Y LA ENTIDAD DE LA ZONA.

METAS		BENEFICIARIOS		
16.- UNIDAD DE MEDIDA	M2	18.- VIALIDADES		
17.- CANTIDAD	560.00	19.- CANTIDAD	127	20.- PERSONAS HABITANTES

INVERSIÓN APROBADA		VALIDACIÓN	
21.- RECURSOS DEL FONDO:	\$4,500,000.00	27.- VALIDADA POR:	
22.- APORTACIÓN PARTICIPANTES:	\$0.00	COPACI <input type="checkbox"/> CODEMUN <input type="checkbox"/> CABILDO <input checked="" type="checkbox"/>	
23.- APORTACIÓN MUNICIPAL:	\$0.00	28.- No. ACTA: OCTAGÉSIMA SESIÓN ORDINARIA DE CABILDO RESOLUTIVA OCTAGÉSIMA NOVENA	
24.- INTERESES BANCARIOS DEL FONDO:	\$0.00	29.- FECHA DEL ACTA: 05 DE OCTUBRE DE 2023	
25.- OTRAS FUENTES:	\$0.00	30.- Vo. Bo. DEPENDENCIA NORMATIVA: SI <input type="checkbox"/> NO <input checked="" type="checkbox"/>	
26.- TOTAL APROBADO:	\$4,500,000.00		

FIRMAS

ING. LUIS SOMARIBÁ DIRECTOR GENERAL DE OBRAS PÚBLICAS

ANGÉLICA MONTECINOSA PRESIDENTA MUNICIPAL

AYUNTAMIENTO CONSTITUCIONAL 2022-2024



FICHA TÉCNICA DE OBRA RAMO GENERAL 33

CROQUIS DE LOCALIZACIÓN Hoja 2 de 2

NOMBRE DE LA OBRA O ACCIÓN: REHABILITACIÓN DE UNIDAD MÉDICA "EL MOLINITO" EN COLONIA EL MOLINITO.

UBICACIÓN: CALLE RIO HONDO S/N, COLONIA EL MOLINITO C.P. 53530 EN NAUCALPAN DE JUÁREZ, LOCALIDAD NAUCALPAN DE JUÁREZ, ESTADO DE MÉXICO.

LOCALIDAD DE LA OBRA: NAUCALPAN DE JUÁREZ, ESTADO DE MÉXICO.

GEOREFERENCIA: Coordenadas: 19.458636810735094, -99.236627001177

LOCALIZACIÓN DE LA OBRA

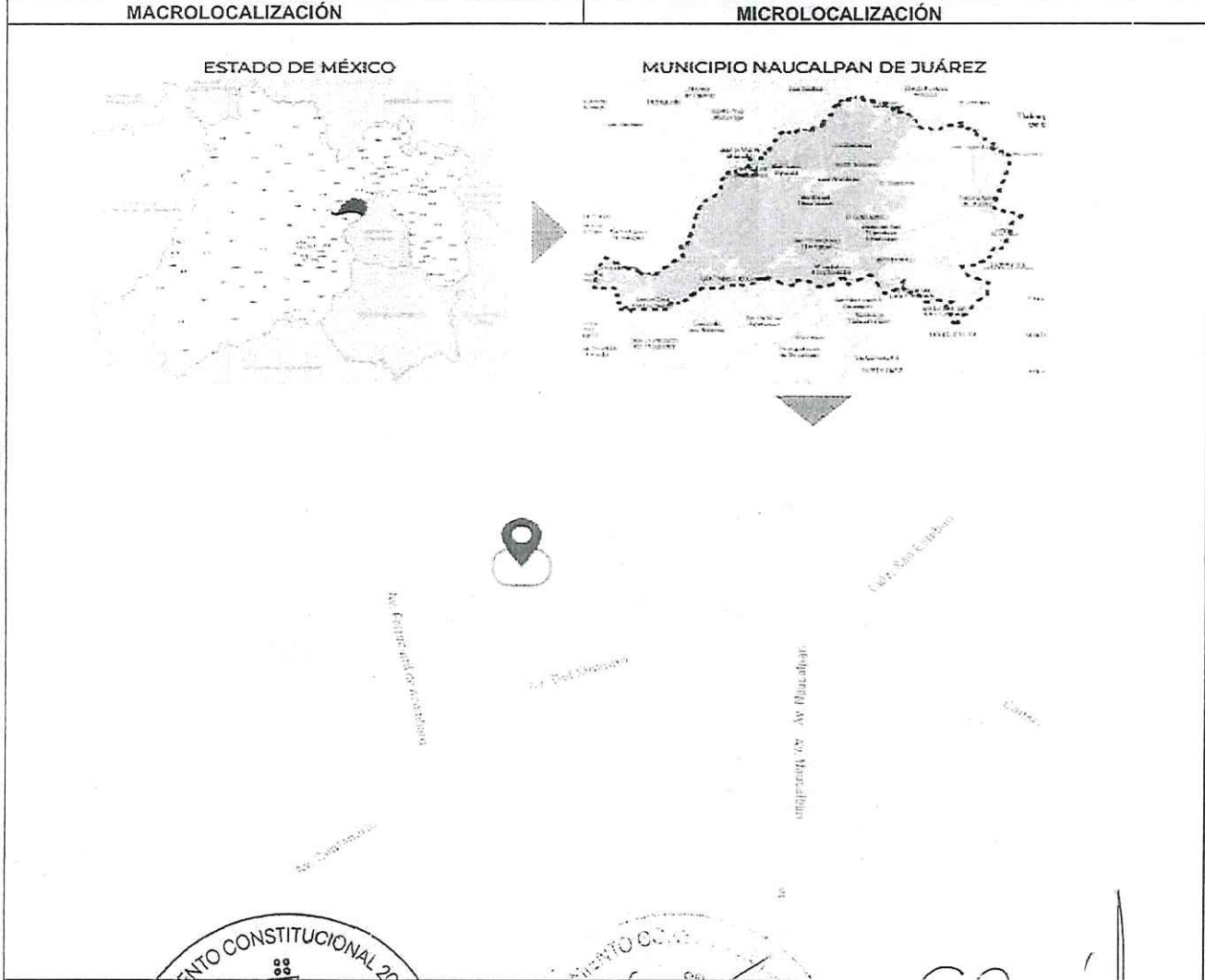

 ING. LUIS OMAR MÉNDEZ AGUILAR DIRECTOR GENERAL DE OBRAS PÚBLICAS DIRECCIÓN GENERAL DE OBRAS PÚBLICAS	POR EL H. AYUNTAMIENTO  ANA PATRICIA MURGUIA VIDES TESORERA MUNICIPAL	 ANGÉLICA MOYÁ MARÍN PRESIDENTA MUNICIPAL
--	--	---



Gobierno del Estado de México
 Secretaría de Finanzas
 Subsecretaría de Planeación y Presupuesto
 Dirección General de Planeación y Gasto Público



EXPEDIENTE TÉCNICO DE OBRA RAMO GENERAL 33

DATOS GENERALES

Hoja 1 de 1

2.- MUNICIPIO: NAUCALPAN DE JUÁREZ, ESTADO DE MÉXICO. 3.- EJERCICIO: 2023 1.- OBRA
 FAISMUN-002-2023

4.- FONDO: FONDO DE APORTACIONES PARA LA INFRAESTRUCTURA SOCIAL MUNICIPAL Y DE LAS DEMARCACIONES DEL DISTRITO FEDERAL (FAISMUN), 2023.

5.- LOCALIDAD DE LA OBRA: NAUCALPAN DE JUÁREZ, ESTADO DE MÉXICO.

6.- NOMBRE DE LA OBRA O ACCIÓN: REHABILITACIÓN DE UNIDAD MÉDICA "EL MOLINITO" EN COLONIA EL MOLINITO.

UBICACIÓN: CALLE RÍO HONDO S/N, COLONIA EL MOLINITO C.P. 53530 EN NAUCALPAN DE JUÁREZ, LOCALIDAD NAUCALPAN DE JUÁREZ, ESTADO DE MÉXICO.

7.- APERTURA PROGRAMÁTICA: RUBRO DE GASTO ART. 33 LEY DE COORDINACIÓN FISCAL: IBS: INFRAESTRUCTURA BÁSICA DEL SECTOR SALUD. TIPO DE PROYECTO: PROYECTO DE INFRAESTRUCTURA SOCIAL. SUBCLASIFICACIÓN: REHABILITACIÓN DE CENTRO DE SALUD O UNIDAD MÉDICA (OIR). INCIDENCIA DEL PROYECTO: DIR: DIRECTA.

8.- MODALIDAD DE EJECUCIÓN: CONTRATO ADMINISTRACIÓN 9.- TIPO OBRA ACCIÓN

10.- FECHA DE INICIO: 27 DE OCTUBRE DE 2023 11.- FECHA DE TÉRMINO: 20 DE DICIEMBRE DE 2023

12.- SITUACIÓN DE LA OBRA: NUEVA.

OBJETIVO

13.- FORTALECER LOS SISTEMAS DE SALUD QUE BRINDAN SERVICIO A LA CIUDADANÍA, OFRECIENDO ESPACIOS DIGNOS A TRAVÉS DE LA ADECUACIÓN

DESCRIPCIÓN

14.- LOS TRABAJOS POR EJECUTAR CONSISTEN EN EL TRAZO Y NIVELACIÓN, LA REHABILITACIÓN DE LA LOSA, SELLANDO GRIETAS E IMPERMEABILIZACIÓN DE LA MISMA, MEJORAMIENTO EN LA CANALIZACIÓN Y BAJADA DE AGUAS PLUVIALES, RESTITUCIÓN DE PLAFÓN FALSO, INTERVENCIÓN PARA MEJORAMIENTO DE INSTALACIONES ELÉCTRICAS, ILUMINACIÓN, CONTACTOS, APAGADORES. INSTALACIONES SANITARIAS, MUEBLES DE BAÑO, TARJAS, LAVABOS, REHABILITACIÓN DE MAMPARAS, HERRERÍA Y CARPINTERÍA Y FINALMENTE CON LA LIMPIEZA GENERAL DE LA OBRA.

JUSTIFICACIÓN

15.- CON BASE EN EL INFORME ANUAL SOBRE LA SITUACIÓN DE POBREZA Y REZAGO SOCIAL DEL AÑO 2023 SOLICITUDES PARA INCLUIR LA OBRA DEBIDO A LA BAJA CAPACIDAD DE SERVICIO Y LA ALTA DEMANDA PRESENTADA SE IDENTIFICARON LAS CARENCIAS DE LA POBLACIÓN EN EL ACCESO DE SERVICIOS DE SALUD POR LO QUE FORTALECER ESTE SECTOR DE SUMA IMPORTANCIA PARA EL MUNICIPIO Y LA ENTIDAD DE LA ZONA.

METAS		BENEFICIARIOS		
16.- UNIDAD DE MEDIDA	M2	18.- VIALIDAD		
17.- CANTIDAD	560.00	19.- CANTIDAD	127	20.- PERSONAS HABITANTES

INVERSIÓN APROBADA		VALIDACIÓN	
21.- RECURSOS DEL FONDO:	\$4,500,000.00	27.- VALIDADA POR:	
22.- APORTACIÓN PARTICIPANTES:	\$0.00	<input type="checkbox"/> COPACI	<input type="checkbox"/> CODEMUN <input checked="" type="checkbox"/> CABILDO
23.- APORTACIÓN MUNICIPAL:	\$0.00	28.- NO ACTA	
24.- INTERESES BANCARIOS DEL FONDO:	\$0.00	OCTAGÉSIMA SESIÓN ORDINARIA DE CABILDO RESOLUTIVA OCTAGÉSIMA NOVENA	
25.- OTRAS FUENTES:	\$0.00	29.- FECHA DEL ACTA: 05 DE OCTUBRE DE 2023	
26.- TOTAL APROBADO:	\$4,500,000.00	30.- DEPENDENCIA NORMATIVA: <input type="checkbox"/> SI <input checked="" type="checkbox"/> NO	

FIRMAS

ING. LUIS OMAR MENDEZ DE LA REZ
 DIRECTOR GENERAL DE OBRAS PÚBLICAS
 DIRECCIÓN GENERAL DE OBRAS PÚBLICAS

ANASTASIA MURGHIA VALDES
 TESORERA MUNICIPAL

ANGÉLICA MOYA VARRI
 PRESIDENTA MUNICIPAL



FICHA TÉCNICA DE OBRA RAMO GENERAL 33

DATOS GENERALES Hoja 1 de 2

2.- MUNICIPIO: NAUCALPAN DE JUÁREZ, ESTADO DE MÉXICO. 3.- EJERCICIO: 2023 1.- OBRA: FAISMUN-003-2023

4.- FONDO: FONDO DE APORTACIONES PARA LA INFRAESTRUCTURA SOCIAL MUNICIPAL Y DE LAS DEMARCACIONES DEL DISTRITO FEDERAL (FAISMUN), 2023.

5.- LOCALIDAD DE LA OBRA: NAUCALPAN DE JUÁREZ, ESTADO DE MÉXICO.

6.- NOMBRE DE LA OBRA O ACCIÓN: REHABILITACIÓN DE UNIDAD MÉDICA "LOS ARCOS" EN PUEBLO SAN BARTOLO (NAUCALPAN CENTRO)

UBICACIÓN: AVENIDA DE LOS ARCOS 1, PUEBLO SAN BARTOLO (NAUCALPAN CENTRO) C.P. 53000 EN NAUCALPAN DE JUÁREZ, LOCALIDAD NAUCALPAN DE JUÁREZ, ESTADO DE MÉXICO

7.- APERTURA PROGRAMÁTICA: RUBRO DE GASTO ART. 33 LEY DE COORDINACIÓN FISCAL: IBS: INFRAESTRUCTURA BÁSICA DEL SECTOR SALUD. TIPO DE PROYECTO: PROYECTO DE INFRAESTRUCTURA SOCIAL. SUBCLASIFICACIÓN: REHABILITACIÓN DE CENTRO DE SALUD O UNIDAD MÉDICA (OIR). INCIDENCIA DEL PROYECTO: DIR: DIRECTA.

8.- MODALIDAD DE EJECUCIÓN: CONTRATO ADMINISTRACIÓN 9.- TIPO: OBRA ACCIÓN

10.- FECHA DE INICIO: 27 DE OCTUBRE DE 2023 11.- FECHA DE TÉRMINO: 20 DE DICIEMBRE DE 2023

12.- SITUACIÓN DE LA OBRA: NUEVA.

OBJETIVO

13.- FORTALECER LOS SISTEMAS DE SALUD QUE BRINDAN SERVICIO A LA CIUDADANÍA, OFRECIENDO ESPACIOS DIGNOS A TRAVÉS DE LA ADECUACIÓN DE LAS INSTALACIONES DONDE SE BUSCA PREVENIR, DIAGNOSTICAR Y EN SU CASO, TRATAR ENFERMEDADES CON OBJETO DE CONTRIBUIR EN LA MEJORA DE LA CALIDAD DE VIDA DE LOS USUARIOS IMPULSANDO EL AUTOCUIDADO Y PREVENCIÓN.

DESCRIPCIÓN

14.- LOS TRABAJOS POR EJECUTAR CONSISTEN EN LA REHABILITACIÓN DE LA LOSA, IMPERMEABILIZACIÓN DE LA MISMA, MEJORAMIENTO EN LA CANALIZACIÓN Y BAJADA DE AGUAS PLUVIALES, REHABILITACIÓN DE PLAFÓN FALSO, REHABILITACIÓN DE INSTALACIONES ELÉCTRICAS, ILUMINACIÓN, CONTACTOS, APAGADORES, INSTALACIONES SANITARIAS, MUEBLES DE BAÑO, TARJAS, LAVABOS, REHABILITACIÓN DE MAMPARAS, REHABILITACIÓN DE HERRERÍA Y CARPINTERÍA.

JUSTIFICACIÓN

15.- CON BASE EN EL INFORME ANUAL SOBRE LA SITUACIÓN DE POBREZA Y REZAGO SOCIAL DEL AÑO 2023 SOLICITUDES PARA INCLUIR LA OBRA DEBIDO A LA BAJA CAPACIDAD DE SERVICIO Y LA ALTA DEMANDA PRESENTADA SE IDENTIFICARON LAS CARENCIAS DE LA POBLACIÓN EN EL ACCESO DE SERVICIOS DE SALUD POR LO QUE FORTALECER ESTE SECTOR DE SUMA IMPORTANCIA PARA EL MUNICIPIO Y LA ENTIDAD DE LA ZONA.

METAS		BENEFICIARIOS		
16.- UNIDAD DE MEDIDA	M2	18.- VIALIDADES		
17.- CANTIDAD	650.00	19.- CANTIDAD	792	20.- PERSONAS HABITANTES

INVERSIÓN APROBADA		VALIDACIÓN	
21.- RECURSOS DEL FONDO:	\$4,500,000.00	27.- VALIDADA POR:	
22.- APORTACIÓN PARTICIPANTES:	\$0.00	COPACI <input type="checkbox"/> CODEMUN <input type="checkbox"/> CABILDO <input checked="" type="checkbox"/>	
23.- APORTACIÓN MUNICIPAL:	\$0.00	28.- No. ACTA: OCTAGÉSIMA SESIÓN ORDINARIA DE CABILDO RESOLUTIVA OCTAGÉSIMA NOVENA.	
24.- INTERESES BANCARIOS DEL FONDO:	\$0.00	29.- FECHA DEL ACTA: 05 DE OCTUBRE 2023.	
25.- OTRAS FUENTES:	\$0.00	30.- VOTO DE DEPENDENCIA NORMATIVA: SI <input type="checkbox"/> NO <input checked="" type="checkbox"/>	
26.- TOTAL APROBADO:	\$4,500,000.00		

FIRMAS

ING. LUIS GONZÁLEZ MENDEZ AGUILAR
 DIRECTOR GENERAL DE OBRAS PÚBLICAS

ANA PATRICIA MURGUÍA VALDÉS
 TESORERA MUNICIPAL

ANGÉLICA MONTECINO
 PRESIDENTA MUNICIPAL



Gobierno del Estado de México
 Secretaría de Finanzas
 Subsecretaría de Planeación y Presupuesto
 Dirección General de Planeación y Gasto Público





FICHA TÉCNICA DE OBRA RAMO GENERAL 33

CROQUIS DE LOCALIZACIÓN		Hoja 2 de 2
NOMBRE DE LA OBRA O ACCIÓN:	REHABILITACIÓN DE UNIDAD MÉDICA "LOS ARCOS" EN PUEBLO SAN BARTOLO (NAUCALPAN CENTRO)	
UBICACIÓN:	AVENIDA DE LOS ARCOS 1, PUEBLO SAN BARTOLO (NAUCALPAN CENTRO) C.P. 53000 EN NAUCALPAN DE JUÁREZ, LOCALIDAD NAUCALPAN DE JUÁREZ, ESTADO DE MÉXICO	
LOCALIDAD DE LA OBRA:	NAUCALPAN DE JUÁREZ, ESTADO DE MÉXICO.	
GEOREFERENCIA:	Coordenadas: 19.47341084074973, -99.239867039036	

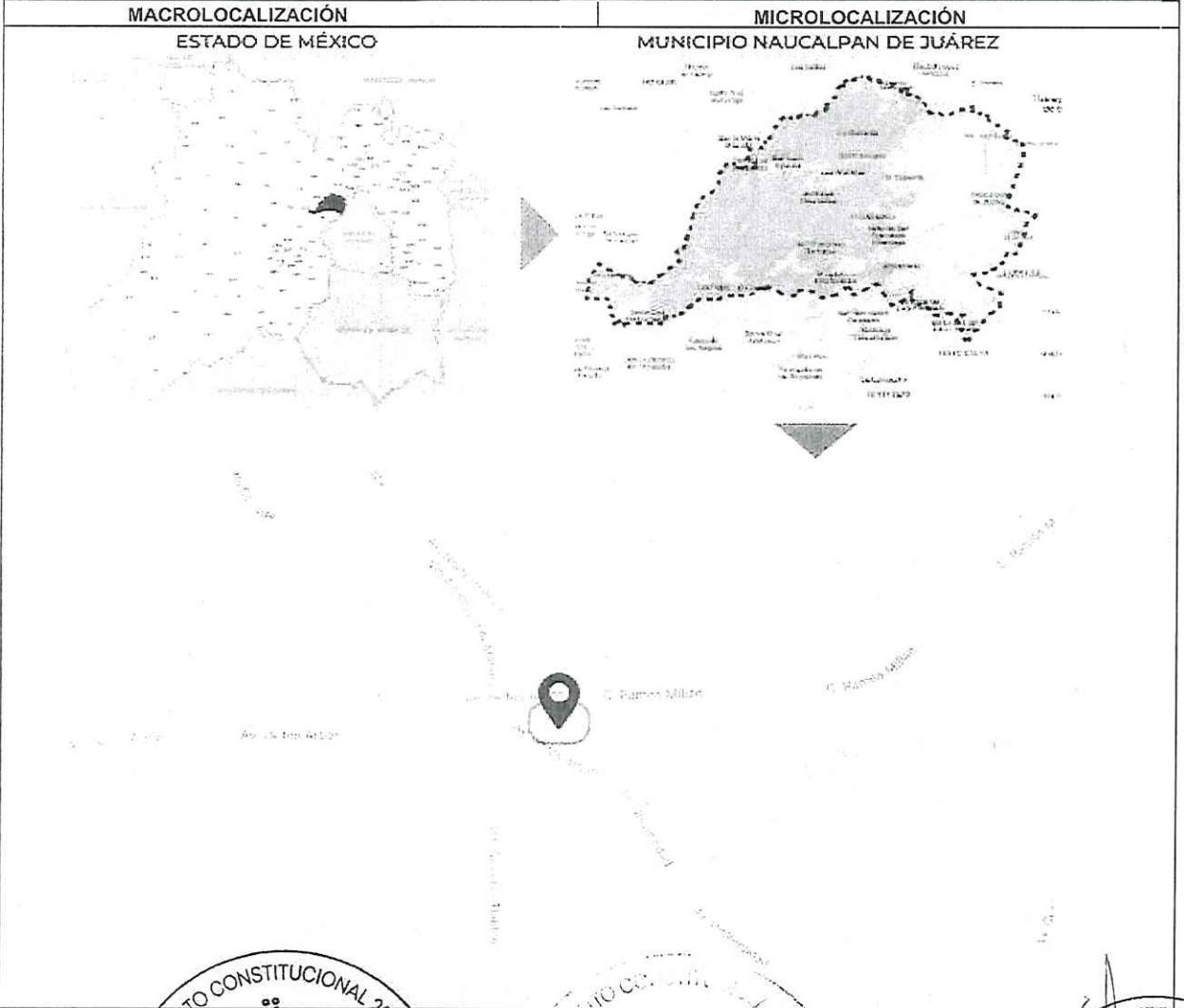
LOCALIZACIÓN DE LA OBRA



AYUNTAMIENTO CONSTITUCIONAL 2022-2024
NAUCALPAN DE JUÁREZ
 DIRECCIÓN GENERAL DE OBRAS PÚBLICAS

AYUNTAMIENTO CONSTITUCIONAL 2022-2024
NAUCALPAN DE JUÁREZ
 TESORERÍA MUNICIPAL

AYUNTAMIENTO CONSTITUCIONAL 2022-2024
NAUCALPAN DE JUÁREZ
 PRESIDENCIA MUNICIPAL

POR EL H. AYUNTAMIENTO



Gobierno del Estado de México
 Secretaría de Finanzas
 Subsecretaría de Planeación y Presupuesto
 Dirección General de Planeación y Gasto Público



EXPEDIENTE TÉCNICO DE OBRA RAMO GENERAL 33

DATOS GENERALES Hoja 1 de 1

2.- MUNICIPIO: NAUCALPAN DE JUÁREZ, ESTADO DE MÉXICO. 3.- EJERCICIO: 2023 1.- OBRA
 FAISMUN-003-2023

4.- FONDO: FONDO DE APORTACIONES PARA LA INFRAESTRUCTURA SOCIAL MUNICIPAL Y DE LAS DEMARCACIONES DEL DISTRITO FEDERAL (FAISMUN), 2023.

5.- LOCALIDAD DE LA OBRA: NAUCALPAN DE JUÁREZ, ESTADO DE MÉXICO.

6.- NOMBRE DE LA OBRA O ACCIÓN: REHABILITACIÓN DE UNIDAD MÉDICA "LOS ARCOS" EN PUEBLO SAN BARTOLO (NAUCALPAN CENTRO)
 AVENIDA DE LOS ARCOS 1, PUEBLO SAN BARTOLO (NAUCALPAN CENTRO) C.P. 53000 EN NAUCALPAN DE JUÁREZ, LOCALIDAD NAUCALPAN DE JUÁREZ, ESTADO DE MÉXICO

7.- APERTURA PROGRAMÁTICA: RUBRO DE GASTO ART. 33 LEY DE COORDINACIÓN FISCAL: IBS: INFRAESTRUCTURA BÁSICA DEL SECTOR SALUD. TIPO DE PROYECTO: PROYECTO DE INFRAESTRUCTURA SOCIAL. SUBCLASIFICACIÓN: REHABILITACIÓN DE CENTRO DE SALUD O UNIDAD MÉDICA (OIR). INCIDENCIA DEL PROYECTO: DIR: DIRECTA.

8.- MODALIDAD DE EJECUCIÓN: CONTRATO ADMINISTRACIÓN 9.- TIPO OBRA ACCIÓN

10.- FECHA DE INICIO: 27 DE OCTUBRE DE 2023 11.- FECHA DE TÉRMINO: 20 DE DICIEMBRE DE 2023

12.- SITUACIÓN DE LA OBRA: NUEVA.

OBJETIVO
 13.- FORTALECER LOS SISTEMAS DE SALUD QUE BRINDAN SERVICIO A LA CIUDADANÍA, OFRECIENDO ESPACIOS DIGNOS A TRAVÉS DE LA ADECUACIÓN DE LAS INSTALACIONES DONDE SE BUSCA PREVENIR, DIAGNOSTICAR Y EN SU CASO, TRATAR ENFERMEDADES CON OBJETO DE CONTRIBUIR EN LA MEJORA DE LA CALIDAD DE VIDA DE LOS USUARIOS IMPULSANDO EL AUTOCUIDADO Y PREVENCIÓN.

DESCRIPCIÓN
 14.- LOS TRABAJOS POR EJECUTAR CONSISTEN EN LA REHABILITACIÓN DE LA LOSA, IMPERMEABILIZACIÓN DE LA MISMA, MEJORAMIENTO EN LA CANALIZACIÓN Y BAJADA DE AGUAS PLUVIALES, REHABILITACIÓN DE PLAFÓN FALSO, REHABILITACIÓN DE INSTALACIONES ELÉCTRICAS, ILUMINACIÓN, CONTACTOS, APAGADORES, INSTALACIONES SANITARIAS, MUEBLES DE BAÑO, TARJAS, LAVABOS, REHABILITACIÓN DE MAMPARAS, REHABILITACIÓN DE HERRERÍA Y CARPINTERÍA.

JUSTIFICACIÓN
 15.- CON BASE EN EL INFORME ANUAL SOBRE LA SITUACIÓN DE POBREZA Y REZAGO SOCIAL DEL AÑO 2023 SOLICITUDES PARA INCLUIR LA OBRA DEBIDO A LA BAJA CAPACIDAD DE SERVICIO Y LA ALTA DEMANDA PRESENTADA SE IDENTIFICARON LAS CARENCIAS DE LA POBLACIÓN EN EL ACCESO DE SERVICIOS DE SALUD POR LO QUE FORTALECER ESTE SECTOR DE SUMA IMPORTANCIA PARA EL MUNICIPIO Y LA ENTIDAD DE LA ZONA.

METAS		BENEFICIARIOS	
16.- UNIDAD DE MEDIDA	M2	18.- VIALIDAD	
17.- CANTIDAD	650.00	19.- CANTIDAD	792
		20.- PERSONAS	HABITANTES

INVERSIÓN APROBADA		VALIDACIÓN	
21.- RECURSOS DEL FONDO:	\$4,500,000.00	27.- VALIDADA POR:	
22.- APORTACIÓN PARTICIPANTES:	\$0.00	<input type="checkbox"/> COPACI <input type="checkbox"/> CODEMUN <input checked="" type="checkbox"/> CABILDO	
23.- APORTACIÓN MUNICIPAL:	\$0.00	28.- NO ACTA: OCTAGÉSIMA SESIÓN ORDINARIA DE CABILDO RESOLUTIVA OCTAGÉSIMA NOVENA.	
24.- INTERESES BANCARIOS DEL FONDO:	\$0.00	29.- FECHA DEL ACTA: 05 DE OCTUBRE 2023.	
25.- OTRAS FUENTES:	\$0.00	30.- Va. Bo. DEPENDENCIA NORMATIVA: <input type="checkbox"/> SI <input checked="" type="checkbox"/> NO	
26.- TOTAL APROBADO:	\$4,500,000.00		

FIRMAS

[Signature] **NAUCALPAN DE JUÁREZ**
 DIRECTOR GENERAL DE OBRAS PÚBLICAS

[Signature] **NAUCALPAN DE JUÁREZ**
 TESORERA MUNICIPAL

[Signature] **NAUCALPAN DE JUÁREZ**
 PRESIDENTA MUNICIPAL



FICHA TÉCNICA DE OBRA RAMO GENERAL 33

DATOS GENERALES Hoja 1 de 2

2.- MUNICIPIO: NAUCALPAN DE JUÁREZ, ESTADO DE MÉXICO. 3.- EJERCICIO: 2023 1.- OBRA
 FAISMUN-011-2023

4.- FONDO: FONDO DE APORTACIONES PARA LA INFRAESTRUCTURA SOCIAL MUNICIPAL Y DE LAS DEMARCACIONES DEL DISTRITO FEDERAL (FAISMUN), 2023.

5.- LOCALIDAD DE LA OBRA: NAUCALPAN DE JUÁREZ, ESTADO DE MÉXICO.

6.- NOMBRE DE LA OBRA O ACCIÓN: REHABILITACIÓN DE PAVIMENTACIÓN CON CONCRETO HIDRÁULICO DE LA CALLE CIRCUNVALACIÓN EN COLONIA LOMAS DE SAN AGUSTÍN.
 UBICACIÓN: CALLE CIRCUNVALACIÓN, COLONIA LOMAS DE SAN AGUSTÍN C.P. 53490 Y COLONIA LAS TINAJAS C.P. 53490 EN NAUCALPAN DE JUÁREZ, LOCALIDAD NAUCALPAN DE JUÁREZ, ESTADO DE MÉXICO.

7.- APERTURA PROGRAMÁTICA: RUBRO DE GASTO ART. 33 LEY DE COORDINACIÓN FISCAL: URB. URBANIZACIÓN. TIPO DE PROYECTO: PROYECTO DE INFRAESTRUCTURA SOCIAL.
 SUBCLASIFICACIÓN: REHABILITACIÓN DE PAVIMENTACIÓN CON CONCRETO HIDRÁULICO. INCIDENCIA DEL PROYECTO: COM: COMPLEMENTARIO.

8.- MODALIDAD DE EJECUCIÓN: CONTRATO ADMINISTRACIÓN 9.- TIPO OBRA ACCIÓN

10.- FECHA DE INICIO: 27 DE OCTUBRE DE 2023 11.- FECHA DE TÉRMINO: 20 DE DICIEMBRE DE 2023

12.- SITUACIÓN DE LA OBRA: NUEVA.

OBJETIVO

13.- ALCANZAR NUEVAMENTE EL ESTÁNDAR DE CALIDAD QUE REQUIERE LA VIALIDAD EN CUANTO AL CONFORT PARA LA CIRCULACION SOBRE ESTA, GARANTIZANDO ASÍ LA SEGURIDAD PARA LOS USUARIOS DE LA VIALIDAD, INCREMENTANDO LA VIDA ÚTIL DEL PAVIMENTO Y OTORGANDO CONDICIONES ÓPTIMAS PARA LA MOVILIDAD Y SEGURIDAD VIAL Y URBANA.

DESCRIPCIÓN

14.- LOS TRABAJOS POR EJECUTAR CONSISTEN EN LA REHABILITACION DE LA SUPERFICIE DE RODAMIENTO, INCLUYENDO TRAZO, NIVELACION, CORTES, DEMOLICIONES, TERRACERÍAS, COMPACTACIONES, ESTRUCTURA DEL PAVIMENTO, CARPETA ASFÁLTICA, CONSTRUCCIÓN DE LOSAS DE CONCRETO LIMPIEZA Y SEÑALAMIENTO.

JUSTIFICACIÓN

15.- DEL INFORME ANUAL SOBRE LA SITUACIÓN DE POBREZA Y REZAGO SOCIAL DEL AÑO 2023, SE IDENTIFICARON LOS DISTINTOS TIPOS DE CARENCIAS DE LA POBLACION EN MATERIA DE LA INFRAESTRUCTURA DE RODAMIENTO PARA LA FÁCIL ACCESIBILIDAD A LOS SERVICIOS DE SALUD, SEGURIDAD SOCIAL, CALIDAD Y ESPACIOS PÚBLICOS PARA LOS HABITANTES. UNA VEZ RECONOCIDOS LOS DATOS ESTADÍSTICOS, EN LA ETAPA DE PLANEACIÓN DE LAS OBRAS Y EN APEGO A LOS LINEAMIENTOS DEL FAIS, SE DESTINÓ EL 60.00 % DE LOS RECURSOS DISPONIBLES PARA INCIDIR DE MANERA SOCIAL Y COLECTIVA EN LA DISMINUCIÓN DE LAS CARENCIAS IDENTIFICADAS, EJECUTANDO EL PRESENTE PROYECTO DE CONTRIBUCIÓN COMPLEMENTARIA, CON EL FIN DE REHABILITAR LA INFRAESTRUCTURA VIAL PÚBLICA Y MEJORAR LA CALIDAD DE VIDA DE LOS HABITANTES.

METAS		BENEFICIARIOS	
16.- UNIDAD DE MEDIDA	M2	18.- VIALIDADES	
17.- CANTIDAD	2,800.00	19.- CANTIDAD	6,409
		20.- PERSONAS	HABITANTES

INVERSIÓN APROBADA		VALIDACIÓN	
21.- RECURSOS DEL FONDO:	52,784,294.29	27.- VALIDADA POR:	
22.- APORTACION PARTICIPANTES:	\$0.00	COPACI <input type="checkbox"/> CODEMUN <input type="checkbox"/> CABILDO <input checked="" type="checkbox"/>	
23.- APORTACIÓN MUNICIPAL:	\$0.00	28.- No. ACTA: OCTAGÉSIMA SESIÓN ORDINARIA DE CABILDO RESOLUTIVA OCTAGÉSIMA NOVENA	
24.- INTERESES BANCARIOS DEL FONDO CONSTITUCIONAL:	\$0.00	29.- FECHA DEL ACTA: 05 DE OCTUBRE 2023	
25.- OTRAS FUENTES:	\$0.00	30.- Vo. Bo. DEPENDENCIA NORMATIVA: <input type="checkbox"/> SI <input checked="" type="checkbox"/> NO	
26.- TOTAL APROBADO:	52,784,294.29		

FIRMAS

ING. LUIS OMAR MENDOZA ROSA
 DIRECTOR GENERAL DE OBRAS PÚBLICAS

ANAYACHTLI MENDOZA ROSA
 TESORERA MUNICIPAL

ANGÉLICA MOLINA
 PRESIDENTA MUNICIPAL



FICHA TÉCNICA DE OBRA RAMO GENERAL 33

CROQUIS DE LOCALIZACIÓN		Hoja 2 de 2
NOMBRE DE LA OBRA O ACCIÓN:	REHABILITACIÓN DE PAVIMENTACIÓN CON CONCRETO HIDRÁULICO DE LA CALLE CIRCUNVALACIÓN EN COLONIA LOMAS DE SAN AGUSTÍN.	
UBICACIÓN:	CALLE CIRCUNVALACIÓN, COLONIA LOMAS DE SAN AGUSTÍN C.P. 53490 Y COLONIA LAS TINAJAS C.P. 53490 EN NAUCALPAN DE JUÁREZ, LOCALIDAD NAUCALPAN DE JUÁREZ, ESTADO DE MÉXICO.	
LOCALIDAD DE LA OBRA:	NAUCALPAN DE JUÁREZ, ESTADO DE MÉXICO.	
GEOREFERENCIA:	Coordenadas iniciales: 19.487550, -99.273993	

LOCALIZACIÓN DE LA OBRA

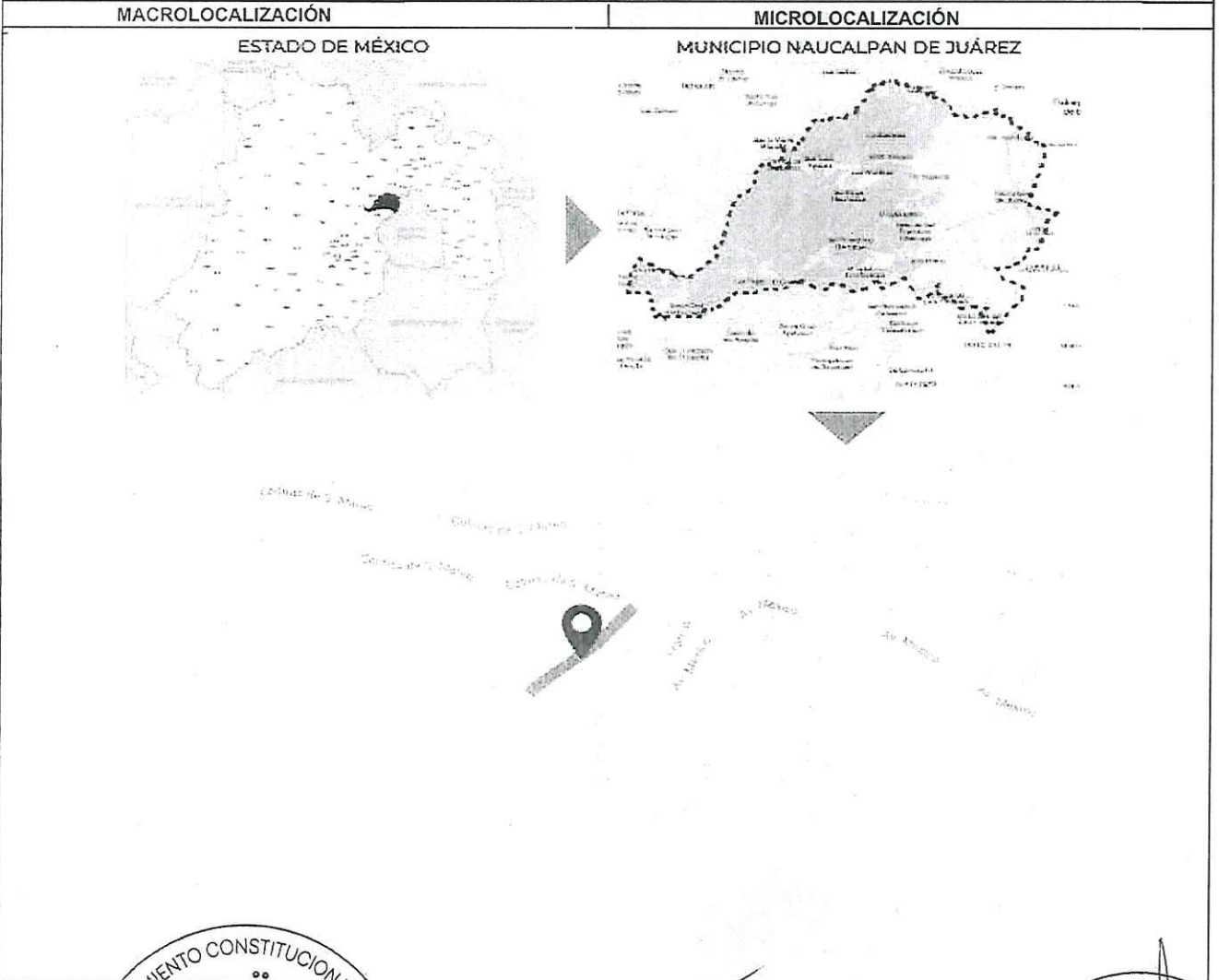

 ING. LUIS OMAR MÉNDEZ AGUILAR DIRECTOR GENERAL DE OBRAS PÚBLICAS DIRECCIÓN GENERAL DE OBRAS PÚBLICAS	POR EL H. AYUNTAMIENTO ANA PATRICIA MURGUÍA VALDÉS TESORERA MUNICIPAL	 ANGÉLICA MOYÁ MARÍN PRESIDENTA MUNICIPAL AYUNTAMIENTO MUNICIPAL DE JUÁREZ
---	--	--



Gobierno del Estado de México
 Secretaría de Finanzas
 Subsecretaría de Planeación y Presupuesto
 Dirección General de Planeación y Gasto Público



EXPEDIENTE TÉCNICO DE OBRA RAMO GENERAL 33

DATOS GENERALES

Hoja 1 de 1

2.- MUNICIPIO: NAUCALPAN DE JUÁREZ, ESTADO DE MÉXICO. 3.- EJERCICIO: 2023 1.- OBRA
 FAISMUN-011-2023

4.- FONDO: FONDO DE APORTACIONES PARA LA INFRAESTRUCTURA SOCIAL MUNICIPAL Y DE LAS DEMARCACIONES DEL DISTRITO FEDERAL (FAISMUN), 2023.

5.- LOCALIDAD DE LA OBRA: NAUCALPAN DE JUÁREZ, ESTADO DE MÉXICO.

6.- NOMBRE DE LA OBRA O ACCIÓN: REHABILITACIÓN DE PAVIMENTACIÓN CON CONCRETO HIDRÁULICO DE LA CALLE CIRCUNVALACIÓN EN COLONIA LOMAS DE SAN AGUSTÍN.
 UBICACIÓN: CALLE CIRCUNVALACIÓN, COLONIA LOMAS DE SAN AGUSTÍN C.P. 53490 Y COLONIA LAS TINAJAS C.P. 53490 EN NAUCALPAN DE JUÁREZ, LOCALIDAD NAUCALPAN DE JUÁREZ, ESTADO DE MÉXICO.

7.- APERTURA PROGRAMÁTICA: RUBRO DE GASTO ART. 33 LEY DE COORDINACIÓN FISCAL: URB. URBANIZACIÓN. TIPO DE PROYECTO: PROYECTO DE INFRAESTRUCTURA SOCIAL.
 SUBCLASIFICACIÓN: REHABILITACIÓN DE PAVIMENTACIÓN CON CONCRETO HIDRÁULICO. INCIDENCIA DEL PROYECTO: COM: COMPLEMENTARIO.

8.- MODALIDAD DE EJECUCIÓN: CONTRATO ADMINISTRACIÓN 9.- TIPO OBRA ACCIÓN

10.- FECHA DE INICIO: 27 DE OCTUBRE DE 2023 11.- FECHA DE TÉRMINO: 20 DE DICIEMBRE DE 2023

12.- SITUACIÓN DE LA OBRA: NUEVA.

OBJETIVO

13.- ALCANZAR NUEVAMENTE EL ESTÁNDAR DE CALIDAD QUE REQUIERE LA VIALIDAD EN CUANTO AL CONFORT PARA LA CIRCULACIÓN SOBRE ESTA, GARANTIZANDO ASÍ LA SEGURIDAD PARA LOS USUARIOS DE LA VIALIDAD, INCREMENTANDO LA VIDA ÚTIL DEL PAVIMENTO Y OTORGANDO CONDICIONES ÓPTIMAS PARA LA MOVILIDAD Y SEGURIDAD VIAL Y URBANA.

DESCRIPCIÓN

14.- LOS TRABAJOS POR EJECUTAR CONSISTEN EN LA REHABILITACION DE LA SUPERFICIE DE RODAMIENTO, INCLUYENDO TRAZO, NIVELACIÓN, CORTES, DEMOLICIONES, TERRACERÍAS, COMPACTACIONES, ESTRUCTURA DEL PAVIMENTO, CARPETA ASFÁLTICA. CONSTRUCCIÓN DE LOSAS DE CONCRETO LIMPIEZA Y SEÑALAMIENTO.

JUSTIFICACIÓN

15.- DEL INFORME ANUAL SOBRE LA SITUACIÓN DE POBREZA Y REZAGO SOCIAL DEL AÑO 2023, SE IDENTIFICARON LOS DISTINTOS TIPOS DE CARENCIAS DE LA POBLACION EN MATERIA DE LA INFRAESTRUCTURA DE RODAMIENTO PARA LA FÁCIL ACCESIBILIDAD A LOS SERVICIOS DE SALUD, SEGURIDAD SOCIAL, CALIDAD Y ESPACIOS PÚBLICOS PARA LOS HABITANTES, UNA VEZ RECONOCIDOS LOS DATOS ESTADÍSTICOS, EN LA ETAPA DE PLANEACIÓN DE LAS OBRAS Y EN APEGO A LOS LINEAMIENTOS DEL FAIS, SE DESTINÓ EL 60.00 % DE LOS RECURSOS DISPONIBLES PARA INCIDIR DE MANERA SOCIAL Y COLECTIVA EN LA DISMINUCIÓN DE LAS CARENCIAS IDENTIFICADAS, EJECUTANDO EL PRESENTE PROYECTO DE CONTRIBUCIÓN COMPLEMENTARIA, CON EL FIN DE REHABILITAR LA INFRAESTRUCTURA VIAL PÚBLICA Y MEJORAR LA CALIDAD DE VIDA DE LOS HABITANTES.

METAS		BENEFICIARIOS	
16.- UNIDAD DE MEDIDA	M2	18.- VIALIDAD	
17.- CANTIDAD	2,800.00	19.- CANTIDAD	6,409
		20.- PERSONAS	HABITANTES

INVERSIÓN APROBADA		VALIDACIÓN	
21.- RECURSOS DEL FONDO:	\$2,784,294.29	27.- VALIDADA POR:	
22.- APORTACION PARTICIPANTES:	\$0.00	COPACI <input type="checkbox"/> CODEMUN <input type="checkbox"/> CABILDO <input checked="" type="checkbox"/>	
23.- APORTACIÓN MUNICIPAL:	\$0.00	28.- NO ACTA: OCTAGÉSIMA SESIÓN ORDINARIA DE CABILDO RESOLUTIVA OCTAGÉSIMA NOVENA	
24.- INTERESES BANCARIOS DEL FONDO:	\$0.00	29.- FECHA DEL ACTA: 05 DE OCTUBRE 2023	
25.- OTRAS FUENTES:	\$0.00	30.- VIALIDAD DEPENDENCIA NORMATIVA: SI <input type="checkbox"/> NO <input checked="" type="checkbox"/>	
26.- TOTAL APROBADO:	\$2,784,294.29		

FIRMAS





NAUCALPAN DE JUÁREZ
 DIRECCIÓN GENERAL DE OBRAS PÚBLICAS
 LUIS OMAR MÉNDEZ AGUILAR
 DIRECTOR GENERAL DE OBRAS PÚBLICAS

ANA PATRICIA MURGUIA VALDES
 TESORERA MUNICIPAL DE JUÁREZ

ANGÉLICA MOYA MARÍN
 PRESIDENTA MUNICIPAL DE JUÁREZ



FICHA TÉCNICA DE OBRA RAMO GENERAL 33

DATOS GENERALES Hoja 1 de 2

2.- MUNICIPIO: NAUCALPAN DE JUÁREZ, ESTADO DE MÉXICO. 3.- EJERCICIO: 2023 1.- OBRA: FAISMUN-021-2023

4.- FONDO: FONDO DE APORTACIONES PARA LA INFRAESTRUCTURA SOCIAL MUNICIPAL Y DE LAS DEMARCACIONES DEL DISTRITO FEDERAL (FAISMUN), 2023.

5.- LOCALIDAD DE LA OBRA: NAUCALPAN DE JUÁREZ, ESTADO DE MÉXICO.

6.- NOMBRE DE LA OBRA O ACCIÓN: CONSTRUCCIÓN DE TECHADO EN ÁREA DE IMPARTICIÓN DE EDUCACIÓN FÍSICA Y REHABILITACIÓN DE CANCHA DEPORTIVA EN ESCUELA SECUNDARIA U HOMÓLOGO "LEONA VICARIO" CCT 15ETV0362G EN COLONIA LAS HUERTAS 1a SECCIÓN

UBICACIÓN: CALLE CEDRO 4, COLONIA LAS HUERTAS 1a SECCIÓN C.P. 53427 EN NAUCALPAN DE JUÁREZ, LOCALIDAD NAUCALPAN DE JUÁREZ, ESTADO DE MÉXICO.

7.- APERTURA PROGRAMÁTICA: RUBRO DE GASTO ART. 33 LEY DE COORDINACIÓN FISCAL: IBE, INFRAESTRUCTURA BÁSICA DEL SECTOR EDUCATIVO. TIPO DE PROYECTO: PROYECTO DE INFRAESTRUCTURA DEL SECTOR EDUCATIVO. SUBCLASIFICACIÓN: TECHADO EN ÁREA DE IMPARTICIÓN DE EDUCACIÓN FÍSICA Y CANCHA DEPORTIVA. INCIDENCIA DEL PROYECTO: DIR: DIRECTA.

8.- MODALIDAD DE EJECUCIÓN: CONTRATO ADMINISTRACIÓN 9.- TIPO: OBRA ACCIÓN

10.- FECHA DE INICIO: 27 DE OCTUBRE DE 2023 11.- FECHA DE TÉRMINO: 20 DE DICIEMBRE DE 2023

12.- SITUACIÓN DE LA OBRA: NUEVA.

OBJETIVO

13.- PROMOVER LA MEJORA EN LAS INSTALACIONES DEPORTIVAS DEL SECTOR DE EDUCACIÓN, MEDIANTE LA IMPLEMENTACION DE UN TECHADO QUE GARANTICE LA SEGURIDAD ESTRUCTURAL PARA PROTEGER ASI A LOS ALUMNOS Y PADRES DE FAMILIA QUE VISITEN LAS INSTALACIONES.

DESCRIPCIÓN

14.- LOS TRABAJOS POR EJECUTAR CONSISTEN EN EL TRAZO Y NIVELACIÓN, EXCAVACIÓN, CONSTRUCCIÓN DE CIMENTACIÓN, CONSTRUCCIÓN DE ESTRUCTURA, INSTALACIÓN DE LÁMINA, PINTURA Y LIMPIEZA.

JUSTIFICACIÓN

15.- DEL INFORME ANUAL SOBRE LA SITUACIÓN DE POBREZA Y REZAGO SOCIAL DEL AÑO 2023, SE IDENTIFICARON LOS DISTINTOS TIPOS DE CARENCIAS DE LA POBLACIÓN EN MATERIA EDUCATIVA CORRESPONDIENTE A 91,872 HABITANTES QUE REPRESENTA EL 10.20 % DE LA POBLACIÓN TOTAL DEL MUNICIPIO. UNA VEZ RECONOCIDO EL DATO ESTADÍSTICO, EN LA ETAPA DE PLANEACIÓN DE LAS OBRAS Y EN APEGO A LOS LINEAMIENTOS DEL FAIS, SE DESTINÓ EL 40.00 % DE LOS RECURSOS DISPONIBLES PARA INCIDIR DE MANERA SOCIAL Y COLECTIVA EN LA DISMINUCIÓN DEL MULTICITADO REZAGO, EJECUTANDO EL PRESENTE PROYECTO DE CONTRIBUCIÓN DIRECTA, CON EL FIN DE REFORZAR LA INFRAESTRUCTURA EDUCATIVA Y MEJORAR LA CALIDAD DE VIDA DE LOS HABITANTES.

METAS		BENEFICIARIOS	
16.- UNIDAD DE MEDIDA	M2	18.- VIALIDADES	
17.- CANTIDAD	180.00	19.- CANTIDAD	185
		20.- PERSONAS	ESTUDIANTES
INVERSIÓN APROBADA		VALIDACIÓN	
21.- RECURSOS DEL FONDO:	\$1,608,360.62	27.- VALIDADA POR:	
22.- APORTACION PARTICIPANTES:	\$0.00	COPACI <input type="checkbox"/> CODEMUN <input type="checkbox"/> CABILDO <input checked="" type="checkbox"/>	
23.- APORTACIÓN MUNICIPAL:	\$0.00	28.- No. ACTA: OCTAGÉSIMA SESIÓN ORDINARIA DE CABILDO RESOLUTIVA OCTAGÉSIMA NOVENA.	
24.- INTERESES BANCARIOS DEL FONDO:	\$0.00	29.- FECHA DEL ACTA: 05 DE OCTUBRE DE 2023	
25.- OTRAS FUENTES:	\$0.00	30.- Vo. Bo. DEPENDENCIA NORMATIVA: SI <input type="checkbox"/> NO <input checked="" type="checkbox"/>	
26.- TOTAL APROBADO:	\$1,608,360.62		

FIRMAS



FICHA TÉCNICA DE OBRA RAMO GENERAL 33

CROQUIS DE LOCALIZACIÓN

Hoja 2 de 2

NOMBRE DE LA OBRA O ACCIÓN: CONSTRUCCIÓN DE TECHADO EN ÁREA DE IMPARTICIÓN DE EDUCACIÓN FÍSICA Y REHABILITACIÓN DE CANCHA DEPORTIVA EN ESCUELA SECUNDARIA U HOMÓLOGO "LEONA VICARIO" CCT 15ETV0362G EN COLONIA LAS HUERTAS 1a SECCIÓN

UBICACIÓN: CALLE CEDRO 4, COLONIA LAS HUERTAS 1a SECCIÓN C.P. 53427 EN NAUCALPAN DE JUÁREZ, LOCALIDAD NAUCALPAN DE JUÁREZ, ESTADO DE MÉXICO.

LOCALIDAD DE LA OBRA: NAUCALPAN DE JUÁREZ, ESTADO DE MÉXICO.

GEOREFERENCIA: Coordenadas: 19.4685763555737315, -99.27190389817552

LOCALIZACIÓN DE LA OBRA

MACROLOCALIZACIÓN

MICROLOCALIZACIÓN

ESTADO DE MÉXICO

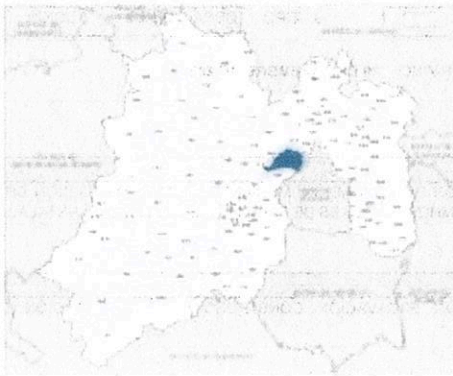

MUNICIPIO NAUCALPAN DE JUÁREZ

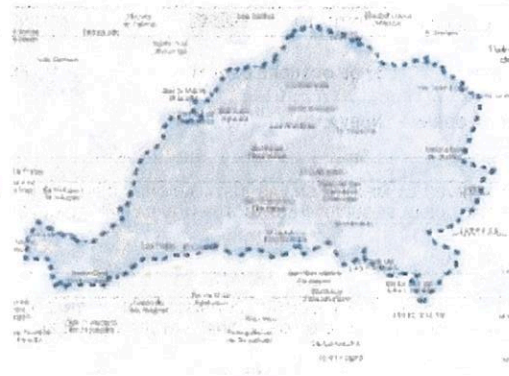

AYUNTAMIENTO CONSTITUCIONAL 2022-2024
 NAUCALPAN DE JUÁREZ
 ING. LUIS OMAR MENDEZ AGUILAR
 DIRECTOR GENERAL DE OBRAS PÚBLICAS
 DIRECCIÓN GENERAL DE OBRAS PÚBLICAS

POR EL H. AYUNTAMIENTO

ANA PATRICIA MURGUÍA VALDÉS
 TESORERA MUNICIPAL

AYUNTAMIENTO CONSTITUCIONAL 2022-2024
 NAUCALPAN DE JUÁREZ
 ANGÉLICA MOYA MARÍN
 PRESIDENTA MUNICIPAL
 DIRECCIÓN MUNICIPAL



EXPEDIENTE TÉCNICO DE OBRA RAMO GENERAL 33

DATOS GENERALES Hoja 1 de 1

2.- MUNICIPIO: NAUCALPAN DE JUÁREZ, ESTADO DE MÉXICO. 3.- EJERCICIO: 2023 1.- OBRA: FAISMUN-021-2023

4.- FONDO: FONDO DE APORTACIONES PARA LA INFRAESTRUCTURA SOCIAL MUNICIPAL Y DE LAS DEMARCACIONES DEL DISTRITO FEDERAL (FAISMUN), 2023.

5.- LOCALIDAD DE LA OBRA: NAUCALPAN DE JUÁREZ, ESTADO DE MÉXICO.

6.- NOMBRE DE LA OBRA O ACCIÓN: CONSTRUCCIÓN DE TECHADO EN ÁREA DE IMPARTICIÓN DE EDUCACIÓN FÍSICA Y REHABILITACIÓN DE CANCHA DEPORTIVA EN ESCUELA SECUNDARIA U HOMÓLOGO "LEONA VICARIO" CCT 16ETV0362G EN COLONIA LAS HUERTAS 1a SECCIÓN
 UBICACIÓN: CALLE CEDRO 4, COLONIA LAS HUERTAS 1a SECCIÓN C.P. 53427 EN NAUCALPAN DE JUÁREZ, LOCALIDAD NAUCALPAN DE JUÁREZ, ESTADO DE MÉXICO.

7.- APERTURA PROGRAMÁTICA: RUBRO DE GASTO ART. 33 LEY DE COORDINACIÓN FISCAL: IBE, INFRAESTRUCTURA BÁSICA DEL SECTOR EDUCATIVO. TIPO DE PROYECTO: PROYECTO DE INFRAESTRUCTURA DEL SECTOR EDUCATIVO.
 SUBCLASIFICACIÓN: TECHADO EN ÁREA DE IMPARTICIÓN DE EDUCACIÓN FÍSICA Y CANCHA DEPORTIVA. INCIDENCIA DEL PROYECTO: DIR: DIRECTA.

8.- MODALIDAD DE EJECUCIÓN: CONTRATO ADMINISTRACIÓN 9.- TIPO: OBRA ACCIÓN

10.- FECHA DE INICIO: 27 DE OCTUBRE DE 2023 11.- FECHA DE TÉRMINO: 20 DE DICIEMBRE DE 2023

12.- SITUACIÓN DE LA OBRA: NUEVA.

OBJETIVO
 13.- PROMOVER LA MEJORA EN LAS INSTALACIONES DEPORTIVAS DEL SECTOR DE EDUCACIÓN, MEDIANTE LA IMPLEMENTACION DE UN TECHADO QUE GARANTICE LA SEGURIDAD ESTRUCTURAL PARA PROTEGER ASI A LOS ALUMNOS Y PADRES DE FAMILIA QUE VISITEN LAS INSTALACIONES.

DESCRIPCIÓN
 14.- LOS TRABAJOS POR EJECUTAR CONSISTEN EN EL TRAZO Y NIVELACIÓN, EXCAVACIÓN, CONSTRUCCIÓN DE CIMENTACIÓN, CONSTRUCCIÓN DE ESTRUCTURA, INSTALACIÓN DE LÁMINA, PINTURA Y LIMPIEZA.

JUSTIFICACIÓN
 15.- DEL INFORME ANUAL SOBRE LA SITUACIÓN DE POBREZA Y REZAGO SOCIAL DEL AÑO 2023, SE IDENTIFICARON LOS DISTINTOS TIPOS DE CARENCIAS DE LA POBLACIÓN EN MATERIA EDUCATIVA CORRESPONDIENTE A 91,872 HABITANTES QUE REPRESENTA EL 10.20 % DE LA POBLACIÓN TOTAL DEL MUNICIPIO, UNA VEZ RECONOCIDO EL DATO ESTADÍSTICO, EN LA ETAPA DE PLANEACIÓN DE LAS OBRAS Y EN APEGO A LOS LINEAMIENTOS DEL FAIS, SE DESTINÓ EL 40.00 % DE LOS RECURSOS DISPONIBLES PARA INCIDIR DE MANERA SOCIAL Y COLECTIVA EN LA DISMINUCIÓN DEL MULTICITADO REZAGO, EJECUTANDO EL PRESENTE PROYECTO DE CONTRIBUCIÓN DIRECTA, CON EL FIN DE REFORZAR LA INFRAESTRUCTURA EDUCATIVA Y MEJORAR LA CALIDAD DE VIDA DE LOS HABITANTES.

METAS		BENEFICIARIOS	
16.- UNIDAD DE MEDIDA	M2	18.- VIALIDAD	
17.- CANTIDAD	180.00	19.- CANTIDAD	185
		20.- PERSONAS	ESTUDIANTES
INVERSIÓN APROBADA		VALIDACIÓN	
21.- RECURSOS DEL FONDO:	\$1,608,360.62	27.- VALIDADA POR:	
22.- APORTACION PARTICIPANTES:	\$0.00	COPACI <input type="checkbox"/> CODEMUN <input type="checkbox"/> CABILDO <input checked="" type="checkbox"/>	
23.- APORTACIÓN MUNICIPAL:	\$0.00	28.- NO ACTA: OCTAGÉSIMA SESIÓN ORDINARIA DE CABILDO RESOLUTIVA OCTAGÉSIMA NOVENA.	
24.- INTERESES BANCARIOS DEL FONDO:	\$0.00	29.- FECHA DEL ACTA: 05 DE OCTUBRE DE 2023	
25.- OTRAS FUENTES:	\$0.00	30.- Va. Bo. DEPENDENCIA NORMATIVA:	
26.- TOTAL APROBADO:	\$1,608,360.62	SI <input type="checkbox"/> NO <input checked="" type="checkbox"/>	

FIRMAS

ANA PATRICIA MARGULHA VALDÉS
 TESOERA MUNICIPAL
 DE JUÁREZ

ANGÉLICA MOYA MARÍN
 PRESIDENTA MUNICIPAL
 DE JUÁREZ

DIRECCIÓN GENERAL DE OBRAS PÚBLICAS



FICHA TÉCNICA DE OBRA RAMO GENERAL 33

DATOS GENERALES

Hoja 1 de 2

2.- MUNICIPIO: NAUCALPAN DE JUÁREZ, ESTADO DE MÉXICO. 3.- EJERCICIO: 2023 1.- OBRA
 FAISMUN-022-2023

4.- FONDO: FONDO DE APORTACIONES PARA LA INFRAESTRUCTURA SOCIAL MUNICIPAL Y DE LAS DEMARCACIONES DEL DISTRITO FEDERAL (FAISMUN), 2023.

5.- LOCALIDAD DE LA OBRA: NAUCALPAN DE JUÁREZ, ESTADO DE MÉXICO.

6.- NOMBRE DE LA OBRA O ACCIÓN: CONSTRUCCIÓN DE TECHADO EN ÁREA DE IMPARTICIÓN DE EDUCACIÓN FÍSICA Y REHABILITACIÓN DE CANCHA DEPORTIVA EN ESCUELA PRIMARIA U HOMÓLOGO "GABRIELA MISTRAL" CCT 15EPR4009Q EN PUEBLO SAN LORENZO TOTOLINGA 1a SECCIÓN

UBICACIÓN: CERRADA LAS ROSAS 3, PUEBLO SAN LORENZO TOTOLINGA 1a SECCIÓN C.P. 53426 EN NAUCALPAN DE JUÁREZ, LOCALIDAD NAUCALPAN DE JUÁREZ, ESTADO DE MÉXICO.

7.- APERTURA PROGRAMÁTICA: RUBRO DE GASTO ART. 33 LEY DE COORDINACIÓN FISCAL: IBE, INFRAESTRUCTURA BÁSICA DEL SECTOR EDUCATIVO. TIPO DE PROYECTO: PROYECTO DE INFRAESTRUCTURA DEL SECTOR EDUCATIVO.
 SUBCLASIFICACIÓN: TECHADO EN ÁREA DE IMPARTICIÓN DE EDUCACIÓN FÍSICA Y CANCHA DEPORTIVA. INCIDENCIA DEL PROYECTO: DIR: DIRECTA.

8.- MODALIDAD DE EJECUCIÓN: CONTRATO ADMINISTRACIÓN 9.- TIPO OBRA ACCIÓN

10.- FECHA DE INICIO: 27 DE OCTUBRE DE 2023 11.- FECHA DE TÉRMINO: 20 DE DICIEMBRE DE 2023

12.- SITUACIÓN DE LA OBRA: NUEVA.

OBJETIVO

13.- PROVEER LA MEJORA EN LAS INSTALACIONES DEPORTIVAS DEL SECTOR DE EDUCACIÓN, MEDIANTE LA IMPLEMENTACIÓN DE UN TECHADO QUE GARANTICE LA SEGURIDAD ESTRUCTURAL PARA PROTEGER ASÍ A LOS ALUMNOS Y PADRES DE FAMILIA QUE VISITEN LAS INSTALACIONES.

DESCRIPCIÓN

14.- LOS TRABAJOS POR EJECUTAR CONSISTE EN EL TRAZO Y NIVELACIÓN, EXCAVACIONES, CONSTRUCCIÓN DE CIMENTACIÓN, CONSTRUCCIÓN DE ESTRUCTURA, INSTALACIÓN DE LÁMINA, PINTURA Y LIMPIEZA.

JUSTIFICACIÓN

15.- DEL INFORME ANUAL SOBRE LA SITUACIÓN DE POBREZA Y REZAGO SOCIAL DEL AÑO 2023, SE IDENTIFICARON LOS DISTINTOS TIPOS DE CARENCIAS DE LA POBLACIÓN EN MATERIA EDUCATIVA CORRESPONDIENTE A 91,872 HABITANTES QUE REPRESENTA EL 10.20 % DE LA POBLACIÓN TOTAL DEL MUNICIPIO, UNA VEZ RECONOCIDO EL DATO ESTADÍSTICO, EN LA ETAPA DE PLANEACIÓN DE LAS OBRAS Y EN APEGO A LOS LINEAMIENTOS DEL FAIS, SE DESTINÓ EL 40.00 % DE LOS RECURSOS DISPONIBLES PARA INCIDIR DE MANERA SOCIAL Y COLECTIVA EN LA DISMINUCIÓN DEL MULTICITADO REZAGO, EJECUTANDO EL PRESENTE PROYECTO DE CONTRIBUCIÓN DIRECTA, CON EL FIN DE REFORZAR LA INFRAESTRUCTURA EDUCATIVA Y MEJORAR LA CALIDAD DE VIDA DE LOS HABITANTES.

METAS		BENEFICIARIOS	
16.- UNIDAD DE MEDIDA	M2	18.- VIALIDADES	
17.- CANTIDAD	390.00	19.- CANTIDAD	276
		20.- PERSONAS	ESTUDIANTES
INVERSIÓN APROBADA		VALIDACIÓN	
21.- RECURSOS DEL FONDO:	\$2,152,425.96	27.- VALIDADA POR:	
22.- APORTACION PARTICIPANTES:	\$0.00	COPACI <input type="checkbox"/> CODEMUN <input type="checkbox"/> CABILDO <input checked="" type="checkbox"/>	
23.- APORTACIÓN MUNICIPAL:	\$0.00	28.- No. ACTA: OCTAGÉSIMA SESIÓN ORDINARIA DE CABILDO RESOLUTIVA OCTAGÉSIMA NOVENA.	
24.- INTERESES BANCARIOS DEL FONDO:	\$0.00	29.- FECHA DEL ACTA: 05 DE OCTUBRE DE 2023	
25.- OTRAS FUENTES:	\$0.00	30.- Vo. Bo. DEPENDENCIA NORMATIVA: SI <input type="checkbox"/> NO <input checked="" type="checkbox"/>	
26.- TOTAL APROBADO:	\$2,152,425.96		

FIRMAS

DIRECCIÓN GENERAL DE OBRAS PÚBLICAS
 NAUCALPAN DE JUÁREZ

ANA PATRICIA MURGUÍA VALDÉS
 TESORERA MUNICIPAL
 NAUCALPAN DE JUÁREZ

ANGÉLICA NOYA MARÍN
 PRESIDENTA MUNICIPAL
 NAUCALPAN DE JUÁREZ



FICHA TÉCNICA DE OBRA RAMO GENERAL 33

CROQUIS DE LOCALIZACIÓN	
NOMBRE DE LA OBRA O ACCIÓN:	CONSTRUCCIÓN DE TECHADO EN ÁREA DE IMPARTICIÓN DE EDUCACIÓN FÍSICA Y REHABILITACIÓN DE CANCHA DEPORTIVA EN ESCUELA PRIMARIA U HOMÓLOGO "GABRIELA MISTRAL" CCT 15EPR4009Q EN PUEBLO SAN LORENZO TOTOLINGA 1a SECCIÓN
UBICACIÓN:	CERRADA LAS ROSAS 3, PUEBLO SAN LORENZO TOTOLINGA 1a SECCIÓN C.P. 53426 EN NAUCALPAN DE JUÁREZ, LOCALIDAD NAUCALPAN DE JUÁREZ, ESTADO DE MÉXICO.
LOCALIDAD DE LA OBRA:	NAUCALPAN DE JUÁREZ, ESTADO DE MÉXICO.
GEOREFERENCIA:	Coordenadas: 19.46157644910625, -99.26211129371077

LOCALIZACIÓN DE LA OBRA

MACROLOCALIZACIÓN

MICROLOCALIZACIÓN

ESTADO DE MÉXICO

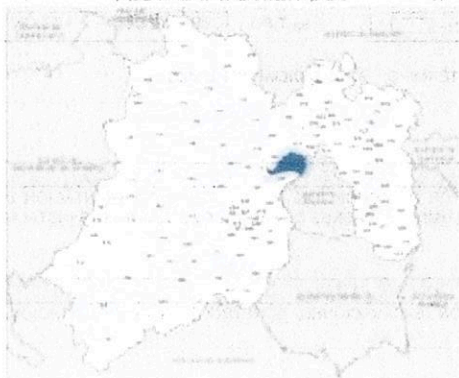

MUNICIPIO NAUCALPAN DE JUÁREZ

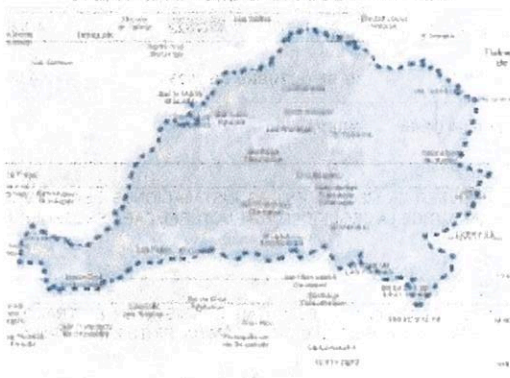

AYUNTAMIENTO CONSTITUCIONAL 2022-2024
 ING. LUIS OMAR MENDEZ AGUILAR
 DIRECTOR GENERAL DE OBRAS PÚBLICAS
 DE JUÁREZ
 DIRECCIÓN GENERAL
 DE OBRAS
 PÚBLICAS

POR EL H. AYUNTAMIENTO

ANA PATRICIA MURGUÍA VALDÉS
 TESORERA MUNICIPAL
 DE JUÁREZ

AYUNTAMIENTO CONSTITUCIONAL 2022-2024
 ANA PATRICIA MURGUÍA VALDÉS
 TESORERA MUNICIPAL
 DE JUÁREZ
 ANGÉLICA MOYA MARÍN
 PRESIDENTA MUNICIPAL



EXPEDIENTE TÉCNICO DE OBRA RAMO GENERAL 33

DATOS GENERALES

Hoja 1 de 1

2.- MUNICIPIO: NAUCALPAN DE JUÁREZ, ESTADO DE MÉXICO. 3.- EJERCICIO: 2023 1.- OBRA
 FAISMUN-022-2023

4.- FONDO: FONDO DE APORTACIONES PARA LA INFRAESTRUCTURA SOCIAL MUNICIPAL Y DE LAS DEMARCACIONES DEL DISTRITO FEDERAL (FAISMUN), 2023.

5.- LOCALIDAD DE LA OBRA: NAUCALPAN DE JUÁREZ, ESTADO DE MÉXICO.

6.- NOMBRE DE LA OBRA O ACCIÓN: CONSTRUCCIÓN DE TECHADO EN ÁREA DE IMPARTICIÓN DE EDUCACIÓN FÍSICA Y REHABILITACIÓN DE CANCHA DEPORTIVA EN ESCUELA PRIMARIA U HOMÓLOGO "GABRIELA MISTRAL" CCT 15EPR4009Q EN PUEBLO SAN LORENZO TOTOLINGA 1a SECCIÓN
 UBICACIÓN: CERRADA LAS ROSAS 3, PUEBLO SAN LORENZO TOTOLINGA 1a SECCIÓN C.P. 53426 EN NAUCALPAN DE JUÁREZ, LOCALIDAD NAUCALPAN DE JUÁREZ, ESTADO DE MÉXICO.

7.- APERTURA PROGRAMÁTICA: RUBRO DE GASTO ART. 33 LEY DE COORDINACIÓN FISCAL: IBE, INFRAESTRUCTURA BÁSICA DEL SECTOR EDUCATIVO. TIPO DE PROYECTO: PROYECTO DE INFRAESTRUCTURA DEL SECTOR EDUCATIVO.
 SUBCLASIFICACIÓN: TECHADO EN ÁREA DE IMPARTICIÓN DE EDUCACIÓN FÍSICA Y CANCHA DEPORTIVA. INCIDENCIA DEL PROYECTO: DIR. DIRECTA.

8.- MODALIDAD DE EJECUCIÓN: CONTRATO ADMINISTRACIÓN 9.- TIPO OBRA ACCIÓN

10.- FECHA DE INICIO: 27 DE OCTUBRE DE 2023 11.- FECHA DE TÉRMINO: 20 DE DICIEMBRE DE 2023

12.- SITUACIÓN DE LA OBRA: NUEVA.

OBJETIVO

13.- PROVEER LA MEJORA EN LAS INSTALACIONES DEPORTIVAS DEL SECTOR DE EDUCACIÓN, MEDIANTE LA IMPLEMENTACIÓN DE UN TECHADO QUE GARANTICE LA SEGURIDAD ESTRUCTURAL PARA PROTEGER ASÍ A LOS ALUMNOS Y PADRES DE FAMILIA QUE VISITEN LAS INSTALACIONES.

DESCRIPCIÓN

14.- LOS TRABAJOS POR EJECUTAR CONSISTE EN EL TRAZO Y NIVELACIÓN, EXCAVACIONES, CONSTRUCCIÓN DE CIMENTACIÓN, CONSTRUCCIÓN DE ESTRUCTURA, INSTALACIÓN DE LÁMINA, PINTURA Y LIMPIEZA.

JUSTIFICACIÓN

15.- DEL INFORME ANUAL SOBRE LA SITUACIÓN DE POBREZA Y REZAGO SOCIAL DEL AÑO 2023, SE IDENTIFICARON LOS DISTINTOS TIPOS DE CARENCIAS DE LA POBLACIÓN EN MATERIA EDUCATIVA CORRESPONDIENTE A 91,872 HABITANTES QUE REPRESENTA EL 10.20 % DE LA POBLACIÓN TOTAL DEL MUNICIPIO. UNA VEZ RECONOCIDO EL DATO ESTADÍSTICO, EN LA ETAPA DE PLANEACIÓN DE LAS OBRAS Y EN APEGO A LOS LINEAMIENTOS DEL FAIS, SE DESTINÓ EL 40.00 % DE LOS RECURSOS DISPONIBLES PARA INCIDIR DE MANERA SOCIAL Y COLECTIVA EN LA DISMINUCIÓN DEL MULTICITADO REZAGO, EJECUTANDO EL PRESENTE PROYECTO DE CONTRIBUCIÓN DIRECTA, CON EL FIN DE REFORZAR LA INFRAESTRUCTURA EDUCATIVA Y MEJORAR LA CALIDAD DE VIDA DE LOS HABITANTES.

METAS		BENEFICIARIOS	
16.- UNIDAD DE MEDIDA	M2	18.- VIALIDAD	
17.- CANTIDAD	390.00	19.- CANTIDAD	276
		20.- PERSONAS	ESTUDIANTES
INVERSIÓN APROBADA		VALIDACIÓN	
21.- RECURSOS DEL FONDO:	\$2,152,425.96	27.- VALIDADA POR:	
22.- APORTACION PARTICIPANTES:	\$0.00	COPACI <input type="checkbox"/> CODEMUN <input type="checkbox"/> CABILDO <input checked="" type="checkbox"/>	
23.- APORTACIÓN MUNICIPAL:	\$0.00	28.- NO ACTA: OCTAGÉSIMA SESIÓN ORDINARIA DE CABILDO RESOLUTIVA OCTAGÉSIMA NOVENA.	
24.- INTERESES BANCARIOS DEL FONDO:	\$0.00	29.- FECHA DEL ACTA: 05 DE OCTUBRE DE 2023	
25.- OTRAS FUENTES:	\$0.00	30.- Va. Bo. DEPENDENCIA NORMATIVA: SI <input type="checkbox"/> NO <input checked="" type="checkbox"/>	
26.- TOTAL APROBADO:	\$2,152,425.96		

FIRMAS

NAUCALPAN DE JUÁREZ
 DIRECCIÓN GENERAL DE OBRAS PÚBLICAS

ANA PATRICIA MURGUÍA VALDES
 TESORERA MUNICIPAL

ANGÉLICA MOYA MARÍN
 PRESIDENTA MUNICIPAL



Gobierno del Estado de México
 Secretaría de Finanzas
 Subsecretaría de Planeación y Presupuesto
 Dirección General de Planeación y Gasto Público



FICHA TÉCNICA DE OBRA RAMO GENERAL 33

DATOS GENERALES

Hoja 1 de 2

2.- MUNICIPIO: NAUCALPAN DE JUÁREZ, ESTADO DE MÉXICO. 3.- EJERCICIO: 2023 1.- OBRA: FAISMUN-023-2023

4.- FONDO: FONDO DE APORTACIONES PARA LA INFRAESTRUCTURA SOCIAL MUNICIPAL Y DE LAS DEMARCACIONES DEL DISTRITO FEDERAL (FAISMUN), 2023.

5.- LOCALIDAD DE LA OBRA: NAUCALPAN DE JUÁREZ, ESTADO DE MÉXICO.

6.- NOMBRE DE LA OBRA O ACCIÓN: CONSTRUCCIÓN DE TECHADO EN ÁREA DE IMPARTICIÓN DE EDUCACIÓN FÍSICA Y REHABILITACIÓN DE CANCHA DEPORTIVA EN ESCUELA SECUNDARIA U HOMÓLOGO NO. 125 "JESÚS ROMERO FLORES" CCT 15DES0260Y COLONIA LAS HUERTAS 2a

UBICACIÓN: CALLE CAÑA SIN NÚMERO, COLONIA LAS HUERTAS 2a SECCIÓN C.P. 53427 EN NAUCALPAN DE JUÁREZ, LOCALIDAD NAUCALPAN, ESTADO DE MÉXICO.

7.- APERTURA PROGRAMÁTICA: RUBRO DE GASTO ART. 33 LEY DE COORDINACIÓN FISCAL: IBE, INFRAESTRUCTURA BÁSICA DEL SECTOR EDUCATIVO. TIPO DE PROYECTO: PROYECTO DE INFRAESTRUCTURA DEL SECTOR EDUCATIVO. SUBCLASIFICACIÓN: TECHADO EN ÁREA DE IMPARTICIÓN DE EDUCACIÓN FÍSICA Y CANCHA DEPORTIVA. INCIDENCIA DEL PROYECTO: DIR: DIRECTA.

8.- MODALIDAD DE EJECUCIÓN: CONTRATO ADMINISTRACIÓN 9.- TIPO: OBRA ACCIÓN

10.- FECHA DE INICIO: 27 DE OCTUBRE DE 2023 11.- FECHA DE TÉRMINO: 20 DE DICIEMBRE DE 2023

12.- SITUACIÓN DE LA OBRA: NUEVA.

OBJETIVO

13.- PROMOVER LA MEJORA EN LAS INSTALACIONES DEPORTIVAS DEL SECTOR EDUCACIÓN, MEDIANTE LA IMPLEMENTACIÓN DE UN TECHADO QUE GARANTICE LA SEGURIDAD ESTRUCTURAL PARA PROTEGER ASÍ A LOS ALUMNOS Y PADRES DE FAMILIA QUE VISITEN LAS INSTALACIONES.

DESCRIPCIÓN

14.- LOS TRABAJOS POR EJECUTAR CONSISTEN EN EL TRAZO Y NIVELACIÓN, EXCAVACIONES, CONSTRUCCIÓN DE CIMENTACIÓN , CONSTRUCCIÓN DE ESTRUCTURA, INSTALACIÓN DE LÁMINA, PINTURA Y LIMPIEZA.

JUSTIFICACIÓN

15.- DEL INFORME ANUAL SOBRE LA SITUACIÓN DE POBREZA Y REZAGO SOCIAL DEL AÑO 2023, SE IDENTIFICARON LOS DISTINTOS TIPOS DE CARENCIAS DE LA POBLACIÓN EN MATERIA EDUCATIVA CORRESPONDIENTE A 91,872 HABITANTES QUE REPRESENTA EL 10.20 % DE LA POBLACIÓN TOTAL DEL MUNICIPIO. UNA VEZ RECONOCIDO EL DATO ESTADÍSTICO, EN LA ETAPA DE PLANEACIÓN DE LAS OBRAS Y EN APEGO A LOS LINEAMIENTOS DEL FAIS, SE DESTINÓ EL 40.00 % DE LOS RECURSOS DISPONIBLES PARA INCIDIR DE MANERA SOCIAL Y COLECTIVA EN LA DISMINUCIÓN DEL MULTICITADO REZAGO. EJECUTANDO EL PRESENTE PROYECTO DE CONTRIBUCIÓN DIRECTA, CON EL FIN DE REFORZAR LA INFRAESTRUCTURA EDUCATIVA Y MEJORAR LA CALIDAD DE VIDA DE LOS HABITANTES.

METAS		BENEFICIARIOS	
16.- UNIDAD DE MEDIDA	M2	18.- VIALIDADES	
17.- CANTIDAD	555.00	19.- CANTIDAD	751
		20.- PERSONAS	ESTUDIANTES
INVERSIÓN APROBADA		VALIDACIÓN	
21.- RECURSOS DEL FONDO:	\$2,321,906.84	27.- VALIDADA POR:	
22.- APORTACION PARTICIPANTES:	\$0.00	<input type="checkbox"/> COPACI <input type="checkbox"/> CODEMUN <input checked="" type="checkbox"/> CABILDO	
23.- APORTACIÓN MUNICIPAL:	\$0.00	28.- No. ACTA: OCTAGÉSIMA SESIÓN ORDINARIA DE CABILDO RESOLUTIVA OCTAGÉSIMA NOVENA.	
24.- INTERESES BANCARIOS DEL FONDO:	\$0.00	29.- FECHA DEL ACTA: 05 DE OCTUBRE DE 2023	
25.- OTRAS FUENTES:	\$0.00	30.- Vo. Bo. DEPENDENCIA NORMATIVA: <input type="checkbox"/> SI <input checked="" type="checkbox"/> NO	
26.- TOTAL APROBADO:	\$2,321,906.84		

FIRMAS

ING. LUIS RAMÓN CRUZ AGUILAR
 DIRECCIÓN GENERAL DE OBRAS PÚBLICAS
 NAUCALPAN DE JUÁREZ

ANA PATRICIA MORGUÍA VALDES
 TESORERA MUNICIPAL

ANGÉLICA NOYA MARÍN
 PRESIDENTA MUNICIPAL



Gobierno del Estado de México
 Secretaría de Finanzas
 Subsecretaría de Planeación y Presupuesto
 Dirección General de Planeación y Gasto Público



FICHA TÉCNICA DE OBRA RAMO GENERAL 33

CROQUIS DE LOCALIZACIÓN		Hoja 2 de 2
NOMBRE DE LA OBRA O ACCIÓN:	CONSTRUCCIÓN DE TECHADO EN ÁREA DE IMPARTICIÓN DE EDUCACIÓN FÍSICA Y REHABILITACIÓN DE CANCHA DEPORTIVA EN ESCUELA SECUNDARIA U HOMÓLOGO NO. 125 "JESÚS ROMERO FLORES" CCT 15DES0250Y COLONIA LAS HUERTAS 2a	
UBICACIÓN:	CALLE CAÑA SIN NÚMERO, COLONIA LAS HUERTAS 2a SECCIÓN C.P. 53427 EN NAUCALPAN DE JUÁREZ, LOCALIDAD NAUCALPAN, ESTADO DE MÉXICO.	
LOCALIDAD DE LA OBRA:	NAUCALPAN DE JUÁREZ, ESTADO DE MÉXICO.	
GEOREFERENCIA:	Coordenadas: 19.458053945469555, -99.28232111181143	

LOCALIZACIÓN DE LA OBRA

MACROLOCALIZACIÓN	MICROLOCALIZACIÓN
-------------------	-------------------



AYUNTAMIENTO CONSTITUCIONAL 2022-2024
 INCISO MAR MENDOZA AGUILAR
 DIRECTOR GENERAL DE OBRAS PÚBLICAS
 DIRECCIÓN GENERAL DE OBRAS PÚBLICAS

POR EL H. AYUNTAMIENTO
 ANA PATRICIA MURGUTA-VALDÉS
 TESORERA MUNICIPAL
 NAUCALPAN DE JUAREZ

AYUNTAMIENTO CONSTITUCIONAL 2022-2024
 ANGÉLICA MOVA MARÍNEZ
 PRESIDENTA MUNICIPAL
 COMISIÓN DE FISCALÍA MUNICIPAL

RECIBIDO EN LA SECRETARÍA DE FINANZAS
 EL 15 DE ABRIL DE 2024



Gobierno del Estado de México
 Secretaría de Finanzas
 Subsecretaría de Planeación y Presupuesto
 Dirección General de Planeación y Gasto Público



EXPEDIENTE TÉCNICO DE OBRA RAMO GENERAL 33

DATOS GENERALES

Hoja 1 de 1

2.- MUNICIPIO: **NAUCALPAN DE JUÁREZ, ESTADO DE MÉXICO.** 3.- EJERCICIO: **2023** 1.- OBRA: **FAISMUN-023-2023**

4.- FONDO: **FONDO DE APORTACIONES PARA LA INFRAESTRUCTURA SOCIAL MUNICIPAL Y DE LAS DEMARCACIONES DEL DISTRITO FEDERAL (FAISMUN), 2023.**

5.- LOCALIDAD DE LA OBRA: **NAUCALPAN DE JUÁREZ, ESTADO DE MÉXICO.**

6.- NOMBRE DE LA OBRA O ACCIÓN: **CONSTRUCCIÓN DE TECHADO EN ÁREA DE IMPARTICIÓN DE EDUCACIÓN FÍSICA Y REHABILITACIÓN DE CANCHA DEPORTIVA EN ESCUELA SECUNDARIA U HOMÓLOGO NO. 125 "JESÚS ROMERO FLORES" CCT 15DES0250Y COLONIA LAS HUERTAS 2a**

UBICACIÓN: **CALLE CAÑA SIN NÚMERO, COLONIA LAS HUERTAS 2a SECCIÓN C.P. 53427 EN NAUCALPAN DE JUÁREZ, LOCALIDAD NAUCALPAN, ESTADO DE MÉXICO.**

7.- APERTURA PROGRAMÁTICA: RUBRO DE GASTO ART. 33 LEY DE COORDINACIÓN FISCAL: IBE, INFRAESTRUCTURA BÁSICA DEL SECTOR EDUCATIVO. TIPO DE PROYECTO: PROYECTO DE INFRAESTRUCTURA DEL SECTOR EDUCATIVO.
 SUBCLASIFICACIÓN: TECHADO EN ÁREA DE IMPARTICIÓN DE EDUCACIÓN FÍSICA Y CANCHA DEPORTIVA. INCIDENCIA DEL PROYECTO: DIR: DIRECTA.

8.- MODALIDAD DE EJECUCIÓN: **CONTRATO** ADMINISTRACIÓN 9.- TIPO: **OBRA** ACCIÓN

10.- FECHA DE INICIO: **27 DE OCTUBRE DE 2023** 11.- FECHA DE TÉRMINO: **20 DE DICIEMBRE DE 2023**

12.- SITUACIÓN DE LA OBRA: **NUEVA.**

OBJETIVO

13.- **PROMOVER LA MEJORA EN LAS INSTALACIONES DEPORTIVAS DEL SECTOR EDUCACIÓN, MEDIANTE LA IMPLEMENTACIÓN DE UN TECHADO QUE GARANTICE LA SEGURIDAD ESTRUCTURAL PARA PROTEGER ASÍ A LOS ALUMNOS Y PADRES DE FAMILIA QUE VISITEN LAS INSTALACIONES.**

DESCRIPCIÓN

14.- **LOS TRABAJOS POR EJECUTAR CONSISTEN EN EL TRAZO Y NIVELACIÓN, EXCAVACIONES, CONSTRUCCIÓN DE CIMENTACIÓN , CONSTRUCCIÓN DE ESTRUCTURA, INSTALACIÓN DE LÁMINA, PINTURA Y LIMPIEZA.**

JUSTIFICACIÓN

15.- **DEL INFORME ANUAL SOBRE LA SITUACIÓN DE POBREZA Y REZAGO SOCIAL DEL AÑO 2023, SE IDENTIFICARON LOS DISTINTOS TIPOS DE CARENCIAS DE LA POBLACIÓN EN MATERIA EDUCATIVA CORRESPONDIENTE A 91,872 HABITANTES QUE REPRESENTA EL 10.20 % DE LA POBLACIÓN TOTAL DEL MUNICIPIO, UNA VEZ RECONOCIDO EL DATO ESTADÍSTICO, EN LA ETAPA DE PLANEACIÓN DE LAS OBRAS Y EN APEGO A LOS LINEAMIENTOS DEL FAIS, SE DESTINÓ EL 40.00 % DE LOS RECURSOS DISPONIBLES PARA INCIDIR DE MANERA SOCIAL Y COLECTIVA EN LA DISMINUCIÓN DEL MULTICITADO REZAGO, EJECUTANDO EL PRESENTE PROYECTO DE CONTRIBUCIÓN DIRECTA, CON EL FIN DE REFORZAR LA INFRAESTRUCTURA EDUCATIVA Y MEJORAR LA CALIDAD DE VIDA DE LOS HABITANTES.**

METAS		BENEFICIARIOS		
16.- UNIDAD DE MEDIDA	M2	18.- VIALIDAD		
17.- CANTIDAD	555.00	19.- CANTIDAD	751	20.- PERSONAS ESTUDIANTES

INVERSIÓN APROBADA		VALIDACIÓN	
21.- RECURSOS DEL FONDO:	\$2,321,906.84	27.- VALIDADA POR:	
22.- APORTACION PARTICIPANTES:	\$0.00	COPACI <input type="checkbox"/> CODEMUN <input type="checkbox"/> CABILDO <input checked="" type="checkbox"/>	
23.- APORTACIÓN MUNICIPAL:	\$0.00	28.- NO ACTA: OCTAGÉSIMA SESIÓN ORDINARIA DE CABILDO RESOLUTIVA OCTAGÉSIMA NOVENA.	
24.- INTERESES BANCARIOS DEL FONDO:	\$0.00	29.- FECHA DEL ACTA: 05 DE OCTUBRE DE 2023	
25.- OTRAS FUENTES:	\$0.00	30.- Va. BO DEPENDENCIA NORMATIVA: SI <input type="checkbox"/> NO <input checked="" type="checkbox"/>	
26.- TOTAL APROBADO:	\$2,321,906.84		

FIRMAS

NAUCALPAN
 DIRECCIÓN GENERAL DE OBRAS PÚBLICAS

ANA PATRICIA MURGÚÍA VALDES
 TESORERA MUNICIPAL

ANGÉLICA MOYA MORA
 PRESIDENTA MUNICIPAL





FICHA TÉCNICA DE OBRA RAMO GENERAL 33

Hoja 1 de 2

2.- MUNICIPIO: NAUCALPAN DE JUÁREZ, ESTADO DE MÉXICO.		3.- EJERCICIO: 2023	1.- OBRA FAISMUN-024-2023
4.- FONDO: FONDO DE APORTACIONES PARA LA INFRAESTRUCTURA SOCIAL MUNICIPAL Y DE LAS DEMARCACIONES DEL DISTRITO FEDERAL (FAISMUN), 2023.			
5.- LOCALIDAD DE LA OBRA: NAUCALPAN DE JUÁREZ, ESTADO DE MÉXICO.			
6.- NOMBRE DE LA OBRA O ACCIÓN: CONSTRUCCIÓN DE TECHADO EN ÁREA DE IMPARTICIÓN DE EDUCACIÓN FÍSICA Y REHABILITACIÓN DE CANCHA DEPORTIVA EN ESCUELA PRIMARIA U HOMÓLOGO "LEYES DE REFORMA" CCT 15EPR0293B EN FRACCIONAMIENTO BOULEVARES			
UBICACIÓN: CALLE COLINA DEL SILENCIO 1, FRACCIONAMIENTO BOULEVARES C.P. 53140 EN NAUCALPAN DE JUÁREZ, LOCALIDAD NAUCALPAN DE JUÁREZ, ESTADO DE MÉXICO.			
7.- APERTURA	RUBRO DE GASTO ART. 33 LEY DE COORDINACIÓN FISCAL: IBE, INFRAESTRUCTURA BÁSICA DEL SECTOR EDUCATIVO.	TIPO DE PROYECTO: PROYECTO DE INFRAESTRUCTURA DEL SECTOR EDUCATIVO.	
PROGRAMÁTICA:	SUBCLASIFICACIÓN: TECHADO EN ÁREA DE IMPARTICIÓN DE EDUCACIÓN FÍSICA Y CANCHA DEPORTIVA.	INCIDENCIA DEL PROYECTO: DIR: DIRECTA.	
8.- MODALIDAD DE EJECUCIÓN:	CONTRATO <input checked="" type="checkbox"/> ADMINISTRACIÓN <input type="checkbox"/>	9.- TIPO	OBRA <input checked="" type="checkbox"/> ACCIÓN <input type="checkbox"/>
10.- FECHA DE INICIO:	27 DE OCTUBRE DE 2023	11.- FECHA DE TÉRMINO:	20 DE DICIEMBRE DE 2023
12.- SITUACIÓN DE LA OBRA: NUEVA.			

OBJETIVO

13.- PROMOVER LA MEJORA EN LAS INSTALACIONES DEPORTIVAS DEL SECTOR DE EDUCACIÓN, MEDIANTE LA IMPLEMENTACIÓN DE UN TECHADO QUE GARANTICE LA SEGURIDAD ESTRUCTURAL PARA PROTEGER ASÍ A LOS ALUMNOS Y PADRES DE FAMILIA QUE VISITEN LAS INSTALACIONES..

DESCRIPCIÓN

14.- LOS TRABAJOS POR EJECUTAR CONSISTEN EN EL TRAZO Y NIVELACIÓN, EXCAVACIONES, CONSTRUCCIÓN DE CIMENTACIÓN, CONSTRUCCION DE ESTRUCTURA, INSTALACIÓN DE LÁMINA, PINTURA Y LIMPIEZA.

JUSTIFICACIÓN

15.- DEL INFORME ANUAL SOBRE LA SITUACIÓN DE POBREZA Y REZAGO SOCIAL DEL AÑO 2023, SE IDENTIFICÓ LA CARENCIA DE LA POBLACIÓN EN MATERIA EDUCATIVA CORRESPONDIENTE A 91,872 HABITANTES QUE REPRESENTA EL 10.20 % DE LA POBLACIÓN TOTAL DEL MUNICIPIO, UNA VEZ RECONOCIDO EL DATO ESTADÍSTICO, EN LA ETAPA DE PLANEACIÓN DE LAS OBRAS Y EN APEGO A LOS LINEAMIENTOS DEL FAIS, SE DESTINÓ EL 40.00 % DE LOS RECURSOS DISPONIBLES PARA INCIDIR DE MANERA SOCIAL Y COLECTIVA EN LA DISMINUCIÓN DEL MULTICITADO REZAGO, EJECUTANDO EL PRESENTE PROYECTO DE CONTRIBUCIÓN DIRECTA, CON EL FIN DE REFORZAR LA INFRAESTRUCTURA EDUCATIVA Y MEJORAR LA CALIDAD DE VIDA DE LOS HABITANTES.

METAS		BENEFICIARIOS		
16.- UNIDAD DE MEDIDA	M2	18.- VIALIDADES		
17.- CANTIDAD	480.00	19.- CANTIDAD	646	20.- PERSONAS ESTUDIANTES

INVERSIÓN APROBADA		VALIDACIÓN	
21.- RECURSOS DEL FONDO:	\$2,321,906.84	27.- VALIDADA POR:	
22.- APORTACION PARTICIPANTES:	\$0.00	COPACI <input type="checkbox"/> CODEMUN <input type="checkbox"/> CABILDO <input checked="" type="checkbox"/>	
23.- APORTACIÓN MUNICIPAL:	\$0.00	28.- No. ACTA: OCTAGÉSIMA SESIÓN ORDINARIA DE CABILDO RESOLUTIVA OCTAGÉSIMA NOVENA.	
24.- INTERESES BANCARIOS DEL FONDO:	\$0.00	29.- FECHA DEL ACTA: 05 DE OCTUBRE DE 2023	
25.- OTRAS FUENTES:	\$0.00	30.- Vo. Bo. DEPENDENCIA NORMATIVA: SI <input type="checkbox"/> NO <input checked="" type="checkbox"/>	
26.- TOTAL APROBADO:	\$2,321,906.84		

FIRMAS

 DIRECCIÓN GENERAL DE OBRAS PÚBLICAS	 ANA PATRICIA MURGÚAVALDES TESORERA MUNICIPAL	 ANGÉLICA MOYA MARÍN PRESIDENTA MUNICIPAL
---	---	---



FICHA TÉCNICA DE OBRA RAMO GENERAL 33

CROQUIS DE LOCALIZACIÓN

Hoja 2 de 2

NOMBRE DE LA OBRA O ACCIÓN: CONSTRUCCIÓN DE TECHADO EN ÁREA DE IMPARTICIÓN DE EDUCACIÓN FÍSICA Y REHABILITACIÓN DE CANCHA DEPORTIVA EN ESCUELA PRIMARIA U HOMÓLOGO "LEYES DE REFORMA" CCT 15EPR0293B EN FRACCIONAMIENTO BOULEVARES

UBICACIÓN: CALLE COLINA DEL SILENCIO 1, FRACCIONAMIENTO BOULEVARES C.P. 53140 EN NAUCALPAN DE JUÁREZ, LOCALIDAD NAUCALPAN DE JUÁREZ, ESTADO DE MÉXICO.

LOCALIDAD DE LA OBRA: NAUCALPAN DE JUÁREZ, ESTADO DE MÉXICO.

GEOREFERENCIA: Coordenadas: 19.493456466307162, -99.2475023477435

LOCALIZACIÓN DE LA OBRA

MACROLOCALIZACIÓN

MICROLOCALIZACIÓN

ESTADO DE MÉXICO

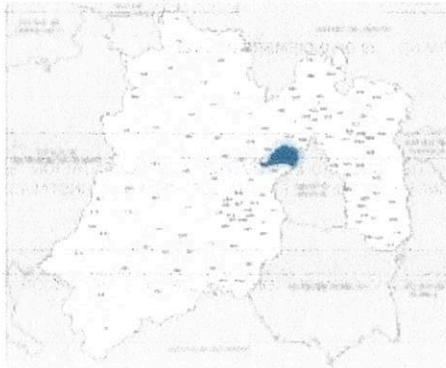

MUNICIPIO NAUCALPAN DE JUÁREZ

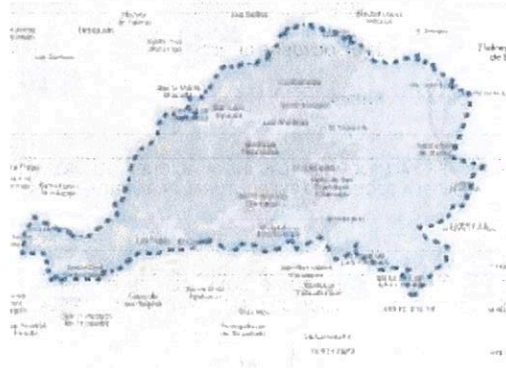

POR EL H. AYUNTAMIENTO





EXPEDIENTE TÉCNICO DE OBRA RAMO GENERAL 33

DATOS GENERALES Hoja 1 de 1

2.- MUNICIPIO: NAUCALPAN DE JUÁREZ, ESTADO DE MÉXICO. 3.- EJERCICIO: 2023 1.- OBRA: FAISMUN-024-2023

4.- FONDO: FONDO DE APORTACIONES PARA LA INFRAESTRUCTURA SOCIAL MUNICIPAL Y DE LAS DEMARCACIONES DEL DISTRITO FEDERAL (FAISMUN), 2023.

5.- LOCALIDAD DE LA OBRA: NAUCALPAN DE JUÁREZ, ESTADO DE MÉXICO.

6.- NOMBRE DE LA OBRA O ACCIÓN: CONSTRUCCIÓN DE TECHADO EN ÁREA DE IMPARTICIÓN DE EDUCACIÓN FÍSICA Y REHABILITACIÓN DE CANCHA DEPORTIVA EN ESCUELA PRIMARIA U HOMÓLOGO "LEYES DE REFORMA" CCT 16EPR0293B EN FRACCIONAMIENTO BOULEVARES
 UBICACIÓN: CALLE COLINA DEL SILENCIO 1, FRACCIONAMIENTO BOULEVARES C.P. 53140 EN NAUCALPAN DE JUÁREZ, LOCALIDAD NAUCALPAN DE JUÁREZ, ESTADO DE MÉXICO.

7.- APERTURA PROGRAMÁTICA: RUBRO DE GASTO ART. 33 LEY DE COORDINACIÓN FISCAL: IBE, INFRAESTRUCTURA BÁSICA DEL SECTOR EDUCATIVO. TIPO DE PROYECTO: PROYECTO DE INFRAESTRUCTURA DEL SECTOR EDUCATIVO.
 SUBCLASIFICACIÓN: TECHADO EN ÁREA DE IMPARTICIÓN DE EDUCACIÓN FÍSICA Y CANCHA DEPORTIVA. INCIDENCIA DEL PROYECTO: DIR: DIRECTA.

8.- MODALIDAD DE EJECUCIÓN: CONTRATO ADMINISTRACIÓN 9.- TIPO: OBRA ACCIÓN

10.- FECHA DE INICIO: 27 DE OCTUBRE DE 2023 11.- FECHA DE TÉRMINO: 20 DE DICIEMBRE DE 2023

12.- SITUACIÓN DE LA OBRA: NUEVA.

OBJETIVO
 13.- PROMOVER LA MEJORA EN LAS INSTALACIONES DEPORTIVAS DEL SECTOR DE EDUCACIÓN, MEDIANTE LA IMPLEMENTACIÓN DE UN TECHADO QUE GARANTICE LA SEGURIDAD ESTRUCTURAL PARA PROTEGER ASÍ A LOS ALUMNOS Y PADRES DE FAMILIA QUE VISITEN LAS INSTALACIONES..

DESCRIPCIÓN
 14.- LOS TRABAJOS POR EJECUTAR CONSISTEN EN EL TRAZO Y NIVELACIÓN, EXCAVACIONES, CONSTRUCCIÓN DE CIMENTACIÓN, CONSTRUCCIÓN DE ESTRUCTURA, INSTALACIÓN DE LÁMINA, PINTURA Y LIMPIEZA.

JUSTIFICACIÓN
 15.- DEL INFORME ANUAL SOBRE LA SITUACIÓN DE POBREZA Y REZAGO SOCIAL DEL AÑO 2023, SE IDENTIFICÓ LA CARENCIA DE LA POBLACIÓN EN MATERIA EDUCATIVA CORRESPONDIENTE A 91,872 HABITANTES QUE REPRESENTA EL 10.20 % DE LA POBLACIÓN TOTAL DEL MUNICIPIO, UNA VEZ RECONOCIDO EL DATO ESTADÍSTICO, EN LA ETAPA DE PLANEACIÓN DE LAS OBRAS Y EN APEGO A LOS LINEAMIENTOS DEL FAIS, SE DESTINÓ EL 40.00 % DE LOS RECURSOS DISPONIBLES PARA INCIDIR DE MANERA SOCIAL Y COLECTIVA EN LA DISMINUCIÓN DEL MULTICITADO REZAGO, EJECUTANDO EL PRESENTE PROYECTO DE CONTRIBUCIÓN DIRECTA, CON EL FIN DE REFORZAR LA INFRAESTRUCTURA EDUCATIVA Y MEJORAR LA CALIDAD DE VIDA DE LOS HABITANTES.

METAS		BENEFICIARIOS	
16.- UNIDAD DE MEDIDA	M2	18.- VIALIDAD	
17.- CANTIDAD	480.00	19.- CANTIDAD	646
		20.- PERSONAS	ESTUDIANTES

INVERSIÓN APROBADA		VALIDACIÓN	
21.- RECURSOS DEL FONDO:	\$2,321,906.84	27.- VALIDADA POR:	
22.- APORTACION PARTICIPANTES:	\$0.00	COPACI <input type="checkbox"/> CODEMUN <input type="checkbox"/> CABILDO <input checked="" type="checkbox"/>	
23.- APORTACIÓN MUNICIPAL:	\$0.00	28.- NO ACTA: OCTAGÉSIMA SESIÓN ORDINARIA DE CABILDO RESOLUTIVA OCTAGÉSIMA NOVENA.	
24.- INTERESES BANCARIOS DEL FONDO:	\$0.00	29.- FECHA DEL ACTA: 05 DE OCTUBRE DE 2023	
25.- OTRAS FUENTES:	\$0.00	30.- V. Bo. DEPENDENCIA NORMATIVA:	
26.- TOTAL APROBADO:	\$2,321,906.84		

FIRMAS

ING. LUIS ORTIZ MENDOZA AGUILAR
 DIRECTOR GENERAL DE OBRAS PÚBLICAS
 NAUCALPAN DE JUÁREZ

ANA PATRICIA MURGUÍA VALDÉS
 TESORERA MUNICIPAL
 NAUCALPAN DE JUÁREZ

ANGÉLICA MOYA MARÍN
 PRESIDENTA MUNICIPAL
 NAUCALPAN DE JUÁREZ



FICHA TÉCNICA DE OBRA RAMO GENERAL 33

DATOS GENERALES Hoja 1 de 2

2.- MUNICIPIO: NAUCALPAN DE JUÁREZ, ESTADO DE MÉXICO. 3.- EJERCICIO: 2023 1.- OBRA: FAISMUN-025-2023

4.- FONDO: FONDO DE APORTACIONES PARA LA INFRAESTRUCTURA SOCIAL MUNICIPAL Y DE LAS DEMARCACIONES DEL DISTRITO FEDERAL (FAISMUN), 2023.

5.- LOCALIDAD DE LA OBRA: NAUCALPAN DE JUÁREZ, ESTADO DE MÉXICO.

6.- NOMBRE DE LA OBRA O ACCIÓN: CONSTRUCCIÓN DE TECHADO EN ÁREA DE IMPARTICIÓN DE EDUCACIÓN FÍSICA Y REHABILITACIÓN DE CANCHA DEPORTIVA EN ESCUELA PREPARATORIA U HOMÓLOGO "OFICIAL ANEXA A LA NORMAL DE NAUCALPAN" CCT 15EBP0014Z EN PUEBLO SAN MATEO NOPALA
 UBICACIÓN: CAMINO REAL A SAN MATEO NOPALA 179, PUEBLO SAN MATEO NOPALA C.P. 53220 EN NAUCALPAN DE JUÁREZ, LOCALIDAD NAUCALPAN DE JUÁREZ, ESTADO DE MÉXICO.

7.- APERTURA PROGRAMÁTICA: RUBRO DE GASTO ART. 33 LEY DE COORDINACIÓN FISCAL: IBE, INFRAESTRUCTURA BÁSICA DEL SECTOR EDUCATIVO. TIPO DE PROYECTO: PROYECTO DE INFRAESTRUCTURA DEL SECTOR EDUCATIVO.
 SUBCLASIFICACIÓN: TECHADO EN ÁREA DE IMPARTICIÓN DE EDUCACIÓN FÍSICA Y CANCHA DEPORTIVA. INCIDENCIA DEL PROYECTO: DIR: DIRECTA.

8.- MODALIDAD DE EJECUCIÓN: CONTRATO ADMINISTRACIÓN 9.- TIPO: OBRA ACCIÓN

10.- FECHA DE INICIO: 27 DE OCTUBRE 2023 11.- FECHA DE TÉRMINO: 20 DE DICIEMBRE DE 2023

12.- SITUACIÓN DE LA OBRA: NUEVA.

OBJETIVO
 13.- PROMOVER LA MEJORA EN LAS INSTALACIONES DEPORTIVAS DEL SECTOR DE EDUCACIÓN, MEDIANTE LA IMPLEMENTACIÓN DE UN TECHADO QUE GARANTICE LA SEGURIDAD ESTRUCTURAL PARA PROTEGER ASÍ A LOS ALUMNOS Y PADRES DE FAMILIA QUE VISITEN LAS INSTALACIONES

DESCRIPCIÓN
 14.- LOS TRABAJOS POR EJECUTAR CONSISTEN EN EL TRAZO Y NIVELACIÓN, EXCAVACIONES, CONSTRUCCIÓN DE CIMENTACIÓN, CONSTRUCCIÓN DE ESTRUCTURA, INSTALACIÓN DE LÁMINA, PINTURA Y LIMPIEZA.

JUSTIFICACIÓN
 15.- DEL INFORME ANUAL SOBRE LA SITUACIÓN DE POBREZA Y REZAGO SOCIAL DEL AÑO 2023, SE IDENTIFICARON LOS DISTINTOS TIPOS DE CARENCIAS DE LA POBLACIÓN EN MATERIA EDUCATIVA CORRESPONDIENTE A 91,872 HABITANTES QUE REPRESENTA EL 10.20 % DE LA POBLACIÓN TOTAL DEL MUNICIPIO. UNA VEZ RECONOCIDO EL DATO ESTADÍSTICO, EN LA ETAPA DE PLANEACIÓN DE LAS OBRAS Y EN APEGO A LOS LINEAMIENTOS DEL FAIS, SE DESTINÓ EL 40.00 % DE LOS RECURSOS DISPONIBLES PARA INCIDIR DE MANERA SOCIAL Y COLECTIVA EN LA DISMINUCIÓN DEL MULTICITADO REZAGO, EJECUTANDO EL PRESENTE PROYECTO DE CONTRIBUCIÓN DIRECTA, CON EL FIN DE REFORZAR LA INFRAESTRUCTURA EDUCATIVA Y MEJORAR LA CALIDAD DE VIDA DE LOS HABITANTES.

METAS		BENEFICIARIOS	
16.- UNIDAD DE MEDIDA	M2	18.- VIALIDADES	
17.- CANTIDAD	438.00	19.- CANTIDAD	788
		20.- PERSONAS	ESTUDIANTES
INVERSIÓN APROBADA		VALIDACIÓN	
21.- RECURSOS DEL FONDO:	\$2,541,214.37	27.- VALIDADA POR:	
22.- APORTACION PARTICIPANTES:	\$0.00	COPACI <input type="checkbox"/> CODEMUN <input type="checkbox"/> CABILDO <input checked="" type="checkbox"/>	
23.- APORTACIÓN MUNICIPAL:	\$0.00	28.- No. ACTA: OCTAGÉSIMA SESIÓN ORDINARIA DE CABILDO RESOLUTIVA OCTAGÉSIMA NOVENA	
24.- INTERESES BANCARIOS DEL FONDO:	\$0.00	29.- FECHA DEL ACTA: 05 DE OCTUBRE DE 2023	
25.- OTRAS FUENTES:	\$0.00	30.- Vo. Bo. DEPENDENCIA NORMATIVA: SI <input type="checkbox"/> NO <input checked="" type="checkbox"/>	
26.- TOTAL APROBADO:	\$2,541,214.37		

FIRMAS

INGENIERO MIGUEL MENDOZA AGUILAR
 DIRECTOR GENERAL DE OBRAS PÚBLICAS
 DIRECCIÓN GENERAL DE OBRAS PÚBLICAS

ANA PATRICIA MURGÚÍA VALDÉS
 TESORERA MUNICIPAL
 NAUCALPAN DE JUÁREZ



ANGÉLICA MOYA MARÍN
 PRESIDENTA MUNICIPAL
 NAUCALPAN DE JUÁREZ



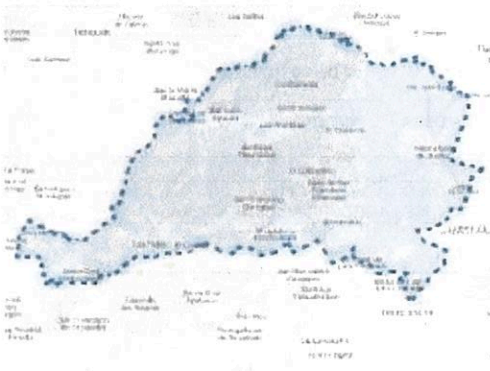

FICHA TÉCNICA DE OBRA RAMO GENERAL 33

CROQUIS DE LOCALIZACIÓN		Hoja 2 de 2
NOMBRE DE LA OBRA O ACCIÓN:	CONSTRUCCIÓN DE TECHADO EN ÁREA DE IMPARTICIÓN DE EDUCACIÓN FÍSICA Y REHABILITACIÓN DE CANCHA DEPORTIVA EN ESCUELA PREPARATORIA U HOMÓLOGO "OFICIAL ANEXA A LA NORMAL DE NAUCALPAN" CCT 15EBP0014Z EN PUEBLO SAN MATEO NOPALA	
UBICACIÓN:	CAMINO REAL A SAN MATEO NOPALA 179, PUEBLO SAN MATEO NOPALA C.P. 53220 EN NAUCALPAN DE JUÁREZ, LOCALIDAD NAUCALPAN DE JUÁREZ, ESTADO DE MÉXICO.	
LOCALIDAD DE LA OBRA:	NAUCALPAN DE JUÁREZ, ESTADO DE MÉXICO.	
GEOREFERENCIA:	Coordenadas: 19.50255677542525, -99.27038481125548	

LOCALIZACIÓN DE LA OBRA

MACROLOCALIZACIÓN	MICROLOCALIZACIÓN
<p>ESTADO DE MÉXICO</p> 	<p>MUNICIPIO NAUCALPAN DE JUÁREZ</p> 
	

POR EL H. AYUNTAMIENTO

 <p>ING. LUIS OMAR MÉNDEZ AGUILAR DIRECTOR GENERAL DE OBRAS PÚBLICAS DIRECCIÓN GENERAL DE OBRAS PÚBLICAS</p>	 <p>ANA PATRICIA MURGUÍA VALDÉS TESORERA MUNICIPAL NAUCALPAN DE JUÁREZ</p>	 <p>ANGÉLICA NOYA MARTÍNEZ PRESIDENTA MUNICIPAL NAUCALPAN DE JUÁREZ</p>
---	--	--



EXPEDIENTE TÉCNICO DE OBRA RAMO GENERAL 33

DATOS GENERALES		Hoja 1 de 1
2.- MUNICIPIO:	NAUCALPAN DE JUÁREZ, ESTADO DE MÉXICO.	3.- EJERCICIO: 2023
		1.- OBRA FAISMUN-025-2023
4.- FONDO:	FONDO DE APORTACIONES PARA LA INFRAESTRUCTURA SOCIAL MUNICIPAL Y DE LAS DEMARCACIONES DEL DISTRITO FEDERAL (FAISMUN), 2023.	
5.- LOCALIDAD DE LA OBRA:	NAUCALPAN DE JUÁREZ, ESTADO DE MÉXICO.	
6.- NOMBRE DE LA OBRA O ACCIÓN:	CONSTRUCCIÓN DE TECHADO EN ÁREA DE IMPARTICIÓN DE EDUCACIÓN FÍSICA Y REHABILITACIÓN DE CANCHA DEPORTIVA EN ESCUELA PREPARATORIA U HOMÓLOGO "OFICIAL ANEXA A LA NORMAL DE NAUCALPAN" CCT 15EBP0014Z EN PUEBLO SAN MATEO NOPALA	
	UBICACIÓN: CAMINO REAL A SAN MATEO NOPALA 179, PUEBLO SAN MATEO NOPALA C.P. 53220 EN NAUCALPAN DE JUÁREZ, LOCALIDAD NAUCALPAN DE JUÁREZ, ESTADO DE MÉXICO.	
7.- APERTURA PROGRAMÁTICA:	RUBRO DE GASTO ART. 33 LEY DE COORDINACIÓN FISCAL: IBE, INFRAESTRUCTURA BÁSICA DEL SECTOR EDUCATIVO.	TIPO DE PROYECTO: PROYECTO DE INFRAESTRUCTURA DEL SECTOR EDUCATIVO.
	SUBCLASIFICACIÓN: TECHADO EN ÁREA DE IMPARTICIÓN DE EDUCACIÓN FÍSICA Y CANCHA DEPORTIVA.	INCIDENCIA DEL PROYECTO: DIR. DIRECTA.
8.- MODALIDAD DE EJECUCIÓN:	CONTRATO <input checked="" type="checkbox"/> ADMINISTRACIÓN <input type="checkbox"/>	9.- TIPO OBRA <input checked="" type="checkbox"/> ACCIÓN <input type="checkbox"/>
10.- FECHA DE INICIO:	27 DE OCTUBRE 2023	11.- FECHA DE TÉRMINO: 20 DE DICIEMBRE DE 2023
12.- SITUACIÓN DE LA OBRA:	NUEVA.	
OBJETIVO		
13.-	PROMOVER LA MEJORA EN LAS INSTALACIONES DEPORTIVAS DEL SECTOR DE EDUCACIÓN, MEDIANTE LA IMPLEMENTACIÓN DE UN TECHADO QUE GARANTICE LA SEGURIDAD ESTRUCTURAL PARA PROTEGER ASÍ A LOS ALUMNOS Y PADRES DE FAMILIA QUE VISITEN LAS INSTALACIONES	
DESCRIPCIÓN		
14.-	LOS TRABAJOS POR EJECUTAR CONSISTEN EN EL TRAZO Y NIVELACIÓN, EXCAVACIONES, CONSTRUCCIÓN DE CIMENTACIÓN, CONSTRUCCIÓN DE ESTRUCTURA, INSTALACIÓN DE LÁMINA, PINTURA Y LIMPIEZA.	
JUSTIFICACIÓN		
15.-	DEL INFORME ANUAL SOBRE LA SITUACIÓN DE POBREZA Y REZAGO SOCIAL DEL AÑO 2023, SE IDENTIFICARON LOS DISTINTOS TIPOS DE CARENCIAS DE LA POBLACIÓN EN MATERIA EDUCATIVA CORRESPONDIENTE A 91,872 HABITANTES QUE REPRESENTA EL 10.20 % DE LA POBLACIÓN TOTAL DEL MUNICIPIO. UNA VEZ RECONOCIDO EL DATO ESTADÍSTICO, EN LA ETAPA DE PLANEACIÓN DE LAS OBRAS Y EN APEGO A LOS LINEAMIENTOS DEL FAIS, SE DESTINÓ EL 40.00 % DE LOS RECURSOS DISPONIBLES PARA INCIDIR DE MANERA SOCIAL Y COLECTIVA EN LA DISMINUCIÓN DEL MULTICITADO REZAGO, EJECUTANDO EL PRESENTE PROYECTO DE CONTRIBUCIÓN DIRECTA, CON EL FIN DE REFORZAR LA INFRAESTRUCTURA EDUCATIVA Y MEJORAR LA CALIDAD DE VIDA DE LOS HABITANTES.	
METAS		BENEFICIARIOS
16.- UNIDAD DE MEDIDA	M2	18.- VIALIDAD
17.- CANTIDAD	438.00	19.- CANTIDAD 788 20.- PERSONAS ESTUDIANTES
INVERSIÓN APROBADA		VALIDACIÓN
21.- RECURSOS DEL FONDO:	\$2,541,214.37	27.- VALIDADA POR:
22.- APORTACION PARTICIPANTES:	\$0.00	COPACI <input type="checkbox"/> CODEMUN <input type="checkbox"/> CABILDO <input checked="" type="checkbox"/>
23.- APORTACIÓN MUNICIPAL:	\$0.00	
24.- INTERESES BANCARIOS DEL FONDO:	\$0.00	28.- NO ACTA: OCTAGÉSIMA SESIÓN ORDINARIA DE CABILDO RESOLUTIVA OCTAGÉSIMA NOVENA
25.- OTRAS FUENTES:	\$0.00	29.- FECHA DEL ACTA: 05 DE OCTUBRE DE 2023
26.- TOTAL APROBADO:	\$2,541,214.37	30.- Va. B. DEPENDENCIA NORMATIVA: SI <input type="checkbox"/> NO <input checked="" type="checkbox"/>
FIRMAS		
 ANA PATRICIA MURGUÍA VALDÉS TESORERA MUNICIPAL		 ANGÉLICA MOYA MARÍN PRESIDENTA MUNICIPAL





FICHA TÉCNICA DE OBRA RAMO GENERAL 33

DATOS GENERALES

2.- MUNICIPIO: NAUCALPAN DE JUÁREZ, ESTADO DE MÉXICO. 3.- EJERCICIO: 2023 1.- OBRA: FAISMUN-026-2023

4.- FONDO: FONDO DE APORTACIONES PARA LA INFRAESTRUCTURA SOCIAL MUNICIPAL Y DE LAS DEMARCACIONES DEL DISTRITO FEDERAL (FAISMUN), 2023.

5.- LOCALIDAD DE LA OBRA: NAUCALPAN DE JUÁREZ, ESTADO DE MÉXICO.

6.- NOMBRE DE LA OBRA O ACCIÓN: CONSTRUCCIÓN DE TECHADO EN ÁREA DE IMPARTICIÓN DE EDUCACIÓN FÍSICA Y REHABILITACIÓN DE CANCHA DEPORTIVA EN ESCUELA PRIMARIA U HOMÓLOGO "AMÍN GUINDI" CCT 15EPR0294A EN COLONIA CERVECERA MODELO

UBICACIÓN: CALLE C 33, COLONIA CERVECERA MODELO C.P. 53330 EN NAUCALPAN DE JUÁREZ, LOCALIDAD NAUCALPAN DE JUÁREZ, ESTADO DE MÉXICO.

7.- APERTURA PROGRAMÁTICA: RUBRO DE GASTO ART. 33 LEY DE COORDINACIÓN FISCAL: IBE, INFRAESTRUCTURA BÁSICA DEL SECTOR EDUCATIVO. TIPO DE PROYECTO: PROYECTO DE INFRAESTRUCTURA DEL SECTOR EDUCATIVO. SUBCLASIFICACIÓN: TECHADO EN ÁREA DE IMPARTICIÓN DE EDUCACIÓN FÍSICA Y CANCHA DEPORTIVA. INCIDENCIA DEL PROYECTO: DIR: DIRECTA.

8.- MODALIDAD DE EJECUCIÓN: CONTRATO ADMINISTRACIÓN 9.- TIPO: OBRA ACCIÓN

10.- FECHA DE INICIO: 27 DE OCTUBRE DE 2023 11.- FECHA DE TÉRMINO: 20 DE DICIEMBRE DE 2023

12.- SITUACIÓN DE LA OBRA: NUEVA.

OBJETIVO

13.- PROMOVER LA MEJORA EN LAS INSTALACIONES DEPORTIVAS DEL SECTOR DE EDUCACIÓN, MEDIANTE LA IMPLEMENTACIÓN DE UN TECHADO QUE GARANTICE LA SEGURIDAD ESTRUCTURAL PARA PROTEGER ASÍ A LOS ALUMNOS Y PADRES DE FAMILIA QUE VISITEN LAS INSTALACIONES.

DESCRIPCIÓN

14.- LOS TRABAJOS POR EJECUTAR CONSISTEN EN EL TRAZO Y NIVEL, EXCAVACIONES, CONSTRUCCIÓN DE CIMENTACIÓN, CONSTRUCCIÓN DE ESTRUCTURA, INSTALACIÓN DE LÁMINA, PINTURA Y LIMPIEZA

JUSTIFICACIÓN

15.- DEL INFORME ANUAL SOBRE LA SITUACIÓN DE POBREZA Y REZAGO SOCIAL DEL AÑO 2023, SE IDENTIFICARON LOS DISTINTOS TIPOS DE CARENCIAS DE LA POBLACIÓN EN MATERIA EDUCATIVA CORRESPONDIENTE A 91,872 HABITANTES QUE REPRESENTA EL 10.20 % DE LA POBLACIÓN TOTAL DEL MUNICIPIO, UNA VEZ RECONOCIDO EL DATO ESTADÍSTICO, EN LA ETAPA DE PLANEACIÓN DE LAS OBRAS Y EN APEGO A LOS LINEAMIENTOS DEL FAIS, SE DESTINÓ EL 40.00 % DE LOS RECURSOS DISPONIBLES PARA INCIDIR DE MANERA SOCIAL Y COLECTIVA EN LA DISMINUCIÓN DEL MULTICITADO REZAGO, EJECUTANDO EL PRESENTE PROYECTO DE CONTRIBUCIÓN DIRECTA, CON EL FIN DE REFORZAR LA INFRAESTRUCTURA EDUCATIVA Y MEJORAR LA CALIDAD DE VIDA DE LOS HABITANTES.

METAS		BENEFICIARIOS	
16.- UNIDAD DE MEDIDA	M2	18.- VIALIDADES	
17.- CANTIDAD	328.00	19.- CANTIDAD	92
		20.- PERSONAS	ESTUDIANTES
INVERSIÓN APROBADA		VALIDACIÓN	
21.- RECURSOS DEL FONDO:	\$2,272,033.18	27.- VALIDADA POR:	
22.- APORTACION PARTICIPANTES:	\$0.00	<input type="checkbox"/> COPACI <input type="checkbox"/> CODEMUN <input checked="" type="checkbox"/> CABILDO	
23.- APORTACIÓN MUNICIPAL:	\$0.00	28.- No. ACTA: OCTAGÉSIMA SESIÓN ORDINARIA DE CABILDO RESOLUTIVA OCTAGÉSIMA NOVENA.	
24.- INTERESES BANCARIOS DEL FONDO:	\$0.00	29.- FECHA DEL ACTA: 05 DE OCTUBRE DE 2023	
25.- OTRAS FUENTES:	\$0.00	30.- Vo. Bo. DEPENDENCIA NORMATIVA:	
26.- TOTAL APROBADO:	\$2,272,033.18	SI <input type="checkbox"/> NO <input checked="" type="checkbox"/>	

FIRMAS

ING. LINDA MAR MENDOZA AGUILAR
 DIRECTOR GENERAL DE OBRAS PÚBLICAS

ANA PATRICIA MURGUÍA VALDÉS
 TESORERA MUNICIPAL

ANGÉLICA MOYA MARÍN
 PRESIDENTA MUNICIPAL



FICHA TÉCNICA DE OBRA RAMO GENERAL 33

GROQUIS DE LOCALIZACIÓN

NOMBRE DE LA OBRA O ACCIÓN: CONSTRUCCIÓN DE TECHADO EN ÁREA DE IMPARTICIÓN DE EDUCACIÓN FÍSICA Y REHABILITACIÓN DE CANCHA DEPORTIVA EN ESCUELA PRIMARIA U HOMÓLOGO "AMÍN GUINDI" CCT 15EPR0294A EN COLONIA CERVECERA MODELO

UBICACIÓN: CALLE C 33, COLONIA CERVECERA MODELO C.P. 53330 EN NAUCALPAN DE JUÁREZ, LOCALIDAD NAUCALPAN DE JUÁREZ, ESTADO DE MÉXICO.

LOCALIDAD DE LA OBRA: NAUCALPAN DE JUÁREZ, ESTADO DE MÉXICO.

GEOREFERENCIA: Coordenadas: 19.48491701489026, -99.22756802431248

LOCALIZACIÓN DE LA OBRA

MACROLOCALIZACIÓN

MICROLOCALIZACIÓN

ESTADO DE MÉXICO



MUNICIPIO NAUCALPAN DE JUÁREZ

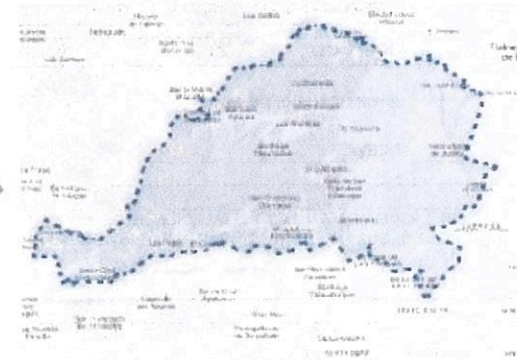

AYUNTAMIENTO CONSTITUCIONAL 2022-2024
 ING. LUIS FLORENTINO AGUILAR
 DIRECTOR GENERAL DE OBRAS PÚBLICAS
 DIRECCIÓN GENERAL DE OBRAS PÚBLICAS

POR EL H. AYUNTAMIENTO

ANA PATRICIA MURGUÍA VALDÉS
 TESORERA MUNICIPAL
 NAUCALPAN DE JUÁREZ

AYUNTAMIENTO CONSTITUCIONAL 2022-2024
 ANGÉLICA MOYA MARÍN
 PRESIDENTA MUNICIPAL
 NAUCALPAN DE JUÁREZ



EXPEDIENTE TÉCNICO DE OBRA RAMO GENERAL 33

DATOS GENERALES Hoja 1 de 1

2.- MUNICIPIO: NAUCALPAN DE JUÁREZ, ESTADO DE MÉXICO. 3.- EJERCICIO: 2023 1.- OBRA FAISMUN-026-2023

4.- FONDO: FONDO DE APORTACIONES PARA LA INFRAESTRUCTURA SOCIAL MUNICIPAL Y DE LAS DEMARCACIONES DEL DISTRITO FEDERAL (FAISMUN), 2023.

5.- LOCALIDAD DE LA OBRA: NAUCALPAN DE JUÁREZ, ESTADO DE MÉXICO.

6.- NOMBRE DE LA OBRA O ACCIÓN: CONSTRUCCIÓN DE TECHADO EN ÁREA DE IMPARTICIÓN DE EDUCACIÓN FÍSICA Y REHABILITACIÓN DE CANCHA DEPORTIVA EN ESCUELA PRIMARIA U HOMÓLOGO "AMÍN GUINDÍ" CCT 15EPR0294A EN COLONIA CERVECERA MODELO

UBICACIÓN: CALLE C 33, COLONIA CERVECERA MODELO C.P. 53330 EN NAUCALPAN DE JUÁREZ, LOCALIDAD NAUCALPAN DE JUÁREZ, ESTADO DE MÉXICO.

7.- APERTURA PROGRAMÁTICA: RUBRO DE GASTO ART. 33 LEY DE COORDINACIÓN FISCAL: IBE, INFRAESTRUCTURA BÁSICA DEL SECTOR EDUCATIVO. TIPO DE PROYECTO: PROYECTO DE INFRAESTRUCTURA DEL SECTOR EDUCATIVO. SUBCLASIFICACIÓN: TECHADO EN ÁREA DE IMPARTICIÓN DE EDUCACIÓN FÍSICA Y CANCHA DEPORTIVA. INCIDENCIA DEL PROYECTO: DIR: DIRECTA.

8.- MODALIDAD DE EJECUCIÓN: CONTRATO ADMINISTRACIÓN 9.- TIPO OBRA ACCIÓN

10.- FECHA DE INICIO: 27 DE OCTUBRE DE 2023 11.- FECHA DE TÉRMINO: 20 DE DICIEMBRE DE 2023

12.- SITUACIÓN DE LA OBRA: NUEVA.

OBJETIVO

13.- PROMOVER LA MEJORA EN LAS INSTALACIONES DEPORTIVAS DEL SECTOR DE EDUCACIÓN, MEDIANTE LA IMPLEMENTACIÓN DE UN TECHADO QUE GARANTICE LA SEGURIDAD ESTRUCTURAL PARA PROTEGER ASÍ A LOS ALUMNOS Y PADRES DE FAMILIA QUE VISITEN LAS INSTALACIONES.

DESCRIPCIÓN

14.- LOS TRABAJOS POR EJECUTAR CONSISTEN EN EL TRAZO Y NIVEL, EXCAVACIONES, CONSTRUCCIÓN DE CIMENTACIÓN, CONSTRUCCIÓN DE ESTRUCTURA, INSTALACIÓN DE LÁMINA, PINTURA Y LIMPIEZA

JUSTIFICACIÓN

15.- DEL INFORME ANUAL SOBRE LA SITUACIÓN DE POBREZA Y REZAGO SOCIAL DEL AÑO 2023, SE IDENTIFICARON LOS DISTINTOS TIPOS DE CARENCIAS DE LA POBLACIÓN EN MATERIA EDUCATIVA CORRESPONDIENTE A 91,872 HABITANTES QUE REPRESENTA EL 10.20 % DE LA POBLACIÓN TOTAL DEL MUNICIPIO, UNA VEZ RECONOCIDO EL DATO ESTADÍSTICO, EN LA ETAPA DE PLANEACIÓN DE LAS OBRAS Y EN APEGO A LOS LINEAMIENTOS DEL FAIS, SE DESTINÓ EL 40.00 % DE LOS RECURSOS DISPONIBLES PARA INCIDIR DE MANERA SOCIAL Y COLECTIVA EN LA DISMINUCIÓN DEL MULTICITADO REZAGO, EJECUTANDO EL PRESENTE PROYECTO DE CONTRIBUCIÓN DIRECTA, CON EL FIN DE REFORZAR LA INFRAESTRUCTURA EDUCATIVA Y MEJORAR LA CALIDAD DE VIDA DE LOS HABITANTES.

METAS		BENEFICIARIOS		
16.- UNIDAD DE MEDIDA	M2	18.- VIALIDAD		
17.- CANTIDAD	328.00	19.- CANTIDAD	92	20.- PERSONAS ESTUDIANTES

INVERSIÓN APROBADA		VALIDACIÓN	
21.- RECURSOS DEL FONDO:	\$2,272,033.18	27.- VALIDADA POR:	
22.- APORTACION PARTICIPANTES:	\$0.00	COPACI <input type="checkbox"/> CODEMUN <input type="checkbox"/> CABILDO <input checked="" type="checkbox"/>	
23.- APORTACIÓN MUNICIPAL:	\$0.00	28.- NO ACTA: OCTAGÉSIMA SESIÓN ORDINARIA DE CABILDO RESOLUTIVA OCTAGÉSIMA NOVENA.	
24.- INTERESES BANCARIOS DEL FONDO:	\$0.00	29.- FECHA DEL ACTA: 05 DE OCTUBRE DE 2023	
25.- OTRAS FUENTES:	\$0.00	30.- Va. Bo. DEPENDENCIA NORMATIVA: <input type="checkbox"/> SI <input checked="" type="checkbox"/> NO	
26.- TOTAL APROBADO:	\$2,272,033.18		

FIRMAS

MARCO ANTONIO GARCÍA AGUILAR
 DIRECTOR GENERAL DE OBRAS PÚBLICAS

ANA PATRICIA MORGUÍA VALDÉS
 TESORERA MUNICIPAL

ANGÉLICA MOYA MARIÁ
 PRESIDENTA MUNICIPAL

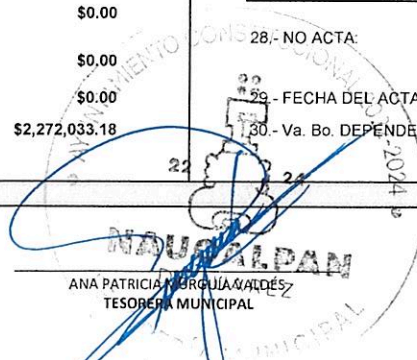



EXPEDIENTE TÉCNICO DE OBRA RAMO GENERAL 33

DATOS GENERALES Hoja 1 de 1

2.- MUNICIPIO: NAUCALPAN DE JUÁREZ, ESTADO DE MÉXICO. 3.- EJERCICIO: 2023 1.- OBRA: FAISMUN-027-2023

4.- FONDO: FONDO DE APORTACIONES PARA LA INFRAESTRUCTURA SOCIAL MUNICIPAL Y DE LAS DEMARCACIONES DEL DISTRITO FEDERAL (FAISMUN), 2023.

5.- LOCALIDAD DE LA OBRA: NAUCALPAN DE JUÁREZ, ESTADO DE MÉXICO.

6.- NOMBRE DE LA OBRA O ACCIÓN: CONSTRUCCIÓN DE TECHADO EN ÁREA DE IMPARTICIÓN DE EDUCACIÓN FÍSICA Y REHABILITACIÓN DE CANCHA DEPORTIVA EN PREESCOLAR U HOMÓLOGO "DR. JAIME TORRES BODET" CCT 16DJN0080K EN FRACCIONAMIENTO COLONIAL SATELITE
 UBICACIÓN: CERRADA RETORNO FUENTES DE SATELITE 8, FRACCIONAMIENTO COLONIAL SATELITE C.P. 53119 EN NAUCALPAN DE JUÁREZ, LOCALIDAD NAUCALPAN DE JUÁREZ, ESTADO DE MÉXICO.

7.- APERTURA PROGRAMATICA: RUBRO DE GASTO ART. 33 LEY DE COORDINACIÓN FISCAL: IBE, INFRAESTRUCTURA BÁSICA DEL SECTOR EDUCATIVO. TIPO DE PROYECTO: PROYECTO DE INFRAESTRUCTURA DEL SECTOR EDUCATIVO.
 SUBCLASIFICACIÓN: TECHADO EN ÁREA DE IMPARTICIÓN DE EDUCACIÓN FÍSICA Y CANCHA DEPORTIVA. INCIDENCIA DEL PROYECTO: DIR. DIRECTA.

8.- MODALIDAD DE EJECUCIÓN: CONTRATO ADMINISTRACIÓN 9.- TIPO: OBRA ACCIÓN

10.- FECHA DE INICIO: 27 DE OCTUBRE DE 2023 11.- FECHA DE TÉRMINO: 20 DE DICIEMBRE DE 2023

12.- SITUACIÓN DE LA OBRA: NUEVA.

OBJETIVO

13.- PROMOVER LA MEJORA EN LAS INSTALACIONES DEPORTIVAS DEL SECTOR DE EDUCACIÓN, MEDIANTE LA IMPLEMENTACIÓN DE UN TECHADO QUE GARANTICE LA SEGURIDAD ESTRUCTURAL PARA PROTEGER ASÍ A LOS ALUMNOS Y PADRES DE FAMILIA QUE VISITEN LAS INSTALACIONES.

DESCRIPCION

14.- LOS TRABAJOS POR EJECUTAR CONSISTEN EN EL TRAZO Y NIVELACIÓN, EXCAVACIONES PARA LA CONSTRUCCIÓN DE CIMENTACIÓN PARA TECHADO, CONSTRUCCIÓN DE ESTRUCTURA METÁLICA PARA EL TECHADO, INSTALACIÓN DE LÁMINA COMO RECUBRIMIENTO DE LA CUBIERTA DEL TECHADO, PINTURA EN ESTRUCTURA Y LIMPIEZA AL FINAL DE LA OBRA.

JUSTIFICACIÓN

15.- DEL INFORME ANUAL SOBRE LA SITUACIÓN DE POBREZA Y REZAGO SOCIAL DEL AÑO 2023, SE IDENTIFICARON LOS DISTINTOS TIPOS DE CARENCIAS DE LA POBLACIÓN EN MATERIA EDUCATIVA CORRESPONDIENTE A 91,872 HABITANTES QUE REPRESENTA EL 10.20 % DE LA POBLACIÓN TOTAL DEL MUNICIPIO. UNA VEZ RECONOCIDO EL DATO ESTADÍSTICO, EN LA ETAPA DE PLANEACIÓN DE LAS OBRAS Y EN APEGO A LOS LINEAMIENTOS DEL FAIS, SE DESTINÓ EL 40.00 % DE LOS RECURSOS DISPONIBLES PARA INCIDIR DE MANERA SOCIAL Y COLECTIVA EN LA DISMINUCIÓN DEL MULTICITADO REZAGO, EJECUTANDO EL PRESENTE PROYECTO DE CONTRIBUCIÓN DIRECTA, CON EL FIN DE REFORZAR LA INFRAESTRUCTURA EDUCATIVA Y MEJORAR LA CALIDAD DE VIDA DE LOS HABITANTES.

METAS		BENEFICIARIOS	
16.- UNIDAD DE MEDIDA	M2	18.- VIALIDAD	
17.- CANTIDAD	152.00	19.- CANTIDAD	92
		20.- PERSONAS	ESTUDIANTES

INVERSIÓN APROBADA		VALIDACIÓN	
21.- RECURSOS DEL FONDO:	\$1,332,735.14	27.- VALIDADA POR:	
22.- APORTACION PARTICIPANTES:	\$0.00	<input type="checkbox"/> COPACI <input type="checkbox"/> CODEMUN <input checked="" type="checkbox"/> CABILDO	
23.- APORTACIÓN MUNICIPAL:	\$0.00	28.- NO ACTA: OCTAGÉSIMA SESIÓN ORDINARIA DE CABILDO RESOLUTIVA OCTAGÉSIMA NOVENA.	
24.- INTERESES BANCARIOS DEL FONDO:	\$0.00	29.- FECHA DEL ACTA: 05 DE OCTUBRE DE 2023	
25.- OTRAS FUENTES:	\$0.00	30.- Va. Bo. DEPENDENCIA NORMATIVA: SI <input type="checkbox"/> NO <input checked="" type="checkbox"/>	
26.- TOTAL APROBADO:	\$1,332,735.14		

FIRMAS

LUIS OSCAR MANDEZAGUAR
 DIRECTOR GENERAL DE OBRAS PÚBLICAS
 DIRECCIÓN GENERAL DE OBRAS PÚBLICAS

ANA PATRICIA MURGUÍA VALDES
 TESORERA MUNICIPAL

ANGÉLICA MOYA MARÍN
 PRESIDENTA MUNICIPAL



FICHA TÉCNICA DE OBRA RAMO GENERAL 33

CROQUIS DE LOCALIZACIÓN	
NOMBRE DE LA OBRA O ACCIÓN:	CONSTRUCCIÓN DE TECHADO EN ÁREA DE IMPARTICIÓN DE EDUCACIÓN FÍSICA Y REHABILITACIÓN DE CANCHA DEPORTIVA EN PREESCOLAR U HOMÓLOGO "DR. JAIME TORRES BODET" CCT 15DJN0080K EN FRACCIONAMIENTO COLONIAL SATELITE
UBICACIÓN:	CERRADA RETORNO FUENTES DE SATELITE 8, FRACCIONAMIENTO COLONIAL SATELITE C.P. 53119 EN NAUCALPAN DE JUÁREZ, LOCALIDAD NAUCALPAN DE JUÁREZ, ESTADO DE MÉXICO.
LOCALIDAD DE LA OBRA:	NAUCALPAN DE JUÁREZ, ESTADO DE MÉXICO.
GEOREFERENCIA:	Coordenadas: 19.518349606469688, -99.25293012871096

LOCALIZACIÓN DE LA OBRA

MACROLOCALIZACIÓN

MICROLOCALIZACIÓN

ESTADO DE MÉXICO

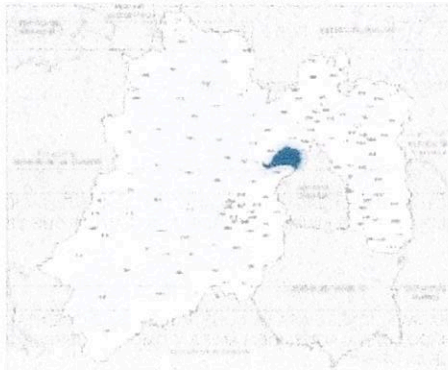

MUNICIPIO NAUCALPAN DE JUÁREZ

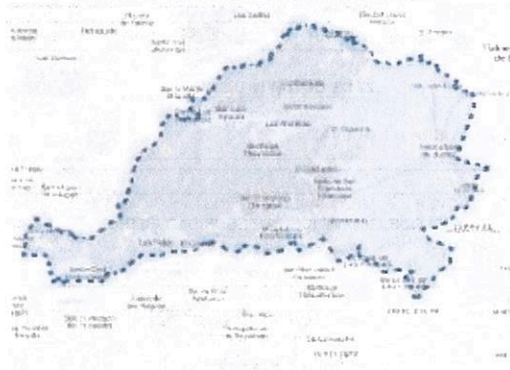

AYUNTAMIENTO CONSTITUCIONAL 2022-2024

 INÉS MARÍA MÉNDEZ AGUILAR
 DIRECTOR GENERAL DE OBRAS PÚBLICAS
 DIRECCIÓN GENERAL DE OBRAS PÚBLICAS

AYUNTAMIENTO CONSTITUCIONAL 2022-2024
 POR EL H. AYUNTAMIENTO

 ANA PATRICIA MURGUÍA VALDÉS
 TESORERA MUNICIPAL

AYUNTAMIENTO CONSTITUCIONAL 2022-2024

 ANGÉLICA MOYN MARÍN
 PRESIDENTA MUNICIPAL



FICHA TÉCNICA DE OBRA RAMO GENERAL 33

DATOS GENERALES Hoja 1 de 2

2.- MUNICIPIO: NAUCALPAN DE JUÁREZ, ESTADO DE MÉXICO. 3.- EJERCICIO: 2023 1.- OBRA
 FAISMUN-027-2023

4.- FONDO: FONDO DE APORTACIONES PARA LA INFRAESTRUCTURA SOCIAL MUNICIPAL Y DE LAS DEMARCACIONES DEL DISTRITO FEDERAL (FAISMUN), 2023.

5.- LOCALIDAD DE LA OBRA: NAUCALPAN DE JUÁREZ, ESTADO DE MÉXICO.

6.- NOMBRE DE LA OBRA O ACCIÓN: CONSTRUCCIÓN DE TECHADO EN ÁREA DE IMPARTICIÓN DE EDUCACIÓN FÍSICA Y REHABILITACIÓN DE CANCHA DEPORTIVA EN PREESCOLAR U HOMÓLOGO "DR. JAIME TORRES BODET" CCT 15DJN0080K EN FRACCIONAMIENTO COLONIAL SATÉLITE

UBICACIÓN: CERRADA RETORNO FUENTES DE SATÉLITE 8, FRACCIONAMIENTO COLONIAL SATÉLITE C.P. 53119 EN NAUCALPAN DE JUÁREZ, LOCALIDAD NAUCALPAN DE JUÁREZ, ESTADO DE MÉXICO.

7.- APERTURA PROGRAMÁTICA: RUBRO DE GASTO ART. 33 LEY DE COORDINACIÓN FISCAL: IBE, INFRAESTRUCTURA BÁSICA DEL SECTOR EDUCATIVO. TIPO DE PROYECTO: PROYECTO DE INFRAESTRUCTURA DEL SECTOR EDUCATIVO.
 SUBCLASIFICACIÓN: TECHADO EN ÁREA DE IMPARTICIÓN DE EDUCACIÓN FÍSICA Y CANCHA DEPORTIVA. INCIDENCIA DEL PROYECTO: DIR: DIRECTA.

8.- MODALIDAD DE EJECUCIÓN: CONTRATO ADMINISTRACIÓN 9.- TIPO: OBRA ACCIÓN

10.- FECHA DE INICIO: 27 DE OCTUBRE DE 2023 11.- FECHA DE TÉRMINO: 20 DE DICIEMBRE DE 2023

12.- SITUACIÓN DE LA OBRA: NUEVA.

OBJETIVO
 13.- PROMOVER LA MEJORA EN LAS INSTALACIONES DEPORTIVAS DEL SECTOR DE EDUCACIÓN, MEDIANTE LA IMPLEMENTACIÓN DE UN TECHADO QUE GARANTICE LA SEGURIDAD ESTRUCTURAL PARA PROTEGER ASÍ A LOS ALUMNOS Y PADRES DE FAMILIA QUE VISITEN LAS INSTALACIONES.

DESCRIPCIÓN
 14.- LOS TRABAJOS POR EJECUTAR CONSISTEN EN EL TRAZO Y NIVELACIÓN, EXCAVACIONES PARA LA CONSTRUCCIÓN DE CIMENTACIÓN PARA TECHADO, CONSTRUCCIÓN DE ESTRUCTURA METÁLICA PARA EL TECHADO, INSTALACIÓN DE LÁMINA COMO RECUBRIMIENTO DE LA CUBIERTA DEL TECHADO, PINTURA EN ESTRUCTURA Y LIMPIEZA AL FINAL DE LA OBRA.

JUSTIFICACIÓN
 15.- DEL INFORME ANUAL SOBRE LA SITUACIÓN DE POBREZA Y REZAGO SOCIAL DEL AÑO 2023, SE IDENTIFICARON LOS DISTINTOS TIPOS DE CARENCIAS DE LA POBLACIÓN EN MATERIA EDUCATIVA CORRESPONDIENTE A 91,872 HABITANTES QUE REPRESENTA EL 10.20 % DE LA POBLACIÓN TOTAL DEL MUNICIPIO, UNA VEZ RECONOCIDO EL DATO ESTADÍSTICO, EN LA ETAPA DE PLANEACIÓN DE LAS OBRAS Y EN APEGO A LOS LINEAMIENTOS DEL FAIS, SE DESTINÓ EL 40.00 % DE LOS RECURSOS DISPONIBLES PARA INCIDIR DE MANERA SOCIAL Y COLECTIVA EN LA DISMINUCIÓN DEL MULTICITADO REZAGO, EJECUTANDO EL PRESENTE PROYECTO DE CONTRIBUCIÓN DIRECTA, CON EL FIN DE REFORZAR LA INFRAESTRUCTURA EDUCATIVA Y MEJORAR LA CALIDAD DE VIDA DE LOS HABITANTES.

METAS		BENEFICIARIOS	
16.- UNIDAD DE MEDIDA	M2	18.- VIALIDADES	
17.- CANTIDAD	152.00	19.- CANTIDAD	92
		20.- PERSONAS	ESTUDIANTES

INVERSIÓN APROBADA		VALIDACIÓN	
21.- RECURSOS DEL FONDO:	\$1,332,735.14	27.- VALIDADA POR:	
22.- APORTACION PARTICIPANTES:	\$0.00	COPACI <input type="checkbox"/> CODEMUN <input type="checkbox"/> CABILDO <input checked="" type="checkbox"/>	
23.- APORTACIÓN MUNICIPAL:	\$0.00	28.- No. ACTA: OCTAGÉSIMA SESIÓN ORDINARIA DE CABILDO RESOLUTIVA OCTAGÉSIMA NOVENA.	
24.- INTERESES BANCARIOS DEL FONDO:	\$0.00	29.- FECHA DEL ACTA: 05 DE OCTUBRE DE 2023	
25.- OTRAS FUENTES:	\$0.00	30.- Vo. Bo. DEPENDENCIA NORMATIVA: SI <input type="checkbox"/> NO <input checked="" type="checkbox"/>	
26.- TOTAL APROBADO:	\$1,332,735.14		

FIRMAS

DIRECTOR GENERAL DE OBRAS PÚBLICAS

ANA PATRICIA MURGÚA VALDÉS
 TESORERA MUNICIPAL

ANGELICAMONA MARI
 PRESIDENTA MUNICIPAL



Gobierno del Estado de México
 Secretaría de Finanzas
 Subsecretaría de Planeación y Presupuesto
 Dirección General de Planeación y Gasto Público



FICHA TÉCNICA DE OBRA RAMO GENERAL 33

DATOS GENERALES

Hoja 1 de 2

2.- MUNICIPIO: NAUCALPAN DE JUÁREZ, ESTADO DE MÉXICO. 3.- EJERCICIO: 2023 1.- OBRA: FAISMUN-028-2023

4.- FONDO: FONDO DE APORTACIONES PARA LA INFRAESTRUCTURA SOCIAL MUNICIPAL Y DE LAS DEMARCACIONES DEL DISTRITO FEDERAL (FAISMUN), 2023.

5.- LOCALIDAD DE LA OBRA: NAUCALPAN DE JUÁREZ, ESTADO DE MÉXICO.

6.- NOMBRE DE LA OBRA O ACCIÓN: CONSTRUCCIÓN DE TECHADO EN ÁREA DE IMPARTICIÓN DE EDUCACIÓN FÍSICA Y REHABILITACIÓN DE CANCHA DEPORTIVA EN ESCUELA PRIMARIA U HOMÓLOGO "GRAL. EMILIANO ZAPATA" CCT 15EPR1711D EN COLONIA EMILIANO ZAPATA
 UBICACIÓN: CALLE RECURSOS HIDRÁULICOS SIN NÚMERO, COLONIA EMILIANO ZAPATA C.P. 53660 EN NAUCALPAN DE JUÁREZ, LOCALIDAD NAUCALPAN DE JUÁREZ, ESTADO DE MÉXICO.

7.- APERTURA PROGRAMÁTICA: RUBRO DE GASTO ART. 33 LEY DE COORDINACIÓN FISCAL: IBE, INFRAESTRUCTURA BÁSICA DEL SECTOR EDUCATIVO. TIPO DE PROYECTO: PROYECTO DE INFRAESTRUCTURA DEL SECTOR EDUCATIVO.
 SUBCLASIFICACIÓN: TECHADO EN ÁREA DE IMPARTICIÓN DE EDUCACIÓN FÍSICA Y CANCHA DEPORTIVA. INCIDENCIA DEL PROYECTO: DIR: DIRECTA.

8.- MODALIDAD DE EJECUCIÓN: CONTRATO ADMINISTRACIÓN 9.- TIPO: OBRA ACCIÓN

10.- FECHA DE INICIO: 27 DE OCTUBRE DE 2023 11.- FECHA DE TÉRMINO: 20 DE DICIEMBRE DE 2023

12.- SITUACIÓN DE LA OBRA: NUEVA.

OBJETIVO

13.- PROMOVER LA MEJORA EN LAS INSTALACIONES DEPORTIVAS DEL SECTOR EDUCACIÓN, MEDIANTE LA IMPLEMENTACIÓN DE UN TECHADO QUE GARANTICE LA SEGURIDAD ESTRUCTURAL PARA PROTEGER ASÍ A LOS ALUMNOS Y PADRES DE FAMILIA QUE VISITEN LAS INSTALACIONES.

DESCRIPCIÓN

14.- LOS TRABAJOS POR EJECUTAR CONSISTEN EN EL TRAZO Y NIVELACIÓN, EXCAVACIONES, CONSTRUCCIÓN DE ESTRUCTURA, INSTALACIÓN DE LÁMINA, PINTURA Y LIMPIEZA.

JUSTIFICACIÓN

15.- DEL INFORME ANUAL SOBRE LA SITUACIÓN DE POBREZA Y REZAGO SOCIAL DEL AÑO 2023, SE IDENTIFICARON LOS DISTINTOS TIPOS DE CARENCIAS DE LA POBLACIÓN EN MATERIA EDUCATIVA CORRESPONDIENTE A 91,872 HABITANTES QUE REPRESENTA EL 10.20 % DE LA POBLACIÓN TOTAL DEL MUNICIPIO, UNA VEZ RECONOCIDO EL DATO ESTADÍSTICO, EN LA ETAPA DE PLANEACIÓN DE LAS OBRAS Y EN APEGO A LOS LINEAMIENTOS DEL FAIS, SE DESTINÓ EL 40.00 % DE LOS RECURSOS DISPONIBLES PARA INCIDIR DE MANERA SOCIAL Y COLECTIVA EN LA DISMINUCIÓN DEL MULTITADO REZAGO, EJECUTANDO EL PRESENTE PROYECTO DE CONTRIBUCIÓN DIRECTA, CON EL FIN DE REFORZAR LA INFRAESTRUCTURA EDUCATIVA Y MEJORAR LA CALIDAD DE VIDA DE LOS HABITANTES.

METAS		BENEFICIARIOS	
16.- UNIDAD DE MEDIDA	M2	18.- VIALIDADES	
17.- CANTIDAD	270.00	19.- CANTIDAD	812
		20.- PERSONAS	ESTUDIANTES
INVERSIÓN APROBADA		VALIDACIÓN	
21.- RECURSOS DEL FONDO:	\$1,883,396.34	27.- VALIDADA POR:	
22.- APORTACIÓN PARTICIPANTES:	\$0.00	COPACI <input type="checkbox"/> CODEMUN <input type="checkbox"/> CABILDO <input checked="" type="checkbox"/>	
23.- APORTACIÓN MUNICIPAL:	\$0.00	28.- No. ACTA: OCTAGÉSIMA SESIÓN ORDINARIA DE CABILDO RESOLUTIVA OCTAGÉSIMA NOVENA.	
24.- INTERESES BANCARIOS DEL FONDO:	\$0.00	29.- FECHA DEL ACTA: 05 DE OCTUBRE DE 2023	
25.- OTRAS FUENTES:	\$0.00	30.- Vo. Bo. DEPENDENCIA NORMATIVA: SI <input type="checkbox"/> NO <input checked="" type="checkbox"/>	
26.- TOTAL APROBADO:	\$1,883,396.34		

FIRMAS

LUIS OMAR MÉNDEZ AGUILAR
 DIRECTOR GENERAL DE OBRAS PÚBLICAS
 DIRECCIÓN GENERAL DE OBRAS PÚBLICAS

ANA PATRICIA MURGUIA VALDES
 TESORERA MUNICIPAL

ANGÉLICA MOYSA MARÍN
 PRESIDENTA MUNICIPAL



Gobierno del Estado de México
 Secretaría de Finanzas
 Subsecretaría de Planeación y Presupuesto
 Dirección General de Planeación y Gasto Público



FICHA TÉCNICA DE OBRA RAMO GENERAL 33

Hoja 2 de 2

CROQUIS DE LOCALIZACIÓN	
NOMBRE DE LA OBRA O ACCIÓN:	CONSTRUCCIÓN DE TECHADO EN ÁREA DE IMPARTICIÓN DE EDUCACIÓN FÍSICA Y REHABILITACIÓN DE CANCHA DEPORTIVA EN ESCUELA PRIMARIA U HOMÓLOGO "GRAL. EMILIANO ZAPATA" CCT 15EPR1711D EN COLONIA EMILIANO ZAPATA
UBICACIÓN:	CALLE RECURSOS HIDRÁULICOS SIN NÚMERO, COLONIA EMILIANO ZAPATA C.P. 53660 EN NAUCALPAN DE JUÁREZ, LOCALIDAD NAUCALPAN DE JUÁREZ, ESTADO DE MÉXICO.
LOCALIDAD DE LA OBRA:	NAUCALPAN DE JUÁREZ, ESTADO DE MÉXICO.
GEOREFERENCIA:	Coordenadas: 19.45373158009659, -99.28106926208297

LOCALIZACIÓN DE LA OBRA

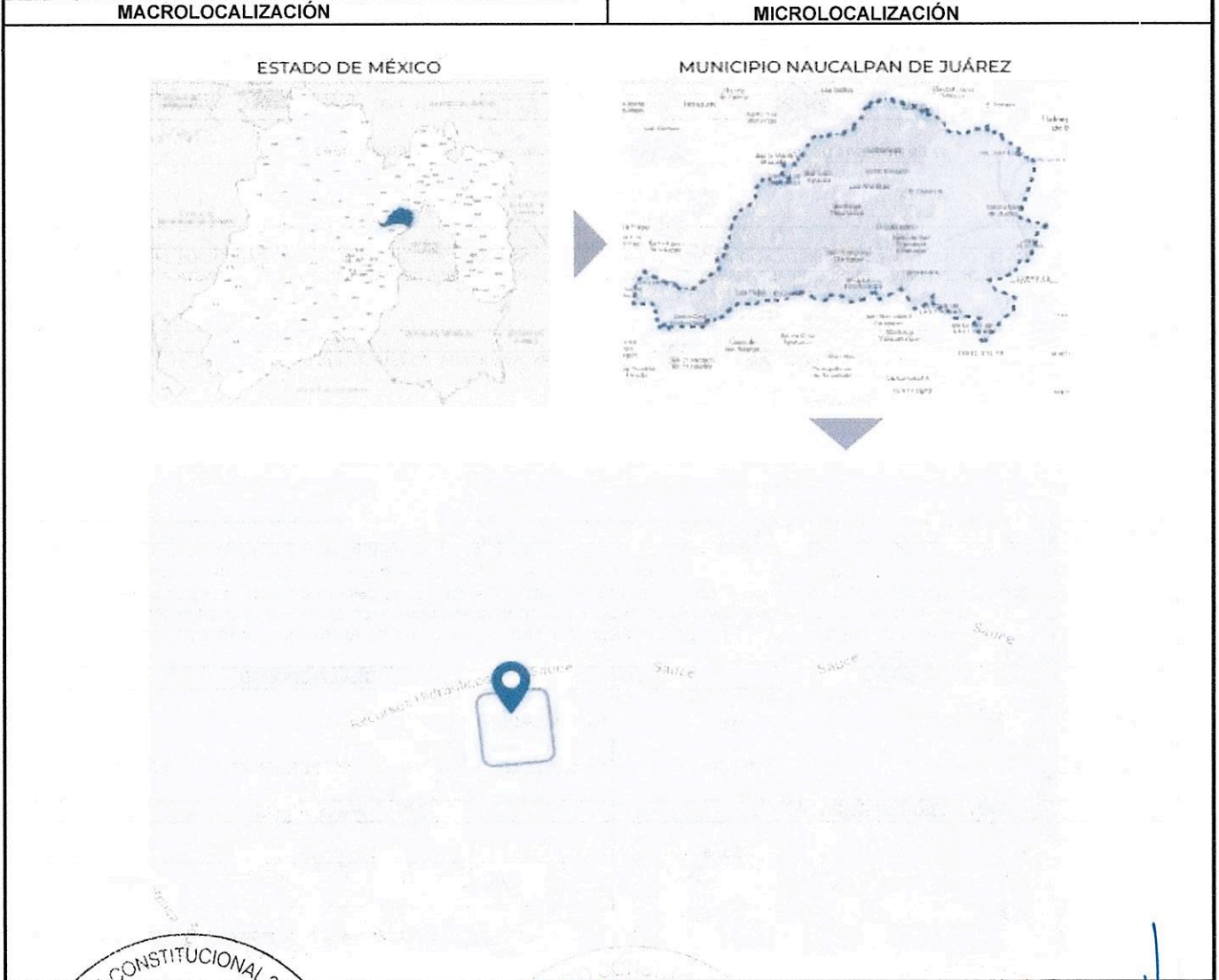

POR EL H. AYUNTAMIENTO

 ING. LUIS OMAR MENDEZ AGUILAR DIRECTOR GENERAL DE OBRAS PÚBLICAS DIRECCIÓN GENERAL DE OBRAS PÚBLICAS	 ANA PATRICIA MURGUÍA VALDÉS TESORERA MUNICIPAL NAUCALPAN DE JUÁREZ	 ANGÉLICA MOYSA BARRIN PRESIDENTA MUNICIPAL NAUCALPAN DE JUÁREZ
--	--	--



EXPEDIENTE TÉCNICO DE OBRA RAMO GENERAL 33

DATOS GENERALES

Hoja 1 de 1

2.- MUNICIPIO: NAUCALPAN DE JUÁREZ, ESTADO DE MÉXICO. 3.- EJERCICIO: 2023 1.- OBRA
 4.- FONDO: FAISMUN-028-2023
 FONDO DE APORTACIONES PARA LA INFRAESTRUCTURA SOCIAL MUNICIPAL Y DE LAS DEMARCACIONES DEL DISTRITO FEDERAL (FAISMUN), 2023.
 5.- LOCALIDAD DE LA OBRA: NAUCALPAN DE JUÁREZ, ESTADO DE MÉXICO.
 6.- NOMBRE DE LA OBRA O ACCIÓN: CONSTRUCCIÓN DE TECHADO EN ÁREA DE IMPARTICIÓN DE EDUCACIÓN FÍSICA Y REHABILITACIÓN DE CANCHA DEPORTIVA EN ESCUELA PRIMARIA U HOMÓLOGO "GRAL. EMILIANO ZAPATA" CCT 15EPR1711D EN COLONIA EMILIANO ZAPATA
 UBICACIÓN: CALLE RECURSOS HIDRÁULICOS SIN NÚMERO, COLONIA EMILIANO ZAPATA C.P. 53660 EN NAUCALPAN DE JUÁREZ, LOCALIDAD NAUCALPAN DE JUÁREZ, ESTADO DE MÉXICO.
 7.- APERTURA PROGRAMÁTICA: RUBRO DE GASTO ART. 33 LEY DE COORDINACIÓN FISCAL: IBE, INFRAESTRUCTURA BÁSICA DEL SECTOR EDUCATIVO. TIPO DE PROYECTO: PROYECTO DE INFRAESTRUCTURA DEL SECTOR EDUCATIVO.
 SUBCLASIFICACIÓN: TECHADO EN ÁREA DE IMPARTICIÓN DE EDUCACIÓN FÍSICA Y CANCHA DEPORTIVA. INCIDENCIA DEL PROYECTO: DIR: DIRECTA.
 8.- MODALIDAD DE EJECUCIÓN: CONTRATO ADMINISTRACIÓN 9.- TIPO OBRA ACCIÓN
 10.- FECHA DE INICIO: 27 DE OCTUBRE DE 2023 11.- FECHA DE TÉRMINO: 20 DE DICIEMBRE DE 2023
 12.- SITUACIÓN DE LA OBRA: NUEVA.

OBJETIVO

13.- PROMOVER LA MEJORA EN LAS INSTALACIONES DEPORTIVAS DEL SECTOR EDUCACIÓN, MEDIANTE LA IMPLEMENTACIÓN DE UN TECHADO QUE GARANTICE LA SEGURIDAD ESTRUCTURAL PARA PROTEGER ASÍ A LOS ALUMNOS Y PADRES DE FAMILIA QUE VISITEN LAS INSTALACIONES.

DESCRIPCIÓN

14.- LOS TRABAJOS POR EJECUTAR CONSISTEN EN EL TRAZO Y NIVELACIÓN, EXCAVACIONES, CONSTRUCCIÓN DE ESTRUCTURA, INSTALACIÓN DE LÁMINA, PINTURA Y LIMPIEZA.

JUSTIFICACIÓN

15.- DEL INFORME ANUAL SOBRE LA SITUACIÓN DE POBREZA Y REZAGO SOCIAL DEL AÑO 2023, SE IDENTIFICARON LOS DISTINTOS TIPOS DE CARENCIAS DE LA POBLACIÓN EN MATERIA EDUCATIVA CORRESPONDIENTE A 91,872 HABITANTES QUE REPRESENTA EL 10.20 % DE LA POBLACIÓN TOTAL DEL MUNICIPIO, UNA VEZ RECONOCIDO EL DATO ESTADÍSTICO, EN LA ETAPA DE PLANEACIÓN DE LAS OBRAS Y EN APEGO A LOS LINEAMIENTOS DEL FAIS, SE DESTINÓ EL 40.00 % DE LOS RECURSOS DISPONIBLES PARA INCIDIR DE MANERA SOCIAL Y COLECTIVA EN LA DISMINUCIÓN DEL MULTICITADO REZAGO, EJECUTANDO EL PRESENTE PROYECTO DE CONTRIBUCIÓN DIRECTA, CON EL FIN DE REFORZAR LA INFRAESTRUCTURA EDUCATIVA Y MEJORAR LA CALIDAD DE VIDA DE LOS HABITANTES.

METAS		BENEFICIARIOS		
16.- UNIDAD DE MEDIDA	M2	18.- VIALIDAD		
17.- CANTIDAD	270.00	19.- CANTIDAD	812	20.- PERSONAS ESTUDIANTES

INVERSIÓN APROBADA		VALIDACIÓN	
21.- RECURSOS DEL FONDO:	\$1,883,396.34	27.- VALIDADA POR:	
22.- APORTACION PARTICIPANTES:	\$0.00	COPACI <input type="checkbox"/> CODEMUN <input type="checkbox"/> CABILDO <input checked="" type="checkbox"/>	
23.- APORTACIÓN MUNICIPAL:	\$0.00	28.- NO ACTA: OCTAGÉSIMA SESIÓN ORDINARIA DE CABILDO RESOLUTIVA OCTAGÉSIMA NOVENA.	
24.- INTERESES BANCARIOS DEL FONDO:	\$0.00	29.- FECHA DEL ACTA: 05 DE OCTUBRE DE 2023	
25.- OTRAS FUENTES:	\$0.00	30.- Va. Bo. DEPENDENCIA NORMATIVA: SI <input type="checkbox"/> NO <input checked="" type="checkbox"/>	
26.- TOTAL APROBADO:	\$1,883,396.34		

FIRMAS

ANA PATRICIA BURGITA VALDES
 TESORERA MUNICIPAL

 ANGÉLICA MOYÁ MARÍN
 PRESIDENTA MUNICIPAL

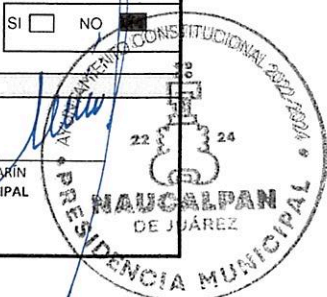
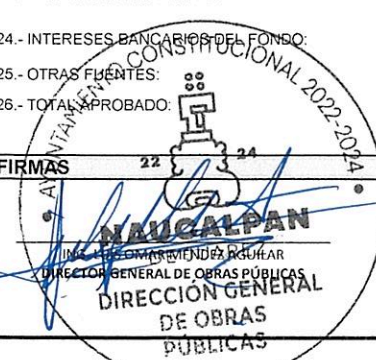



FICHA TÉCNICA DE OBRA RAMO GENERAL 33

DATOS GENERALES Hoja 1 de 2

2.- MUNICIPIO: NAUCALPAN DE JUÁREZ, ESTADO DE MÉXICO. 3.- EJERCICIO: 2023 1.- OBRA: FAISMUN-029-2023

4.- FONDO: FONDO DE APORTACIONES PARA LA INFRAESTRUCTURA SOCIAL MUNICIPAL Y DE LAS DEMARCACIONES DEL DISTRITO FEDERAL (FAISMUN), 2023.

5.- LOCALIDAD DE LA OBRA: NAUCALPAN DE JUÁREZ, ESTADO DE MÉXICO.

6.- NOMBRE DE LA OBRA O ACCIÓN: CONSTRUCCIÓN DE TECHADO EN ÁREA DE IMPARTICIÓN DE EDUCACIÓN FÍSICA Y REHABILITACIÓN DE CANCHA DEPORTIVA EN ESCUELA PRIMARIA U HOMOLOGO "ADAMO PAGLIAI" CCT 15DPR0739D EN FRACCIONAMIENTO LOMAS DEL HUIZACHAL

UBICACIÓN: AVENIDA LA HERRADURA 2, FRACCIONAMIENTO LOMAS DEL HUIZACHAL C.P. 53840 EN NAUCALPAN DE JUÁREZ, LOCALIDAD NAUCALPAN DE JUÁREZ, ESTADO DE MÉXICO.

7.- APERTURA PROGRAMÁTICA: RUBRO DE GASTO ART. 33 LEY DE COORDINACIÓN FISCAL: IBE, INFRAESTRUCTURA BÁSICA DEL SECTOR EDUCATIVO. TIPO DE PROYECTO: PROYECTO DE INFRAESTRUCTURA DEL SECTOR EDUCATIVO. SUBCLASIFICACIÓN: TECHADO EN ÁREA DE IMPARTICIÓN DE EDUCACIÓN FÍSICA Y CANCHA DEPORTIVA. INCIDENCIA DEL PROYECTO: DIR: DIRECTA.

8.- MODALIDAD DE EJECUCIÓN: CONTRATO ADMINISTRACIÓN 9.- TIPO: OBRA ACCIÓN

10.- FECHA DE INICIO: 27 DE OCTUBRE DE 2023 11.- FECHA DE TÉRMINO: 20 DE DICIEMBRE 2023

12.- SITUACIÓN DE LA OBRA: NUEVA.

OBJETIVO
 13.- PROMOVER LA MEJORA EN LAS INSTALACIONES DEPORTIVAS DEL SECTOR EDUCACIÓN, MEDIANTE LA IMPLEMENTACIÓN DE UN TECHADO QUE GARANTICÉ LA SEGURIDAD ESTRUCTURAL PARA PROTEGER ASÍ A LOS ALUMNOS Y PADRES DE FAMILIA QUE VISITEN LAS INSTALACIONES.

DESCRIPCIÓN
 14.- LOS TRABAJOS POR EJECUTAR CONSISTEN EN EL TRAZO Y NIVELACIÓN, EXCAVACIONES, CONSTRUCCIÓN DE CIMENTACIÓN, CONSTRUCCIÓN DE ESTRUCTURA, INSTALACIÓN DE LÁMINA, PINTURA Y LIMPIEZA.

JUSTIFICACIÓN
 15.- DEL INFORME ANUAL SOBRE LA SITUACIÓN DE POBREZA Y REZAGO SOCIAL DEL AÑO 2023, SE IDENTIFICARON LOS DISTINTOS TIPOS DE CARENCIAS DE LA POBLACIÓN EN MATERIA EDUCATIVA CORRESPONDIENTE A 91,872 HABITANTES QUE REPRESENTA EL 10.20 % DE LA POBLACIÓN TOTAL DEL MUNICIPIO. UNA VEZ RECONOCIDO EL DATO ESTADÍSTICO, EN LA ETAPA DE PLANEACIÓN DE LAS OBRAS Y EN APEGO A LOS LINEAMIENTOS DEL FAIS, SE DESTINÓ EL 40.00 % DE LOS RECURSOS DISPONIBLES PARA INCIDIR DE MANERA SOCIAL Y COLECTIVA EN LA DISMINUCIÓN DEL MULTICITADO REZAGO, EJECUTANDO EL PRESENTE PROYECTO DE CONTRIBUCIÓN DIRECTA, CON EL FIN DE REFORZAR LA INFRAESTRUCTURA EDUCATIVA Y MEJORAR LA CALIDAD DE VIDA DE LOS HABITANTES.

METAS		BENEFICIARIOS	
16.- UNIDAD DE MEDIDA	M2	18.- VIALIDADES	
17.- CANTIDAD	365.00	19.- CANTIDAD	259
		20.- PERSONAS	ESTUDIANTES
INVERSIÓN APROBADA		VALIDACIÓN	
21.- RECURSOS DEL FONDO:	\$2,272,033.68	27.- VALIDADA POR:	
22.- APORTACIÓN PARTICIPANTES:	\$0.00	COPACI <input type="checkbox"/> CODEMUN <input type="checkbox"/> CABILDO <input checked="" type="checkbox"/>	
23.- APORTACIÓN MUNICIPAL:	\$0.00	28.- No. ACTA: OCTAGÉSIMA SESIÓN ORDINARIA DE CABILDO RESOLUTIVA OCTAGÉSIMA NOVENA.	
24.- INTERESES BANCARIOS DEL FONDO:	\$0.00	29.- FECHA DEL ACTA: 05 DE OCTUBRE DE 2023	
25.- OTRAS FUENTES:	\$0.00	30.- Vo. Bo. DEPENDENCIA NORMATIVA: SI <input type="checkbox"/> NO <input checked="" type="checkbox"/>	
26.- TOTAL APROBADO:	\$2,272,033.68		

FIRMAS

ING. LUIS AMAR MENDOZA GUERRA Z
 DIRECTOR GENERAL DE OBRAS PÚBLICAS
 NAUCALPAN DE JUÁREZ

ANA PATRICIA MURGÚA VALDES
 TESOERA MUNICIPAL
 NAUCALPAN DE JUÁREZ

ANGÉLICA MCYAMARÍN
 PRESIDENTA MUNICIPAL
 NAUCALPAN DE JUÁREZ





FICHA TÉCNICA DE OBRA RAMO GENERAL 33

CROQUIS DE LOCALIZACIÓN		Hoja 2 de 2
NOMBRE DE LA OBRA O ACCIÓN:	CONSTRUCCIÓN DE TECHADO EN ÁREA DE IMPARTICIÓN DE EDUCACIÓN FÍSICA Y REHABILITACIÓN DE CANCHA DEPORTIVA EN ESCUELA PRIMARIA U HOMOLOGO "ADAMO PAGLIAI" CCT 15DPR0739D EN FRACCIONAMIENTO LOMAS DEL HUIZACHAL	
UBICACIÓN:	AVENIDA LA HERRADURA 2, FRACCIONAMIENTO LOMAS DEL HUIZACHAL C.P. 53840 EN NAUCALPAN DE JUÁREZ, LOCALIDAD NAUCALPAN DE JUÁREZ, ESTADO DE MÉXICO.	
LOCALIDAD DE LA OBRA:	NAUCALPAN DE JUÁREZ, ESTADO DE MÉXICO.	
GEOREFERENCIA:	Coordenadas: 19.42913366838379, -99.24091646262669	

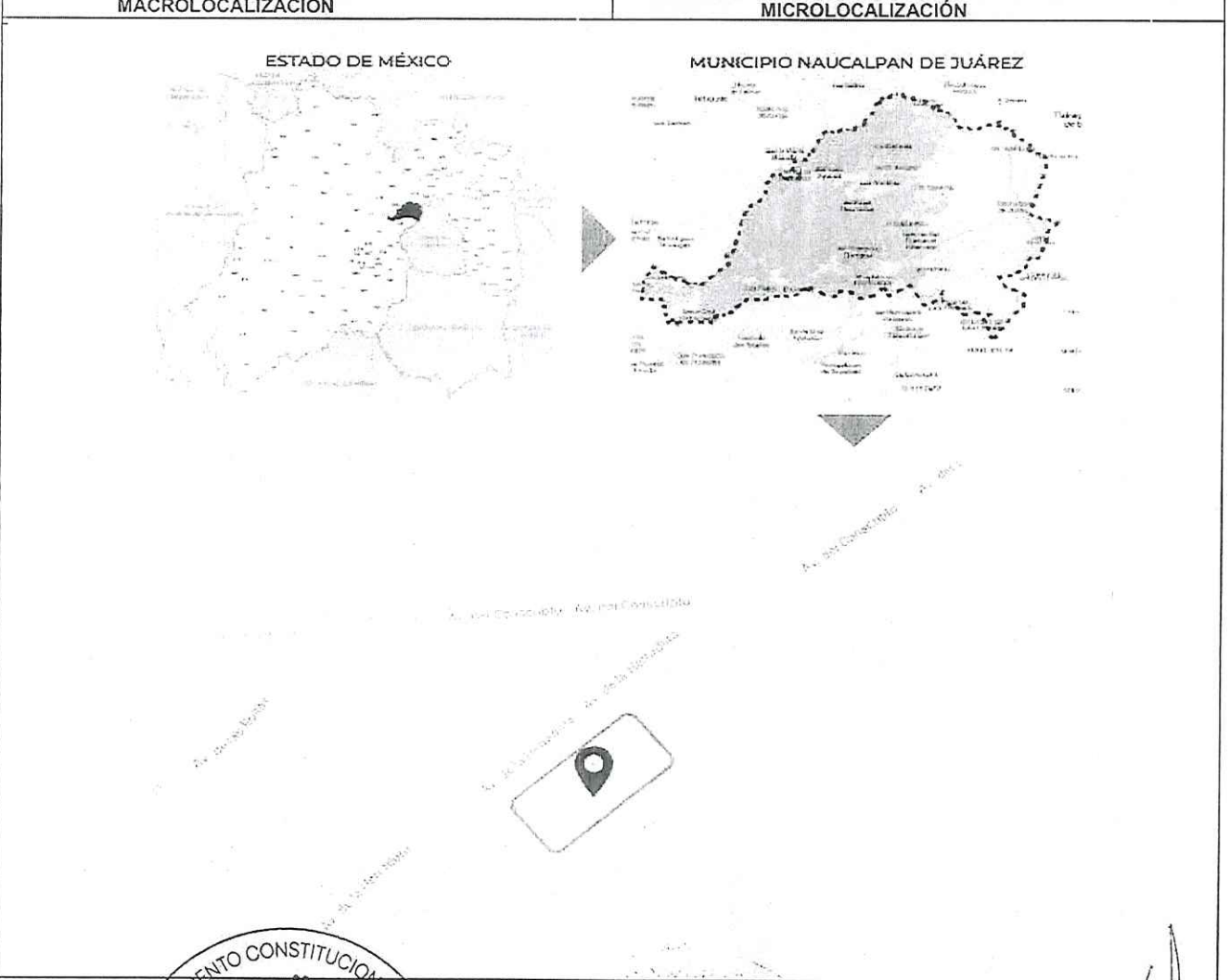
LOCALIZACIÓN DE LA OBRA



AYUNTAMIENTO CONSTITUCIONAL 2022-2024
NAUCALPAN DE JUÁREZ
 ING. CESAR MENSEZ AGUIRRE
 DIRECTOR GENERAL DE OBRAS PÚBLICAS
 DIRECCIÓN GENERAL DE OBRAS PÚBLICAS

AYUNTAMIENTO CONSTITUCIONAL 2022-2024
NAUCALPAN DE JUÁREZ
 ANA PATRICIA MURGUJA VALDÉS
 TESORERA MUNICIPAL

AYUNTAMIENTO CONSTITUCIONAL 2022-2024
NAUCALPAN DE JUÁREZ
 ANGÉLICA MOYA MABÍN
 PRESIDENTA MUNICIPAL

POR EL H. AYUNTAMIENTO



EXPEDIENTE TÉCNICO DE OBRA RAMO GENERAL 33

DATOS GENERALES

Hoja 1 de 1

2.- MUNICIPIO: NAUCALPAN DE JUÁREZ, ESTADO DE MÉXICO. 3.- EJERCICIO: 2023 1.- OBRA
 FAISMUN-029-2023

4.- FONDO: FONDO DE APORTACIONES PARA LA INFRAESTRUCTURA SOCIAL MUNICIPAL Y DE LAS DEMARCACIONES DEL DISTRITO FEDERAL (FAISMUN), 2023.

5.- LOCALIDAD DE LA OBRA: NAUCALPAN DE JUÁREZ, ESTADO DE MÉXICO.

6.- NOMBRE DE LA OBRA O ACCIÓN: CONSTRUCCIÓN DE TECHADO EN ÁREA DE IMPARTICIÓN DE EDUCACIÓN FÍSICA Y REHABILITACIÓN DE CANCHA DEPORTIVA EN ESCUELA PRIMARIA U HOMOLOGO "ADAMO PAGLIAI" CCT 15DPR0739D EN FRACCIONAMIENTO
 UBICACIÓN: AVENIDA LA HERRADURA 2, FRACCIONAMIENTO LOMAS DEL HUIZACHAL C.P. 53840 EN NAUCALPAN DE JUÁREZ, LOCALIDAD NAUCALPAN DE JUÁREZ, ESTADO DE MÉXICO.

7.- APERTURA PROGRAMÁTICA:
 RUBRO DE GASTO ART. 33 LEY DE COORDINACIÓN FISCAL: IBE, INFRAESTRUCTURA BÁSICA DEL SECTOR EDUCATIVO. TIPO DE PROYECTO: PROYECTO DE INFRAESTRUCTURA DEL SECTOR EDUCATIVO.
 SUBCLASIFICACIÓN: TECHADO EN ÁREA DE IMPARTICIÓN DE EDUCACIÓN FÍSICA Y CANCHA DEPORTIVA. INCIDENCIA DEL PROYECTO: DIR: DIRECTA.

8.- MODALIDAD DE EJECUCIÓN: CONTRATO ADMINISTRACIÓN 9.- TIPO OBRA ACCIÓN

10.- FECHA DE INICIO: 27 DE OCTUBRE DE 2023 11.- FECHA DE TÉRMINO: 20 DE DICIEMBRE 2023

12.- SITUACIÓN DE LA OBRA: NUEVA.

OBJETIVO

13.- PROMOVER LA MEJORA EN LAS INSTALACIONES DEPORTIVAS DEL SECTOR EDUCACIÓN, MEDIANTE LA IMPLEMENTACIÓN DE UN TECHADO QUE GARANTICÉ LA SEGURIDAD ESTRUCTURAL PARA PROTEGER ASÍ A LOS ALUMNOS Y PADRES DE FAMILIA QUE VISITEN LAS INSTALACIONES.

DESCRIPCIÓN

14.- LOS TRABAJOS POR EJECUTAR CONSISTEN EN EL TRAZO Y NIVELACIÓN, EXCAVACIONES, CONSTRUCCIÓN DE CIMENTACIÓN, CONSTRUCCIÓN DE ESTRUCTURA, INSTALACIÓN DE LÁMINA, PINTURA Y LIMPIEZA.

JUSTIFICACIÓN

15.- DEL INFORME ANUAL SOBRE LA SITUACIÓN DE POBREZA Y REZAGO SOCIAL DEL AÑO 2023, SE IDENTIFICARON LOS DISTINTOS TIPOS DE CARENCIAS DE LA POBLACIÓN EN MATERIA EDUCATIVA CORRESPONDIENTE A 91,872 HABITANTES QUE REPRESENTA EL 10.20 % DE LA POBLACIÓN TOTAL DEL MUNICIPIO, UNA VEZ RECONOCIDO EL DATO ESTADÍSTICO, EN LA ETAPA DE PLANEACIÓN DE LAS OBRAS Y EN APEGO A LOS LINEAMIENTOS DEL FAIS, SE DESTINÓ EL 40.00 % DE LOS RECURSOS DISPONIBLES PARA INCIDIR DE MANERA SOCIAL Y COLECTIVA EN LA DISMINUCIÓN DEL MULTICITADO REZAGO, EJECUTANDO EL PRESENTE PROYECTO DE CONTRIBUCIÓN DIRECTA, CON EL FIN DE REFORZAR LA INFRAESTRUCTURA EDUCATIVA Y MEJORAR LA CALIDAD DE VIDA DE LOS HABITANTES.

METAS		BENEFICIARIOS	
16.- UNIDAD DE MEDIDA	M2	18.- VIALIDAD	
17.- CANTIDAD	365.00	19.- CANTIDAD	259
		20.- PERSONAS	ESTUDIANTES

INVERSIÓN APROBADA		VALIDACIÓN	
21.- RECURSOS DEL FONDO:	\$2,272,033.68	27.- VALIDADA POR:	
22.- APORTACION PARTICIPANTES:	\$0.00	COPACI <input type="checkbox"/> CODEMUN <input type="checkbox"/> CABILDO <input checked="" type="checkbox"/>	
23.- APORTACIÓN MUNICIPAL:	\$0.00	28.- NO ACTA: OCTAGÉSIMA SESIÓN ORDINARIA DE CABILDO RESOLUTIVA OCTAGÉSIMA NOVENA.	
24.- INTERESES BANCARIOS DEL FONDO:	\$0.00	29.- FECHA DEL ACTA: 05 DE OCTUBRE DE 2023	
25.- OTRAS FUENTES:	\$0.00	30.- Vía. BO. DEPENDENCIA NORMATIVA: SI <input type="checkbox"/> NO <input checked="" type="checkbox"/>	
26.- TOTAL APROBADO:	\$2,272,033.68		

FIRMAS

INDIA MAR MENDEZ AGUIRRE JUAREZ 2
 DIRECTOR GENERAL DE OBRAS PÚBLICAS
 ANA PATRICIA MURGULA VALDES
 TESORERA MUNICIPAL
 ANGÉLICA MOYA MARI
 PRESIDENTA MUNICIPAL





FICHA TÉCNICA DE OBRA RAMO GENERAL 33

DATOS GENERALES Hoja 1 de 2

2.- MUNICIPIO: NAUCALPAN DE JUÁREZ, ESTADO DE MÉXICO. 3.- EJERCICIO: 2023 1.- OBRA
 FAISMUN-030-2023

4.- FONDO: FONDO DE APORTACIONES PARA LA INFRAESTRUCTURA SOCIAL MUNICIPAL Y DE LAS DEMARCACIONES DEL DISTRITO FEDERAL (FAISMUN), 2023.

5.- LOCALIDAD DE LA OBRA: NAUCALPAN DE JUÁREZ, ESTADO DE MÉXICO.

6.- NOMBRE DE LA OBRA O ACCIÓN: CONSTRUCCIÓN DE TECHADO EN ÁREA DE IMPARTICIÓN DE EDUCACIÓN FÍSICA Y REHABILITACIÓN DE CANCHA DEPORTIVA EN ESCUELA PRIMARIA U HOMÓLOGO "FORD NÚM. 117" CCT 15DPR2569N EN FRACCIONAMIENTO CRISTÓBAL COLÓN

UBICACIÓN: AVENIDA CRISTÓBAL COLÓN 79, FRACCIONAMIENTO CRISTÓBAL COLÓN C.P. 53117 EN NAUCALPAN DE JUÁREZ, LOCALIDAD NAUCALPAN DE JUÁREZ, ESTADO DE MÉXICO.

7.- APERTURA PROGRAMÁTICA: RUBRO DE GASTO ART. 33 LEY DE COORDINACIÓN FISCAL: IBE, INFRAESTRUCTURA BÁSICA DEL SECTOR EDUCATIVO. TIPO DE PROYECTO: PROYECTO DE INFRAESTRUCTURA DEL SECTOR EDUCATIVO. SUBCLASIFICACIÓN: TECHADO EN ÁREA DE IMPARTICIÓN DE EDUCACIÓN FÍSICA Y CANCHA DEPORTIVA. INCIDENCIA DEL PROYECTO: DIR: DIRECTA.

8.- MODALIDAD DE EJECUCIÓN: CONTRATO ADMINISTRACIÓN 9.- TIPO OBRA ACCIÓN

10.- FECHA DE INICIO: 27 DE OCTUBRE DE 2023 11.- FECHA DE TÉRMINO: 20 DE DICIEMBRE DE 2023

12.- SITUACIÓN DE LA OBRA: NUEVA.

OBJETIVO

13.- PROMOVER LA MEJORA EN LAS INSTALACIONES DEPORTIVAS DEL SECTOR DE EDUCACIÓN, MEDIANTE LA IMPLEMENTACIÓN DE UN TECHADO QUE GARANTICE LA SEGURIDAD ESTRUCTURAL PARA PROTEGER ASÍ A LOS ALUMNOS Y PADRES DE FAMILIA QUE VISITEN LAS INSTALACIONES.

DESCRIPCIÓN

14.- LOS TRABAJOS POR EJECUTAR CONSISTEN EN EL TRAZO Y NIVELACIÓN, EXCAVACIONES, CONSTRUCCIÓN DE CIMENTACIÓN, CONSTRUCCIÓN DE ESTRUCTURA, INSTALACION DE LÁMINA, PINTURA Y LIMPIEZA.

JUSTIFICACIÓN

15.- DEL INFORME ANUAL SOBRE LA SITUACIÓN DE POBREZA Y REZAGO SOCIAL DEL AÑO 2023, SE IDENTIFICARON LOS DISTINTOS TIPOS DE CARENCIAS DE LA POBLACIÓN EN MATERIA EDUCATIVA CORRESPONDIENTE A 91,872 HABITANTES QUE REPRESENTA EL 10.20 % DE LA POBLACIÓN TOTAL DEL MUNICIPIO, UNA VEZ RECONOCIDO EL DATO ESTADÍSTICO, EN LA ETAPA DE PLANEACIÓN DE LAS OBRAS Y EN APEGO A LOS LINEAMIENTOS DEL FAIS, SE DESTINÓ EL 40.00 % DE LOS RECURSOS DISPONIBLES PARA INCIDIR DE MANERA SOCIAL Y COLECTIVA EN LA DISMINUCIÓN DEL MULTICITADO REZAGO, EJECUTANDO EL PRESENTE PROYECTO DE CONTRIBUCIÓN DIRECTA, CON EL FIN DE REFORZAR LA INFRAESTRUCTURA EDUCATIVA Y MEJORAR LA CALIDAD DE VIDA DE LOS HABITANTES.

METAS		BENEFICIARIOS	
16.- UNIDAD DE MEDIDA	M2	18.- VIALIDADES	
17.- CANTIDAD	272.00	19.- CANTIDAD	256
		20.- PERSONAS	ESTUDIANTES

INVERSIÓN APROBADA		VALIDACIÓN	
21.- RECURSOS DEL FONDO:	\$1,721,962.37	27.- VALIDADA POR:	
22.- APORTACION PARTICIPANTES:	\$0.00	COPACI <input type="checkbox"/> CODEMUN <input type="checkbox"/> CABILDO <input checked="" type="checkbox"/>	
23.- APORTACIÓN MUNICIPAL:	\$0.00	28.- No. ACTA: OCTAGÉSIMA SESIÓN ORDINARIA DE CABILDO RESOLUTIVA OCTAGÉSIMA NOVENA.	
24.- INTERESES BANCARIOS DEL FONDO:	\$0.00	29.- FECHA DEL ACTA: 05 DE OCTUBRE DE 2023	
25.- OTRAS FUENTES:	\$0.00	30.- Vo. Bo. DEPENDENCIA NORMATIVA: SI <input type="checkbox"/> NO <input checked="" type="checkbox"/>	
26.- TOTAL APROBADO:	\$1,721,962.37		

FIRMAS



FICHA TÉCNICA DE OBRA RAMO GENERAL 33

Hoja 2 de 2

CROQUIS DE LOCALIZACIÓN	
NOMBRE DE LA OBRA O ACCIÓN:	CONSTRUCCIÓN DE TECHADO EN ÁREA DE IMPARTICIÓN DE EDUCACIÓN FÍSICA Y REHABILITACIÓN DE CANCHA DEPORTIVA EN ESCUELA PRIMARIA U HOMÓLOGO "FORD NÚM. 117" CCT 15DPR2569N EN FRACCIONAMIENTO CRISTÓBAL COLÓN
UBICACIÓN:	AVENIDA CRISTÓBAL COLÓN 79, FRACCIONAMIENTO CRISTÓBAL COLÓN C.P. 53117 EN NAUCALPAN DE JUÁREZ, LOCALIDAD NAUCALPAN DE JUÁREZ, ESTADO DE MÉXICO.
LOCALIDAD DE LA OBRA:	NAUCALPAN DE JUÁREZ, ESTADO DE MÉXICO.
GEOREFERENCIA:	Coordenadas: 19.509484500107977, -99.25468436323213

LOCALIZACIÓN DE LA OBRA

MACROLOCALIZACIÓN

MICROLOCALIZACIÓN

ESTADO DE MÉXICO

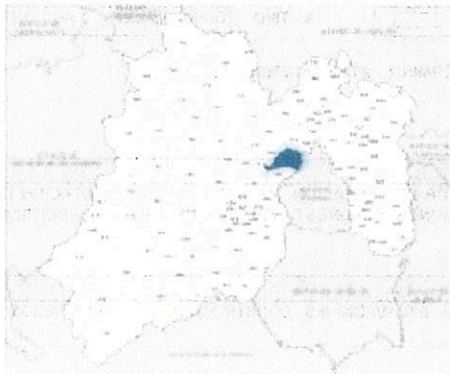



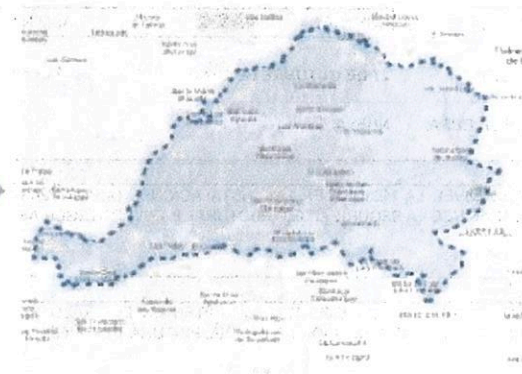

MUNICIPIO NAUCALPAN DE JUÁREZ



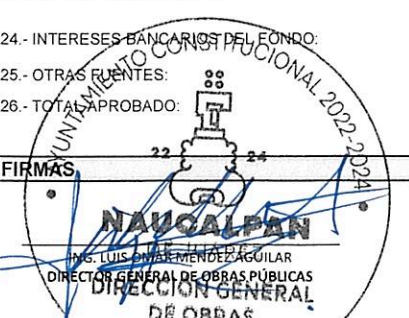

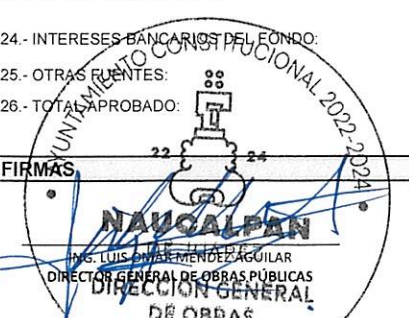
EXPEDIENTE TÉCNICO DE OBRA RAMO GENERAL 33

DATOS GENERALES		Hoja 1 de 1
2.- MUNICIPIO:	NAUCALPAN DE JUÁREZ, ESTADO DE MÉXICO.	3.- EJERCICIO: 2023
		1.- OBRA
		FAISMUN-030-2023
4.- FONDO:	FONDO DE APORTACIONES PARA LA INFRAESTRUCTURA SOCIAL MUNICIPAL Y DE LAS DEMARCACIONES DEL DISTRITO FEDERAL (FAISMUN), 2023.	
5.- LOCALIDAD DE LA OBRA:	NAUCALPAN DE JUÁREZ, ESTADO DE MÉXICO.	
6.- NOMBRE DE LA OBRA O ACCIÓN:	CONSTRUCCIÓN DE TECHADO EN ÁREA DE IMPARTICIÓN DE EDUCACIÓN FÍSICA Y REHABILITACIÓN DE CANCHA DEPORTIVA EN ESCUELA PRIMARIA U HOMÓLOGO "FORD NÚM. 117" CCT 15DPR2569N EN FRACCIONAMIENTO CRISTÓBAL COLÓN	
	UBICACIÓN: AVENIDA CRISTÓBAL COLÓN 79, FRACCIONAMIENTO CRISTÓBAL COLÓN C.P. 53117 EN NAUCALPAN DE JUÁREZ, LOCALIDAD NAUCALPAN DE JUÁREZ, ESTADO DE MÉXICO.	
7.- APERTURA	RUBRO DE GASTO ART. 33 LEY DE COORDINACIÓN FISCAL: IBE, INFRAESTRUCTURA BÁSICA DEL SECTOR EDUCATIVO.	TIPO DE PROYECTO: PROYECTO DE INFRAESTRUCTURA DEL SECTOR EDUCATIVO.
PROGRAMATICA:	SUBCLASIFICACIÓN: TECHADO EN ÁREA DE IMPARTICIÓN DE EDUCACIÓN FÍSICA Y CANCHA DEPORTIVA.	INCIDENCIA DEL PROYECTO: DIR: DIRECTA.
8.- MODALIDAD DE EJECUCIÓN:	CONTRATO <input checked="" type="checkbox"/> ADMINISTRACIÓN <input type="checkbox"/>	9.- TIPO OBRA <input checked="" type="checkbox"/> ACCIÓN <input type="checkbox"/>
10.- FECHA DE INICIO:	27 DE OCTUBRE DE 2023	11.- FECHA DE TÉRMINO: 20 DE DICIEMBRE DE 2023
12.- SITUACIÓN DE LA OBRA:	NUEVA.	
OBJETIVO		
13.-	PROMOVER LA MEJORA EN LAS INSTALACIONES DEPORTIVAS DEL SECTOR DE EDUCACIÓN, MEDIANTE LA IMPLEMENTACIÓN DE UN TECHADO QUE GARANTICE LA SEGURIDAD ESTRUCTURAL PARA PROTEGER ASÍ A LOS ALUMNOS Y PADRES DE FAMILIA QUE VISITEN LAS INSTALACIONES.	
DESCRIPCIÓN		
14.-	LOS TRABAJOS POR EJECUTAR CONSISTEN EN EL TRAZO Y NIVELACIÓN, EXCAVACIONES, CONSTRUCCIÓN DE CIMENTACIÓN, CONSTRUCCIÓN DE ESTRUCTURA, INSTALACION DE LÁMINA, PINTURA Y LIMPIEZA.	
JUSTIFICACIÓN		
15.-	DEL INFORME ANUAL SOBRE LA SITUACIÓN DE POBREZA Y REZAGO SOCIAL DEL AÑO 2023, SE IDENTIFICARON LOS DISTINTOS TIPOS DE CARENCIAS DE LA POBLACIÓN EN MATERIA EDUCATIVA CORRESPONDIENTE A 91,872 HABITANTES QUE REPRESENTA EL 10.20 % DE LA POBLACIÓN TOTAL DEL MUNICIPIO, UNA VEZ RECONOCIDO EL DATO ESTADÍSTICO, EN LA ETAPA DE PLANEACIÓN DE LAS OBRAS Y EN APEGO A LOS LINEAMIENTOS DEL FAIS, SE DESTINÓ EL 40.00 % DE LOS RECURSOS DISPONIBLES PARA INCIDIR DE MANERA SOCIAL Y COLECTIVA EN LA DISMINUCIÓN DEL MULTICITADO REZAGO, EJECUTANDO EL PRESENTE PROYECTO DE CONTRIBUCIÓN DIRECTA, CON EL FIN DE REFORZAR LA INFRAESTRUCTURA EDUCATIVA Y MEJORAR LA CALIDAD DE VIDA DE LOS HABITANTES.	
METAS		BENEFICIARIOS
16.- UNIDAD DE MEDIDA	M2	18.- VIALIDAD
17.- CANTIDAD	272.00	19.- CANTIDAD 256
		20.- PERSONAS ESTUDIANTES
INVERSIÓN APROBADA		VALIDACIÓN
21.- RECURSOS DEL FONDO:	\$1,721,962.37	27.- VALIDADA POR:
22.- APORTACION PARTICIPANTES:	\$0.00	COPACI <input type="checkbox"/> CODEMUN <input type="checkbox"/> CABILDO <input checked="" type="checkbox"/>
23.- APORTACIÓN MUNICIPAL:	\$0.00	
24.- INTERESES BANCARIOS DEL FONDO:	\$0.00	28.- NO ACTA: OCTAGÉSIMA SESIÓN ORDINARIA DE CABILDO RESOLUTIVA OCTAGÉSIMA NOVENA.
25.- OTRAS FUENTES:	\$0.00	29.- FECHA DEL ACTA: 05 DE OCTUBRE DE 2023
26.- TOTAL APROBADO:	\$1,721,962.37	30.- Va. Bo. DEPENDENCIA NORMATIVA: SI <input type="checkbox"/> NO <input checked="" type="checkbox"/>
FIRMAS		
  		
  		



EXPEDIENTE TÉCNICO DE OBRA RAMO GENERAL 33

DATOS GENERALES		Hoja 1 de 1	
2.- MUNICIPIO:	NAUCALPAN DE JUÁREZ, ESTADO DE MÉXICO.	3.- EJERCICIO:	2023
4.- FONDO:		1.- OBRA	
FONDO DE APORTACIONES PARA LA INFRAESTRUCTURA SOCIAL MUNICIPAL Y DE LAS DEMARCACIONES DEL DISTRITO FEDERAL (FAISMUN), 2023.		FAISMUN-031-2023	
5.- LOCALIDAD DE LA OBRA:	NAUCALPAN DE JUÁREZ, ESTADO DE MÉXICO.		
6.- NOMBRE DE LA OBRA O ACCIÓN:	CONSTRUCCIÓN DE TECHADO EN ÁREA DE IMPARTICIÓN DE EDUCACIÓN FÍSICA Y REHABILITACIÓN DE CANCHA DEPORTIVA EN PREESCOLAR U HOMÓLOGO "GONZALO CASTAÑEDA Y ESCOBAR" CCT 15EJN1141N EN COLONIA RIVERA		
7.- APERTURA		TIPO DE PROYECTO: PROYECTO DE INFRAESTRUCTURA DEL SECTOR EDUCATIVO.	
PROGRAMÁTICA:		INCIDENCIA DEL PROYECTO: DIR: DIRECTA.	
8.- MODALIDAD DE EJECUCIÓN:		9.- TIPO	
CONTRATO <input checked="" type="checkbox"/> ADMINISTRACIÓN <input type="checkbox"/>		OBRA <input checked="" type="checkbox"/> ACCIÓN <input type="checkbox"/>	
10.- FECHA DE INICIO:	27 DE OCTUBRE DE 2023	11.- FECHA DE TÉRMINO:	20 DE DICIEMBRE DE 2023
12.- SITUACIÓN DE LA OBRA:	NUEVA.		
OBJETIVO			
13.-	INSTALACIONES DEPORTIVAS DEL SECTOR DE EDUCACIÓN, MEDIANTE LA IMPLEMENTACIÓN DE UN TECHADO QUE GARANTICE LA SEGURIDAD ESTRUCTURAL PARA PROTEGER ASÍ A LOS ALUMNOS Y PADRES DE FAMILIA QUE VISITEN LAS INSTALACIONES.		
DESCRIPCIÓN			
14.-	LOS TRABAJOS POR EJECUTAR CONSISTEN EN LA TRAZO Y NIVELACIÓN, EXCAVACIONES, CONSTRUCCIÓN DE CIMENTACIÓN, CONSTRUCCIÓN DE ESTRUCTURA, INSTALACION DE LÁMINA, PINTURA Y LIMPIEZA.		
JUSTIFICACIÓN			
15.-	DEL INFORME ANUAL SOBRE LA SITUACIÓN DE POBREZA Y REZAGO SOCIAL DEL AÑO 2023, SE IDENTIFICARON LOS DISTINTOS TIPOS DE CARENCIAS DE LA POBLACIÓN EN MATERIA EDUCATIVA CORRESPONDIENTE A 91,872 HABITANTES QUE REPRESENTA EL 10.20 % DE LA POBLACIÓN TOTAL DEL MUNICIPIO, UNA VEZ RECONOCIDO EL DATO ESTADÍSTICO, EN LA ETAPA DE PLANEACIÓN DE LAS OBRAS Y EN APEGO A LOS LINEAMIENTOS DEL FAIS, SE DESTINÓ EL 40.00 % DE LOS RECURSOS DISPONIBLES PARA INCIDIR DE MANERA SOCIAL Y COLECTIVA EN LA DISMINUCIÓN DEL MULTICITADO REZAGO, EJECUTANDO EL PRESENTE PROYECTO DE CONTRIBUCIÓN DIRECTA, CON EL FIN DE REFORZAR LA INFRAESTRUCTURA EDUCATIVA Y MEJORAR LA CALIDAD DE VIDA DE LOS HABITANTES.		
METAS		BENEFICIARIOS	
16.- UNIDAD DE MEDIDA	M2	18.- VIALIDAD	
17.- CANTIDAD	175.00	19.- CANTIDAD	117
		20.- PERSONAS	ESTUDIANTES
INVERSIÓN APROBADA		VALIDACIÓN	
21.- RECURSOS DEL FONDO:	\$1,554,549.36	27.- VALIDADA POR:	
22.- APORTACIÓN PARTICIPANTES:	\$0.00	COPACI <input type="checkbox"/> CODEMUN <input type="checkbox"/> CABILDO <input checked="" type="checkbox"/>	
23.- APORTACIÓN MUNICIPAL:	\$0.00	28.- NO ACTA: OCTAGÉSIMA SESIÓN ORDINARIA DE CABILDO RESOLUTIVA OCTAGÉSIMA NOVENA.	
24.- INTERESES BANCARIOS DEL FONDO:	\$0.00	29.- FECHA DEL ACTA: 05 DE OCTUBRE DE 2023	
25.- OTRAS FUENTES:	\$0.00	30.- Va. Bo. DEPENDENCIA NORMATIVA:	
26.- TOTAL APROBADO	\$1,554,549.36		
FIRMAS			
 ANA PATRICIA MURGUÍA VIDES TESOBERA MUNICIPAL		 ANGÉLICA MOYA MARÍN PRESIDENTA MUNICIPAL	



Gobierno del Estado de México
 Secretaría de Finanzas
 Subsecretaría de Planeación y Presupuesto
 Dirección General de Planeación y Gasto Público



FICHA TÉCNICA DE OBRA RAMO GENERAL 33

DATOS GENERALES

Hoja 1 de 2

2.- MUNICIPIO: NAUCALPAN DE JUÁREZ, ESTADO DE MÉXICO. 3.- EJERCICIO: 2023 1.- OBRA
 FAISMUN-031-2023

4.- FONDO: FONDO DE APORTACIONES PARA LA INFRAESTRUCTURA SOCIAL MUNICIPAL Y DE LAS DEMARCACIONES DEL DISTRITO FEDERAL (FAISMUN), 2023.

5.- LOCALIDAD DE LA OBRA: NAUCALPAN DE JUÁREZ, ESTADO DE MÉXICO.

6.- NOMBRE DE LA OBRA O ACCIÓN: CONSTRUCCIÓN DE TECHADO EN ÁREA DE IMPARTICIÓN DE EDUCACIÓN FÍSICA Y REHABILITACIÓN DE CANCHA DEPORTIVA EN PREESCOLAR U HOMÓLOGO "GONZALO CASTAÑEDA Y ESCOBAR" CCT 15EJN1141N EN COLONIA RIVERA
 UBICACIÓN: CALZADA EMILIANO ZAPATA 3, COLONIA LA RIVERA C.P. 53460 EN NAUCALPAN DE JUÁREZ, LOCALIDAD NAUCALPAN DE JUÁREZ, ESTADO DE MÉXICO.

7.- APERTURA RUBRO DE GASTO ART. 33 LEY DE COORDINACIÓN FISCAL: IBE, TIPO DE PROYECTO: PROYECTO DE INFRAESTRUCTURA DEL SECTOR EDUCATIVO.
 INFRAESTRUCTURA BÁSICA DEL SECTOR EDUCATIVO.
 PROGRAMATICA: SUBCLASIFICACIÓN: TECHADO EN ÁREA DE IMPARTICIÓN DE INCIDENCIA DEL PROYECTO: DIR: DIRECTA.
 EDUCACIÓN FÍSICA Y CANCHA DEPORTIVA.

8.- MODALIDAD DE EJECUCIÓN: CONTRATO ADMINISTRACIÓN 9.- TIPO OBRA ACCIÓN

10.- FECHA DE INICIO: 27 DE OCTUBRE DE 2023 11.- FECHA DE TÉRMINO: 20 DE DICIEMBRE DE 2023

12.- SITUACIÓN DE LA OBRA: NUEVA.

OBJETIVO

13.- INSTALACIONES DEPORTIVAS DEL SECTOR DE EDUCACIÓN, MEDIANTE LA IMPLEMENTACIÓN DE UN TECHADO QUE GARANTICE LA SEGURIDAD ESTRUCTURAL PARA PROTEGER ASÍ A LOS ALUMNOS Y PADRES DE FAMILIA QUE VISITEN LAS INSTALACIONES.

DESCRIPCIÓN

14.- LOS TRABAJOS POR EJECUTAR CONSISTEN EN LA TRAZO Y NIVELACIÓN, EXCAVACIONES, CONSTRUCCIÓN DE CIMENTACIÓN, CONSTRUCCIÓN DE ESTRUCTURA, INSTALACION DE LÁMINA, PINTURA Y LIMPIEZA.

JUSTIFICACIÓN

15.- DEL INFORME ANUAL SOBRE LA SITUACIÓN DE POBREZA Y REZAGO SOCIAL DEL AÑO 2023, SE IDENTIFICARON LOS DISTINTOS TIPOS DE CARENCIAS DE LA POBLACIÓN EN MATERIA EDUCATIVA CORRESPONDIENTE A 91,872 HABITANTES QUE REPRESENTA EL 10.20 % DE LA POBLACIÓN TOTAL DEL MUNICIPIO, UNA VEZ RECONOCIDO EL DATO ESTADÍSTICO, EN LA ETAPA DE PLANEACIÓN DE LAS OBRAS Y EN APEGO A LOS LINEAMIENTOS DEL FAIS, SE DESTINÓ EL 40.00 % DE LOS RECURSOS DISPONIBLES PARA INCIDIR DE MANERA SOCIAL Y COLECTIVA EN LA DISMINUCIÓN DEL MULTICITADO REZAGO, EJECUTANDO EL PRESENTE PROYECTO DE CONTRIBUCIÓN DIRECTA, CON EL FIN DE REFORZAR LA INFRAESTRUCTURA EDUCATIVA Y MEJORAR LA CALIDAD DE VIDA DE LOS HABITANTES.

METAS		BENEFICIARIOS	
16.- UNIDAD DE MEDIDA	M2	18.- VIALIDADES	
17.- CANTIDAD	175.00	19.- CANTIDAD	117
		20.- PERSONAS	ESTUDIANTES
INVERSIÓN APROBADA		VALIDACIÓN	
21.- RECURSOS DEL FONDO:	\$1,554,549.36	27.- VALIDADA POR:	
22.- APORTACION PARTICIPANTES:	\$0.00	COPACI <input type="checkbox"/> CODEMUN <input type="checkbox"/> CABILDO <input checked="" type="checkbox"/>	
23.- APORTACIÓN MUNICIPAL:	\$0.00	28.- No. ACTA: OCTAGÉSIMA SESIÓN ORDINARIA DE CABILDO RESOLUTIVA OCTAGÉSIMA NOVENA.	
24.- INTERESES BANCARIOS DEL FONDO:	\$0.00	29.- FECHA DEL ACTA: 05 DE OCTUBRE DE 2023	
25.- OTRAS FUENTES:	\$0.00	30.- Vo. Bo. DEPENDENCIA NORMATIVA: SI <input type="checkbox"/> NO <input checked="" type="checkbox"/>	
26.- TOTAL APROBADO:	\$1,554,549.36		

FIRMAS

AYUNTAMIENTO CONSTITUCIONAL 2023-2024
 NAUCALPAN DE JUÁREZ
 ING. LUIS OLIVER MENDOZA AGUILAR
 DIRECTOR GENERAL DE OBRAS PÚBLICAS
 DIRECCIÓN GENERAL DE OBRAS PÚBLICAS

AYUNTAMIENTO CONSTITUCIONAL 2023-2024
 NAUCALPAN DE JUÁREZ
 ANA PATRICIA MURGUÍA VALDÉS
 TESORERA MUNICIPAL

AYUNTAMIENTO CONSTITUCIONAL 2023-2024
 NAUCALPAN DE JUÁREZ
 ANGÉLICA MOYA MARÍN
 PRESIDENTA MUNICIPAL
 PRESIDENCIA MUNICIPAL



FICHA TÉCNICA DE OBRA RAMO GENERAL 33

DATOS GENERALES Hoja 1 de 2

2.- MUNICIPIO: NAUCALPAN DE JUÁREZ, ESTADO DE MÉXICO. 3.- EJERCICIO: 2023 1.- OBRA
 FAISMUN-032-2023

4.- FONDO: FONDO DE APORTACIONES PARA LA INFRAESTRUCTURA SOCIAL MUNICIPAL Y DE LAS DEMARCACIONES DEL DISTRITO FEDERAL (FAISMUN), 2023.

5.- LOCALIDAD DE LA OBRA: NAUCALPAN DE JUÁREZ, ESTADO DE MÉXICO.

6.- NOMBRE DE LA OBRA O ACCIÓN: CONSTRUCCIÓN DE TECHADO EN ÁREA DE IMPARTICIÓN DE EDUCACIÓN FÍSICA Y REHABILITACIÓN DE CANCHA DEPORTIVA EN ESCUELA SECUNDARIA U HOMÓLOGO "LIC. BENITO JUÁREZ" CCT 15DES0011Y EN PUEBLO SANTA MARÍA NATIVITAS

7.- APERTURA PROGRAMÁTICA: UBICACIÓN: CALLE REFORMA 9, PUEBLO SANTA MARÍA NATIVITAS C.P. 53020 EN NAUCALPAN DE JUÁREZ, LOCALIDAD NAUCALPAN DE JUÁREZ, ESTADO DE MÉXICO.

RUBRO DE GASTO ART. 33 LEY DE COORDINACIÓN FISCAL: IBE, INFRAESTRUCTURA BÁSICA DEL SECTOR EDUCATIVO. TIPO DE PROYECTO: PROYECTO DE INFRAESTRUCTURA DEL SECTOR EDUCATIVO.

SUBCLASIFICACIÓN:TECHADO EN ÁREA DE IMPARTICIÓN DE EDUCACIÓN FÍSICA Y CANCHA DEPORTIVA. INCIDENCIA DEL PROYECTO: DIR: DIRECTA

8.- MODALIDAD DE EJECUCIÓN: CONTRATO ADMINISTRACIÓN 9.- TIPO OBRA ACCIÓN

10.- FECHA DE INICIO: 27 DE OCTUBRE DE 2023 11.- FECHA DE TÉRMINO: 20 DE DICIEMBRE DE 2023

12.- SITUACIÓN DE LA OBRA: NUEVA.

OBJETIVO

13.- INSTALACIONES DEPORTIVAS DEL SECTOR DE EDUCACIÓN, MEDIANTE LA IMPLEMENTACIÓN DE UN TECHADO QUE GARANTICE LA SEGURIDAD ESTRUCTURAL PARA PROTEGER ASÍ A LOS ALUMNOS Y PADRES DE FAMILIA QUE VISITEN LAS INSTALACIONES.

DESCRIPCIÓN

14.- LOS TRABAJOS POR EJECUTAR CONSISTEN EN LA TRAZO Y NIVELACIÓN, EXCAVACIONES, CONSTRUCCIÓN DE CIMENTACIÓN, CONSTRUCCIÓN DE ESTRUCTURA, INSTALACION DE LÁMINA, PINTURA Y LIMPIEZA.

JUSTIFICACIÓN

15.- DEL INFORME ANUAL SOBRE LA SITUACIÓN DE POBREZA Y REZAGO SOCIAL DEL AÑO 2023, SE IDENTIFICARON LOS DISTINTOS TIPOS DE CARENCIAS DE LA POBLACIÓN EN MATERIA EDUCATIVA CORRESPONDIENTE A 91,872 HABITANTES QUE REPRESENTA EL 10.20 % DE LA POBLACIÓN TOTAL DEL MUNICIPIO. UNA VEZ RECONOCIDO EL DATO ESTADÍSTICO, EN LA ETAPA DE PLANEACIÓN DE LAS OBRAS Y EN APEGO A LOS LINEAMIENTOS DEL FAIS, SE DESTINÓ EL 40.00 % DE LOS RECURSOS DISPONIBLES PARA INCIDIR DE MANERA SOCIAL Y COLECTIVA EN LA DISMINUCIÓN DEL MULTICITADO REZAGO, EJECUTANDO EL PRESENTE PROYECTO DE CONTRIBUCIÓN DIRECTA, CON EL FIN DE REFORZAR LA INFRAESTRUCTURA EDUCATIVA Y MEJORAR LA CALIDAD DE VIDA DE LOS HABITANTES.

METAS		BENEFICIARIOS	
16.- UNIDAD DE MEDIDA	M2	18.- VIALIDADES	
17.- CANTIDAD	481.00	19.- CANTIDAD	481
		20.- PERSONAS	ESTUDIANTES

INVERSIÓN APROBADA		VALIDACIÓN	
21.- RECURSOS DEL FONDO:	\$2,511,195.12	27.- VALIDADA POR:	
22.- APORTACION PARTICIPANTES:	\$0.00	COPACI <input type="checkbox"/> CODEMUN <input type="checkbox"/> CABILDO <input checked="" type="checkbox"/>	
23.- APORTACIÓN MUNICIPAL:	\$0.00	28.- No. ACTA: OCTAGÉSIMA SESIÓN ORDINARIA DE CABILDO RESOLUTIVA OCTAGÉSIMA NOVENA.	
24.- INTERESES BANCARIOS DEL FONDO:	\$0.00	29.- FECHA DEL ACTA: 05 DE OCTUBRE DE 2023	
25.- OTRAS FUENTES:	\$0.00	30.- Vo. Bo. DEPENDENCIA NORMATIVA: SI <input type="checkbox"/> NO <input checked="" type="checkbox"/>	
26.- TOTAL APROBADO:	\$2,511,195.12		

FIRMAS

ANA PATRICIA MURGUÍA VALDÉS
TESORERA MUNICIPAL

ANGÉLICA MOYA MARÍN
PRESIDENTA MUNICIPAL

AYUNTAMIENTO CONSTITUCIONAL 2022-2024
NAUCALPAN DE JUÁREZ



FICHA TÉCNICA DE OBRA RAMO GENERAL 33

CROQUIS DE LOCALIZACIÓN		Hoja 2 de 2
NOMBRE DE LA OBRA O ACCIÓN:	CONSTRUCCIÓN DE TECHADO EN ÁREA DE IMPARTICIÓN DE EDUCACIÓN FÍSICA Y REHABILITACIÓN DE CANCHA DEPORTIVA EN ESCUELA SECUNDARIA U HOMÓLOGO "LIC. BENITO JUÁREZ" CCT 15DES0011Y EN PUEBLO SANTA MARÍA NATIVITAS	
UBICACIÓN:	CALLE REFORMA 9, PUEBLO SANTA MARÍA NATIVITAS C.P. 53020 EN NAUCALPAN DE JUÁREZ, LOCALIDAD NAUCALPAN DE JUÁREZ, ESTADO DE MÉXICO.	
LOCALIDAD DE LA OBRA:	NAUCALPAN DE JUÁREZ, ESTADO DE MÉXICO.	
GEOREFERENCIA:	Coordenadas: 19.483791374787696,-99.2314993416483	

LOCALIZACIÓN DE LA OBRA

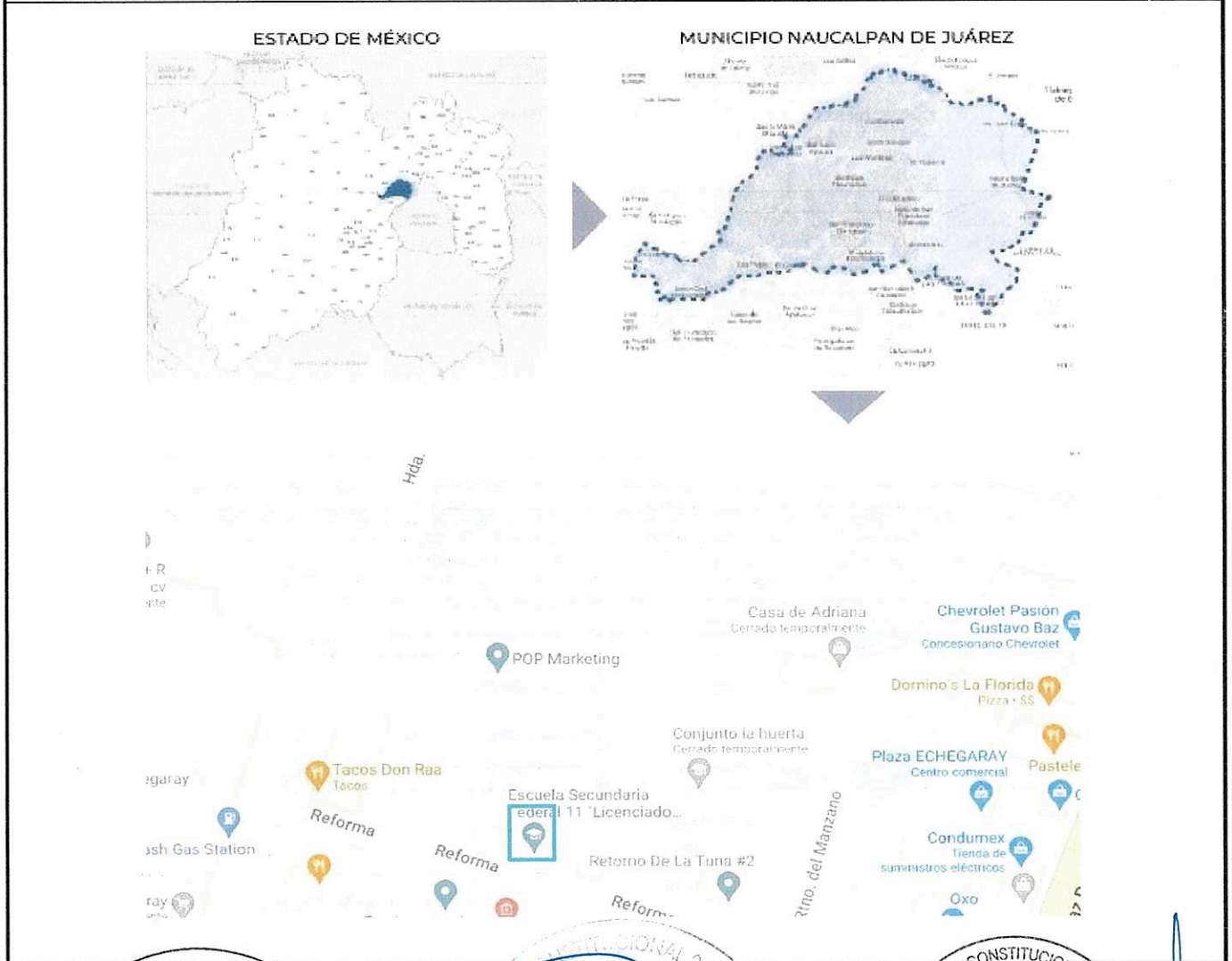

POR EL H. AYUNTAMIENTO

 LUIS OMAR MÉNDEZ AGUILAR DIRECTOR GENERAL DE OBRAS PÚBLICAS DE JUÁREZ DIRECCIÓN GENERAL DE OBRAS PÚBLICAS	 ANA PATRICIA MURGUÍA VALDEZ TESORERA MUNICIPAL NAUCALPAN DE JUAREZ	 ANGÉLICA ANTONIA MARÍN PRESIDENTA MUNICIPAL
--	---	--



EXPEDIENTE TÉCNICO DE OBRA RAMO GENERAL 33

DATOS GENERALES Hoja 1 de 1

2.- MUNICIPIO: NAUCALPAN DE JUÁREZ, ESTADO DE MÉXICO. 3.- EJERCICIO: 2023 1.- OBRA
 FAISMUN-032-2023

4.- FONDO: FONDO DE APORTACIONES PARA LA INFRAESTRUCTURA SOCIAL MUNICIPAL Y DE LAS DEMARCACIONES DEL DISTRITO FEDERAL (FAISMUN), 2023.

5.- LOCALIDAD DE LA OBRA: NAUCALPAN DE JUÁREZ, ESTADO DE MÉXICO.

6.- NOMBRE DE LA OBRA O ACCIÓN: CONSTRUCCIÓN DE TECHADO EN ÁREA DE IMPARTICIÓN DE EDUCACIÓN FÍSICA Y REHABILITACIÓN DE CANCHA DEPORTIVA EN ESCUELA SECUNDARIA U HOMÓLOGO "LIC. BENITO JUÁREZ" CCT 15DES0011Y EN PUEBLO SANTA MARÍA NATIVITAS
 UBICACIÓN: CALLE REFORMA 9, PUEBLO SANTA MARÍA NATIVITAS C.P. 53020 EN NAUCALPAN DE JUÁREZ, LOCALIDAD NAUCALPAN DE JUÁREZ, ESTADO DE MÉXICO.

7.- APERTURA PROGRAMÁTICA: RUBRO DE GASTO ART. 33 LEY DE COORDINACIÓN FISCAL: IBE, INFRAESTRUCTURA BÁSICA DEL SECTOR EDUCATIVO. TIPO DE PROYECTO: PROYECTO DE INFRAESTRUCTURA DEL SECTOR EDUCATIVO.
 SUBCLASIFICACIÓN: TECHADO EN ÁREA DE IMPARTICIÓN DE EDUCACIÓN FÍSICA Y CANCHA DEPORTIVA. INCIDENCIA DEL PROYECTO: DIR: DIRECTA

8.- MODALIDAD DE EJECUCIÓN: CONTRATO ADMINISTRACIÓN 9.- TIPO OBRA ACCIÓN

10.- FECHA DE INICIO: 27 DE OCTUBRE DE 2023 11.- FECHA DE TÉRMINO: 20 DE DICIEMBRE DE 2023

12.- SITUACIÓN DE LA OBRA: NUEVA.

OBJETIVO
 13.- INSTALACIONES DEPORTIVAS DEL SECTOR DE EDUCACIÓN, MEDIANTE LA IMPLEMENTACIÓN DE UN TECHADO QUE GARANTICE LA SEGURIDAD ESTRUCTURAL PARA PROTEGER ASÍ A LOS ALUMNOS Y PADRES DE FAMILIA QUE VISITEN LAS INSTALACIONES.

DESCRIPCIÓN
 14.- LOS TRABAJOS POR EJECUTAR CONSISTEN EN LA TRAZO Y NIVELACIÓN, EXCAVACIONES, CONSTRUCCIÓN DE CIMENTACIÓN, CONSTRUCCIÓN DE ESTRUCTURA, INSTALACION DE LÁMINA, PINTURA Y LIMPIEZA.

JUSTIFICACIÓN
 15.- DEL INFORME ANUAL SOBRE LA SITUACIÓN DE POBREZA Y REZAGO SOCIAL DEL AÑO 2023, SE IDENTIFICARON LOS DISTINTOS TIPOS DE CARENCIAS DE LA POBLACIÓN EN MATERIA EDUCATIVA CORRESPONDIENTE A 91,872 HABITANTES QUE REPRESENTA EL 10.20 % DE LA POBLACIÓN TOTAL DEL MUNICIPIO, UNA VEZ RECONOCIDO EL DATO ESTADÍSTICO, EN LA ETAPA DE PLANEACIÓN DE LAS OBRAS Y EN APEGO A LOS LINEAMIENTOS DEL FAIS, SE DESTINÓ EL 40.00 % DE LOS RECURSOS DISPONIBLES PARA INCIDIR DE MANERA SOCIAL Y COLECTIVA EN LA DISMINUCIÓN DEL MULTICITADO REZAGO, EJECUTANDO EL PRESENTE PROYECTO DE CONTRIBUCIÓN DIRECTA, CON EL FIN DE REFORZAR LA INFRAESTRUCTURA EDUCATIVA Y MEJORAR LA CALIDAD DE VIDA DE LOS HABITANTES.

METAS		BENEFICIARIOS	
16.- UNIDAD DE MEDIDA	M2	18.- VIALIDAD	
17.- CANTIDAD	481.00	19.- CANTIDAD	481
		20.- PERSONAS	ESTUDIANTES

INVERSIÓN APROBADA		VALIDACIÓN	
21.- RECURSOS DEL FONDO:	\$2,511,195.12	27.- VALIDADA POR:	
22.- APORTACIÓN PARTICIPANTES:	\$0.00	COPACI <input type="checkbox"/> CODEMUN <input type="checkbox"/> CABILDO <input checked="" type="checkbox"/>	
23.- APORTACIÓN MUNICIPAL:	\$0.00	28.- NO ACTA: OCTAGÉSIMA SESIÓN ORDINARIA DE CABILDO RESOLUTIVA OCTAGÉSIMA NOVENA.	
24.- INTERESES BANCARIOS DEL FONDO:	\$0.00	29.- FECHA DEL ACTA: 05 DE OCTUBRE DE 2023	
25.- OTRAS FUENTES:	\$0.00	30.- Va. Bo. DEPENDENCIA NORMATIVA: SI <input type="checkbox"/> NO <input checked="" type="checkbox"/>	
26.- TOTAL APROBADO:	\$2,511,195.12		

FIRMAS

ANA PATRICIA MURGÚYA VALDÉS
 TESORERA MUNICIPAL

ANGÉLICA MOYA MARÍN
 PRESIDENTA MUNICIPAL

DIRECCIÓN GENERAL DE OBRAS PÚBLICAS



FICHA TÉCNICA DE OBRA RAMO GENERAL 33

DATOS GENERALES Hoja 1 de 2

2.- MUNICIPIO: NAUCALPAN DE JUÁREZ, ESTADO DE MÉXICO. 3.- EJERCICIO: 2023 1.- OBRA
 FAISMUN-034-2023

4.- FONDO: FONDO DE APORTACIONES PARA LA INFRAESTRUCTURA SOCIAL MUNICIPAL Y DE LAS DEMARCACIONES DEL DISTRITO FEDERAL (FAISMUN), 2023.

5.- LOCALIDAD DE LA OBRA: NAUCALPAN DE JUÁREZ, ESTADO DE MÉXICO.

6.- NOMBRE DE LA OBRA O ACCIÓN: CONSTRUCCIÓN DE TECHADO EN ÁREA DE IMPARTICIÓN DE EDUCACIÓN FÍSICA Y REHABILITACIÓN DE CANCHA DEPORTIVA EN ESCUELA PRIMARIA U HOMÓLOGO "FILIBERTO GÓMEZ " CCT 15DPR0752Y EN PUEBLO SAN LUIS TLATILCO

UBICACIÓN: CALLE FILIBERTO GÓMEZ 5, PUEBLO SAN LUIS TLATILCO C.P. 53630 EN NAUCALPAN DE JUÁREZ, LOCALIDAD NAUCALPAN DE JUÁREZ, ESTADO DE MÉXICO.

7.- APERTURA PROGRAMÁTICA: RUBRO DE GASTO ART. 33 LEY DE COORDINACIÓN FISCAL: IBE, TIPO DE PROYECTO: PROYECTO DE INFRAESTRUCTURA DEL SECTOR EDUCATIVO. INFRAESTRUCTURA BÁSICA DEL SECTOR EDUCATIVO. SUBCLASIFICACIÓN:TECHADO EN ÁREA DE IMPARTICIÓN DE EDUCACIÓN FÍSICA Y CANCHA DEPORTIVA. INCIDENCIA DEL PROYECTO: DIR: DIRECTA

8.- MODALIDAD DE EJECUCIÓN: CONTRATO ADMINISTRACIÓN 9.- TIPO OBRA ACCIÓN

10.- FECHA DE INICIO: 27 DE OCTUBRE DE 2023 11.- FECHA DE TÉRMINO: 20 DE DICIEMBRE DE 2023

12.- SITUACIÓN DE LA OBRA: NUEVA.

OBJETIVO
 13.- INSTALACIONES DEPORTIVAS DEL SECTOR DE EDUCACIÓN, MEDIANTE LA IMPLEMENTACIÓN DE UN TECHADO QUE GARANTICE LA SEGURIDAD ESTRUCTURAL PARA PROTEGER ASÍ A LOS ALUMNOS Y PADRES DE FAMILIA QUE VISITEN LAS INSTALACIONES.

DESCRIPCIÓN
 14.- LOS TRABAJOS POR EJECUTAR CONSISTEN EN LA TRAZO Y NIVELACIÓN, EXCAVACIONES, CONSTRUCCIÓN DE CIMENTACIÓN, CONSTRUCCIÓN DE ESTRUCTURA, INSTALACION DE LÁMINA, PINTURA Y LIMPIEZA.

JUSTIFICACIÓN
 15.- DEL INFORME ANUAL SOBRE LA SITUACIÓN DE POBREZA Y REZAGO SOCIAL DEL AÑO 2023, SE IDENTIFICARON LOS DISTINTOS TIPOS DE CARENCIAS DE LA POBLACIÓN EN MATERIA EDUCATIVA CORRESPONDIENTE A 91,872 HABITANTES QUE REPRESENTA EL 10.20 % DE LA POBLACIÓN TOTAL DEL MUNICIPIO. UNA VEZ RECONOCIDO EL DATO ESTADÍSTICO, EN LA ETAPA DE PLANEACIÓN DE LAS OBRAS Y EN APEGO A LOS LINEAMIENTOS DEL FAIS, SE DESTINÓ EL 40.00 % DE LOS RECURSOS DISPONIBLES PARA INCIDIR DE MANERA SOCIAL Y COLECTIVA EN LA DISMINUCIÓN DEL MULTICITADO REZAGO, EJECUTANDO EL PRESENTE PROYECTO DE CONTRIBUCIÓN DIRECTA, CON EL FIN DE REFORZAR LA INFRAESTRUCTURA EDUCATIVA Y MEJORAR LA CALIDAD DE VIDA DE LOS HABITANTES.

METAS		BENEFICIARIOS	
16.- UNIDAD DE MEDIDA	M2	18.- VIALIDADES	
17.- CANTIDAD	365.00	19.- CANTIDAD	429
		20.- PERSONAS	ESTUDIANTES
INVERSIÓN APROBADA		VALIDACIÓN	
21.- RECURSOS DEL FONDO:	\$1,614,339.72	27.- VALIDADA POR:	
22.- APORTACION PARTICIPANTES:	\$0.00	COPACI <input type="checkbox"/> CODEMUN <input type="checkbox"/> CABILDO <input checked="" type="checkbox"/>	
23.- APORTACIÓN MUNICIPAL:	\$0.00	28.- No. ACTA: OCTAGÉSIMA SESIÓN ORDINARIA DE CABILDO RESOLUTIVA OCTAGÉSIMA NOVENA.	
24.- INTERESES BANCARIOS DEL FONDO:	\$0.00	29.- FECHA DEL ACTA: 05 DE OCTUBRE DE 2023	
25.- OTRAS FUENTES:	\$0.00	30.- Vo. Bo. DEPENDENCIA NORMATIVA: SI <input type="checkbox"/> NO <input checked="" type="checkbox"/>	
26.- TOTAL APROBADO:	\$1,614,339.72		

FIRMAS

ING. LUIS OMAR MENDEZ AGUILAR
 DIRECTOR GENERAL DE OBRAS PÚBLICAS

ANA PATRICIA MURGÍA VALDÉS
 TESORERA MUNICIPAL

ANGÉLICA MONTECARMÍN
 PRESIDENTA MUNICIPAL



FICHA TÉCNICA DE OBRA RAMO GENERAL 33

CROQUIS DE LOCALIZACIÓN

Hoja 2 de 2

NOMBRE DE LA OBRA O ACCIÓN: CONSTRUCCIÓN DE TECHADO EN ÁREA DE IMPARTICIÓN DE EDUCACIÓN FÍSICA Y REHABILITACIÓN DE CANCHA DEPORTIVA EN ESCUELA PRIMARIA U HOMÓLOGO "FILIBERTO GÓMEZ " CCT 15DPR0752Y EN PUEBLO SAN LUIS TLATILCO

UBICACIÓN: CALLE FILIBERTO GÓMEZ 5, PUEBLO SAN LUIS TLATILCO C.P. 53630 EN NAUCALPAN DE JUÁREZ, LOCALIDAD NAUCALPAN DE JUÁREZ, ESTADO DE MÉXICO.

LOCALIDAD DE LA OBRA: NAUCALPAN DE JUÁREZ, ESTADO DE MÉXICO.

GEOREFERENCIA: Coordenadas:
 19.456830499998993,-99.24742359999496

LOCALIZACIÓN DE LA OBRA

MACROLOCALIZACIÓN

MICROLOCALIZACIÓN

ESTADO DE MÉXICO

MUNICIPIO NAUCALPAN DE JUÁREZ

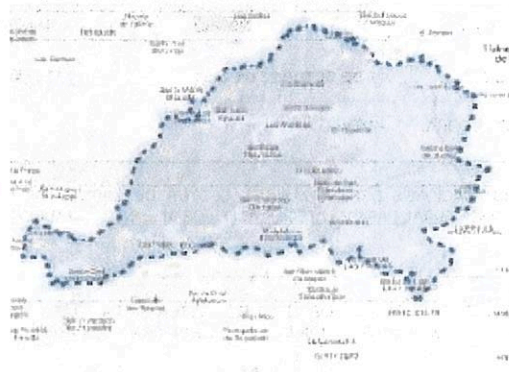

ING. LUIS OMAR MÉNDEZ AGUILAR
 DIRECTOR GENERAL DE OBRAS PÚBLICAS
 DE JUÁREZ

DIRECCIÓN GENERAL
 DE OBRAS
 PÚBLICAS

POR EL H. AYUNTAMIENTO

ANA PATRICIA MORGUÍA VALDÉS
 TESORERA MUNICIPAL

NAUCALPAN
 DE JUÁREZ

ANGÉLICA MOYA MARÍN
 PRESIDENTA MUNICIPAL

NAUCALPAN
 DE JUÁREZ

RESIDENCIA MUNICIPAL



EXPEDIENTE TÉCNICO DE OBRA RAMO GENERAL 33

DATOS GENERALES Hoja 1 de 1

2.- MUNICIPIO: NAUCALPAN DE JUÁREZ, ESTADO DE MÉXICO. 3.- EJERCICIO: 2023 1.- OBRA: FAISMUN-034-2023

4.- FONDO: FONDO DE APORTACIONES PARA LA INFRAESTRUCTURA SOCIAL MUNICIPAL Y DE LAS DEMARCACIONES DEL DISTRITO FEDERAL (FAISMUN), 2023.

5.- LOCALIDAD DE LA OBRA: NAUCALPAN DE JUÁREZ, ESTADO DE MÉXICO.

6.- NOMBRE DE LA OBRA O ACCIÓN: CONSTRUCCIÓN DE TECHADO EN ÁREA DE IMPARTICIÓN DE EDUCACIÓN FÍSICA Y REHABILITACIÓN DE CANCHA DEPORTIVA EN ESCUELA PRIMARIA U HOMÓLOGO "FILIBERTO GÓMEZ " CCT 15DPR0762Y EN PUEBLO SAN LUIS TLATILCO

UBICACIÓN: CALLE FILIBERTO GÓMEZ 6, PUEBLO SAN LUIS TLATILCO C.P. 53630 EN NAUCALPAN DE JUÁREZ, LOCALIDAD NAUCALPAN DE JUÁREZ, ESTADO DE MÉXICO.

7.- APERTURA PROGRAMÁTICA: RUBRO DE GASTO ART. 33 LEY DE COORDINACIÓN FISCAL: IBE, INFRAESTRUCTURA BÁSICA DEL SECTOR EDUCATIVO. TIPO DE PROYECTO: PROYECTO DE INFRAESTRUCTURA DEL SECTOR EDUCATIVO. SUBCLASIFICACIÓN:TECHADO EN ÁREA DE IMPARTICIÓN DE EDUCACIÓN FÍSICA Y CANCHA DEPORTIVA. INCIDENCIA DEL PROYECTO: DIR: DIRECTA

8.- MODALIDAD DE EJECUCIÓN: CONTRATO ADMINISTRACIÓN 9.- TIPO OBRA ACCIÓN

10.- FECHA DE INICIO: 27 DE OCTUBRE DE 2023 11.- FECHA DE TÉRMINO: 20 DE DICIEMBRE DE 2023

12.- SITUACIÓN DE LA OBRA: NUEVA.

OBJETIVO

13.- INSTALACIONES DEPORTIVAS DEL SECTOR DE EDUCACIÓN, MEDIANTE LA IMPLEMENTACIÓN DE UN TECHADO QUE GARANTICE LA SEGURIDAD ESTRUCTURAL PARA PROTEGER ASÍ A LOS ALUMNOS Y PADRES DE FAMILIA QUE VISITEN LAS INSTALACIONES.

DESCRIPCIÓN

14.- LOS TRABAJOS POR EJECUTAR CONSISTEN EN LA TRAZO Y NIVELACIÓN, EXCAVACIONES, CONSTRUCCIÓN DE CIMENTACIÓN, CONSTRUCCIÓN DE ESTRUCTURA, INSTALACION DE LÁMINA, PINTURA Y LIMPIEZA.

JUSTIFICACIÓN

15.- DEL INFORME ANUAL SOBRE LA SITUACIÓN DE POBREZA Y REZAGO SOCIAL DEL AÑO 2023, SE IDENTIFICARON LOS DISTINTOS TIPOS DE CARENCIAS DE LA POBLACIÓN EN MATERIA EDUCATIVA CORRESPONDIENTE A 91,872 HABITANTES QUE REPRESENTA EL 10.20 % DE LA POBLACIÓN TOTAL DEL MUNICIPIO, UNA VEZ RECONOCIDO EL DATO ESTADÍSTICO, EN LA ETAPA DE PLANEACIÓN DE LAS OBRAS Y EN APEGO A LOS LINEAMIENTOS DEL FAIS, SE DESTINÓ EL 40.00 % DE LOS RECURSOS DISPONIBLES PARA INCIDIR DE MANERA SOCIAL Y COLECTIVA EN LA DISMINUCIÓN DEL MULTICITADO REZAGO, EJECUTANDO EL PRESENTE PROYECTO DE CONTRIBUCIÓN DIRECTA, CON EL FIN DE REFORZAR LA INFRAESTRUCTURA EDUCATIVA Y MEJORAR LA CALIDAD DE VIDA DE LOS HABITANTES.

METAS		BENEFICIARIOS		
16.- UNIDAD DE MEDIDA	M2	18.- VIALIDAD		
17.- CANTIDAD	365.00	19.- CANTIDAD	429	20.- PERSONAS ESTUDIANTES

INVERSIÓN APROBADA		VALIDACIÓN	
21.- RECURSOS DEL FONDO:	\$1,614,339.72	27.- VALIDADA POR:	
22.- APORTACION PARTICIPANTES:	\$0.00	COPACI <input type="checkbox"/> CODEMUN <input type="checkbox"/> CABILDO <input checked="" type="checkbox"/>	
23.- APORTACIÓN MUNICIPAL:	\$0.00	28.- NO ACTA: OCTAGÉSIMA SESIÓN ORDINARIA DE CABILDO RESOLUTIVA OCTAGÉSIMA NOVENA.	
24.- INTERESES BANCARIOS DEL FONDO:	\$0.00	29.- FECHA DEL ACTA: 05 DE OCTUBRE DE 2023	
25.- OTRAS FUENTES:	\$0.00	30.- Va. Bo. DEPENDENCIA NORMATIVA: SI <input type="checkbox"/> NO <input checked="" type="checkbox"/>	
26.- TOTAL APROBADO:	\$1,614,339.72		

FIRMAS

ANA PATRICIA MURGUIA VALDES
 TESOBERA MUNICIPAL

ANGÉLICA MOYA MARIJ
 PRESIDENTA MUNICIPAL

INÉS LIDIA MÉNDEZ AGUILÁR
 DIRECCIÓN GENERAL DE OBRAS PÚBLICAS



FICHA TÉCNICA DE OBRA RAMO GENERAL 33

DATOS GENERALES Hoja 1 de 2

2.- MUNICIPIO: NAUCALPAN DE JUÁREZ, ESTADO DE MÉXICO. 3.- EJERCICIO: 2023 1.- OBRA: FAISMUN-035-2023

4.- FONDO: FONDO DE APORTACIONES PARA LA INFRAESTRUCTURA SOCIAL MUNICIPAL Y DE LAS DEMARCACIONES DEL DISTRITO FEDERAL (FAISMUN), 2023.

5.- LOCALIDAD DE LA OBRA: NAUCALPAN DE JUÁREZ, ESTADO DE MÉXICO.

6.- NOMBRE DE LA OBRA O ACCIÓN: CONSTRUCCIÓN DE TECHADO EN ÁREA DE IMPARTICIÓN DE EDUCACIÓN FÍSICA Y REHABILITACIÓN DE CANCHA DEPORTIVA EN ESCUELA PRIMARIA U HOMÓLOGO "GENERALÍSIMO MORELOS" CCT 15EPR08020 EN COLONIA NAUCALPAN CENTRO

UBICACIÓN: AVENIDA CORONA 3, COLONIA SAN BARTOLO NAUCALPAN CENTRO, C.P. 53000 EN NAUCALPAN DE JUÁREZ, LOCALIDAD NAUCALPAN DE JUÁREZ, ESTADO DE MÉXICO.

7.- APERTURA: RUBRO DE GASTO ART. 33 LEY DE COORDINACIÓN FISCAL: IBE, INFRAESTRUCTURA BÁSICA DEL SECTOR EDUCATIVO. TIPO DE PROYECTO: PROYECTO DE INFRAESTRUCTURA DEL SECTOR EDUCATIVO.

PROGRAMÁTICA: SUBCLASIFICACIÓN: TECHADO EN ÁREA DE IMPARTICIÓN DE EDUCACIÓN FÍSICA Y CANCHA DEPORTIVA. INCIDENCIA DEL PROYECTO: DIR: DIRECTA.

8.- MODALIDAD DE EJECUCIÓN: CONTRATO ADMINISTRACIÓN 9.- TIPO: OBRA ACCIÓN

10.- FECHA DE INICIO: 27 DE OCTUBRE DE 2023 11.- FECHA DE TÉRMINO: 20 DE DICIEMBRE DE 2023

12.- SITUACIÓN DE LA OBRA: NUEVA.

OBJETIVO

13.- PROMOVER LA MEJORA EN LAS INSTALACIONES DEPORTIVAS DEL SECTOR DE EDUCACIÓN, MEDIANTE LA IMPLEMENTACIÓN DE UN TECHADO QUE GARANTICE LA SEGURIDAD ESTRUCTURAL PARA PROTEGER ASÍ A LOS ALUMNOS Y PADRES DE FAMILIA QUE VISITEN LAS INSTALACIONES.

DESCRIPCIÓN

14.- LOS TRABAJOS POR EJECUTAR CONSISTEN EN EL TRAZO Y NIVELACIÓN, EXCAVACIONES, CONSTRUCCIÓN DE CIMENTACIÓN, CONSTRUCCIÓN DE ESTRUCTURA, INSTALACIÓN DE LÁMINA, PINTURA Y LIMPIEZA.

JUSTIFICACIÓN

15.- DEL INFORME ANUAL SOBRE LA SITUACIÓN DE POBREZA Y REZAGO SOCIAL DEL AÑO 2023, SE IDENTIFICARON LOS DISTINTOS TIPOS DE CARENCIA DE LA POBLACIÓN EN MATERIA EDUCATIVA CORRESPONDIENTE A 91,872 HABITANTES QUE REPRESENTA EL 10.20 % DE LA POBLACIÓN TOTAL DEL MUNICIPIO, UNA VEZ RECONOCIDO EL DATO ESTADÍSTICO, EN LA ETAPA DE PLANEACIÓN DE LAS OBRAS Y EN APEGO A LOS LINEAMIENTOS DEL FAIS, SE DESTINÓ EL 40.00 % DE LOS RECURSOS DISPONIBLES PARA INCIDIR DE MANERA SOCIAL Y COLECTIVA EN LA DISMINUCIÓN DEL MULTICITADO REZAGO, EJECUTANDO EL PRESENTE PROYECTO DE CONTRIBUCIÓN DIRECTA, CON EL FIN DE REFORZAR LA INFRAESTRUCTURA EDUCATIVA Y MEJORAR LA CALIDAD DE VIDA DE LOS HABITANTES.

METAS		BENEFICIARIOS	
16.- UNIDAD DE MEDIDA	M2	18.- VIALIDADES	
17.- CANTIDAD	365.00	19.- CANTIDAD	947
		20.- PERSONAS	ESTUDIANTES
INVERSIÓN APROBADA		VALIDACIÓN	
21.- RECURSOS DEL FONDO:	\$2,331,824.04	27.- VALIDADA POR:	
22.- APORTACION PARTICIPANTES:	\$0.00	COPACI <input type="checkbox"/> CODEMUN <input type="checkbox"/> CABILDO <input checked="" type="checkbox"/>	
23.- APORTACIÓN MUNICIPAL:	\$0.00	28.- No. ACTA: OCTAGÉSIMA SESIÓN ORDINARIA DE CABILDO RESOLUTIVA OCTAGÉSIMA NOVENA.	
24.- INTERESES BANCARIOS DEL FONDO:	\$0.00	29.- FECHA DEL ACTA: 05 DE OCTUBRE DE 2023	
25.- OTRAS FUENTES:	\$0.00	30.- Vo. Bo. DEPENDENCIA NORMATIVA: SI <input type="checkbox"/> NO <input checked="" type="checkbox"/>	
26.- TOTAL APROBADO:	\$2,331,824.04		

FIRMAS





LUIS OMAR MÉNDEZ AGUIRRE
 DIRECTOR GENERAL DE OBRAS PÚBLICAS
 DIRECCIÓN GENERAL DE OBRAS PÚBLICAS

ANA PATRICIA MURGUÍA VALDÉS
 TESORERA MUNICIPAL
 AYUNTAMIENTO MUNICIPAL

ANGÉLICA MOYÁ MARTÍNEZ
 PRESIDENTA MUNICIPAL
 AYUNTAMIENTO MUNICIPAL



FICHA TÉCNICA DE OBRA RAMO GENERAL 33

CROQUIS DE LOCALIZACIÓN		Hoja 2 de 2
NOMBRE DE LA OBRA O ACCIÓN:	CONSTRUCCIÓN DE TECHADO EN ÁREA DE IMPARTICIÓN DE EDUCACIÓN FÍSICA Y REHABILITACIÓN DE CANCHA DEPORTIVA EN ESCUELA PRIMARIA U HOMÓLOGO "GENERALÍSIMO MORELOS" CCT 15EPR08020 EN COLONIA NAUCALPAN CENTRO	
UBICACIÓN:	AVENIDA CORONA 3, COLONIA SAN BARTOLO NAUCALPAN CENTRO, C.P. 53000 EN NAUCALPAN DE JUÁREZ, LOCALIDAD NAUCALPAN DE JUÁREZ, ESTADO DE MÉXICO.	
LOCALIDAD DE LA OBRA:	NAUCALPAN DE JUÁREZ, ESTADO DE MÉXICO.	
GEOREFERENCIA:	Coordenadas: 19.47401321623726, -99.24196746864403	

LOCALIZACIÓN DE LA OBRA

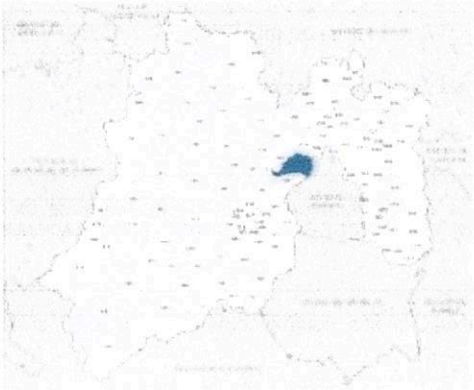
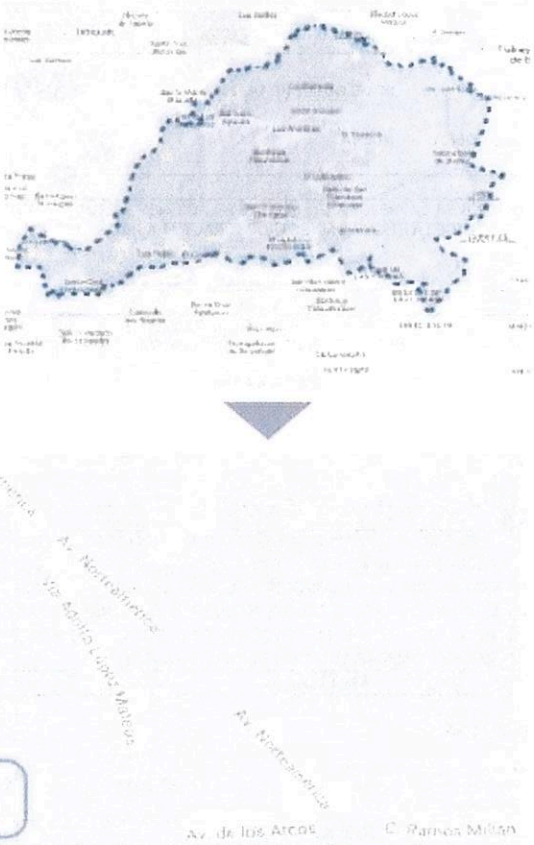
MACROLOCALIZACIÓN	MICROLOCALIZACIÓN
<p>ESTADO DE MÉXICO</p> 	<p>MUNICIPIO NAUCALPAN DE JUÁREZ</p> 

AYUNTAMIENTO CONSTITUCIONAL 2022-2024
 NAUCALPAN
 ING. JOSÉ OMAR MENDEZ AGUILAR
 DIRECTOR GENERAL DE OBRAS PÚBLICAS
 DIRECCIÓN GENERAL DE OBRAS PÚBLICAS

AYUNTAMIENTO CONSTITUCIONAL 2022-2024
 POR EL H. AYUNTAMIENTO
 NAUCALPAN
 ANA PATRICIA MURGUÍA VALDÉS
 TESORERA MUNICIPAL

AYUNTAMIENTO CONSTITUCIONAL 2022-2024
 NAUCALPAN
 LINDA CECILIA MOYA MARÍN
 PRESIDENTA MUNICIPAL



EXPEDIENTE TÉCNICO DE OBRA RAMO GENERAL 33

Hoja 1 de 1

DATOS GENERALES

2.- MUNICIPIO: NAUCALPAN DE JUÁREZ, ESTADO DE MÉXICO. 3.- EJERCICIO: 2023 1.- OBRA: FAISMUN-035-2023

4.- FONDO: FONDO DE APORTACIONES PARA LA INFRAESTRUCTURA SOCIAL MUNICIPAL Y DE LAS DEMARCACIONES DEL DISTRITO FEDERAL (FAISMUN), 2023.

5.- LOCALIDAD DE LA OBRA: NAUCALPAN DE JUÁREZ, ESTADO DE MÉXICO.

6.- NOMBRE DE LA OBRA O ACCIÓN: CONSTRUCCIÓN DE TECHADO EN ÁREA DE IMPARTICIÓN DE EDUCACIÓN FÍSICA Y REHABILITACIÓN DE CANCHA DEPORTIVA EN ESCUELA PRIMARIA U HOMÓLOGO "GENERALÍSIMO MORELOS" CCT 15EPR08020 EN COLONIA NAUCALPAN CENTRO

UBICACIÓN: AVENIDA CORONA 3, COLONIA SAN BARTOLO NAUCALPAN CENTRO, C.P. 53000 EN NAUCALPAN DE JUÁREZ, LOCALIDAD NAUCALPAN DE JUÁREZ, ESTADO DE MÉXICO.

7.- APERTURA PROGRAMÁTICA: RUBRO DE GASTO ART. 33 LEY DE COORDINACIÓN FISCAL: IBE, INFRAESTRUCTURA BÁSICA DEL SECTOR EDUCATIVO. TIPO DE PROYECTO: PROYECTO DE INFRAESTRUCTURA DEL SECTOR EDUCATIVO. SUBCLASIFICACIÓN: TECHADO EN ÁREA DE IMPARTICIÓN DE EDUCACIÓN FÍSICA Y CANCHA DEPORTIVA. INCIDENCIA DEL PROYECTO: DIR: DIRECTA.

8.- MODALIDAD DE EJECUCIÓN: CONTRATO ADMINISTRACIÓN 9.- TIPO: OBRA ACCIÓN

10.- FECHA DE INICIO: 27 DE OCTUBRE DE 2023 11.- FECHA DE TÉRMINO: 20 DE DICIEMBRE DE 2023

12.- SITUACIÓN DE LA OBRA: NUEVA.

OBJETIVO

13.- PROMOVER LA MEJORA EN LAS INSTALACIONES DEPORTIVAS DEL SECTOR DE EDUCACIÓN, MEDIANTE LA IMPLEMENTACIÓN DE UN TECHADO QUE GARANTICE LA SEGURIDAD ESTRUCTURAL PARA PROTEGER ASÍ A LOS ALUMNOS Y PADRES DE FAMILIA QUE VISITEN LAS INSTALACIONES.

DESCRIPCIÓN

14.- LOS TRABAJOS POR EJECUTAR CONSISTEN EN EL TRAZO Y NIVELACIÓN, EXCAVACIONES, CONSTRUCCIÓN DE CIMENTACIÓN, CONSTRUCCIÓN DE ESTRUCTURA, INSTALACIÓN DE LÁMINA, PINTURA Y LIMPIEZA.

JUSTIFICACIÓN

15.- DEL INFORME ANUAL SOBRE LA SITUACIÓN DE POBREZA Y REZAGO SOCIAL DEL AÑO 2023, SE IDENTIFICARON LOS DISTINTOS TIPOS DE CARENCIA DE LA POBLACIÓN EN MATERIA EDUCATIVA CORRESPONDIENTE A 91,872 HABITANTES QUE REPRESENTA EL 10.20 % DE LA POBLACIÓN TOTAL DEL MUNICIPIO, UNA VEZ RECONOCIDO EL DATO ESTADÍSTICO, EN LA ETAPA DE PLANEACIÓN DE LAS OBRAS Y EN APEGO A LOS LINEAMIENTOS DEL FAIS, SE DESTINÓ EL 40.00 % DE LOS RECURSOS DISPONIBLES PARA INCIDIR DE MANERA SOCIAL Y COLECTIVA EN LA DISMINUCIÓN DEL MULTICITADO REZAGO, EJECUTANDO EL PRESENTE PROYECTO DE CONTRIBUCIÓN DIRECTA, CON EL FIN DE REFORZAR LA INFRAESTRUCTURA EDUCATIVA Y MEJORAR LA CALIDAD DE VIDA DE LOS HABITANTES.

METAS		BENEFICIARIOS	
16.- UNIDAD DE MEDIDA	M2	18.- VIALIDAD	
17.- CANTIDAD	365.00	19.- CANTIDAD	947
		20.- PERSONAS	ESTUDIANTES

INVERSIÓN APROBADA		VALIDACIÓN	
21.- RECURSOS DEL FONDO:	\$2,331,824.04	27.- VALIDADA POR:	
22.- APORTACION PARTICIPANTES:	\$0.00	COPACI <input type="checkbox"/> CODEMUN <input type="checkbox"/> CABILDO <input checked="" type="checkbox"/>	
23.- APORTACIÓN MUNICIPAL:	\$0.00	28.- NO ACTA: OCTAGÉSIMA SESIÓN ORDINARIA DE CABILDO RESOLUTIVA OCTAGÉSIMA NOVENA.	
24.- INTERESES BANCARIOS DEL FONDO:	\$0.00	29.- FECHA DEL ACTA: 05 DE OCTUBRE DE 2023	
25.- OTRAS FUENTES:	\$0.00	30.- Va. Bo. DEPENDENCIA NORMATIVA:	
26.- TOTAL APROBADO:	\$2,331,824.04		

FIRMAS

ING. LUIS OMAR MENDEZ AGUILAR
 DIRECTOR GENERAL DE OBRAS PÚBLICAS
 DIRECCIÓN GENERAL DE OBRAS PÚBLICAS

ANA PATRICIA MURGOYA VALDES
 TESORERA MUNICIPAL

ANGÉLICA MOYA MARRÓN
 PRESIDENTA MUNICIPAL



FICHA TÉCNICA DE OBRA RAMO GENERAL 33

DATOS GENERALES

Hoja 1 de 2

2.- MUNICIPIO: NAUCALPAN DE JUÁREZ, ESTADO DE MÉXICO. 3.- EJERCICIO: 2023 1.- OBRA FAISMUN-036-2023

4.- FONDO: FONDO DE APORTACIONES PARA LA INFRAESTRUCTURA SOCIAL MUNICIPAL Y DE LAS DEMARCACIONES DEL DISTRITO FEDERAL (FAISMUN), 2023.

5.- LOCALIDAD DE LA OBRA: NAUCALPAN DE JUÁREZ, ESTADO DE MÉXICO.

6.- NOMBRE DE LA OBRA O ACCIÓN: CONSTRUCCIÓN DE TECHADO EN ÁREA DE IMPARTICIÓN DE EDUCACIÓN FÍSICA Y REHABILITACIÓN DE CANCHA DEPORTIVA EN CONALEP PLANTEL NAUCALPAN II CCT 15DPT0022Z EN COLONIA MÁRTIRES DE RÍO BLANCO

UBICACIÓN: AVENIDA DE LAS GRANJAS SIN NÚMERO, COLONIA MÁRTIRES DE RÍO BLANCO, C.P. 53780 EN NAUCALPAN DE JUÁREZ, LOCALIDAD NAUCALPAN DE JUÁREZ, ESTADO DE MÉXICO.

7.- APERTURA RUBRO DE GASTO ART. 33 LEY DE COORDINACIÓN FISCAL: IBE, INFRAESTRUCTURA BÁSICA DEL SECTOR EDUCATIVO. TIPO DE PROYECTO: PROYECTO DE INFRAESTRUCTURA DEL SECTOR EDUCATIVO.

PROGRAMÁTICA: SUBCLASIFICACIÓN: TECHADO EN ÁREA DE IMPARTICIÓN DE EDUCACIÓN FÍSICA Y CANCHA DEPORTIVA. INCIDENCIA DEL PROYECTO: DIR: DIRECTA

8.- MODALIDAD DE EJECUCIÓN: CONTRATO ADMINISTRACIÓN 9.- TIPO OBRA ACCIÓN

10.- FECHA DE INICIO: 27 DE OCTUBRE DE 2023 11.- FECHA DE TÉRMINO: 20 DE DICIEMBRE DE 2023

12.- SITUACIÓN DE LA OBRA: NUEVA.

OBJETIVO

13.- INSTALACIONES DEPORTIVAS DEL SECTOR DE EDUCACIÓN, MEDIANTE LA IMPLEMENTACIÓN DE UN TECHADO QUE GARANTICE LA SEGURIDAD ESTRUCTURAL PARA PROTEGER ASÍ A LOS ALUMNOS Y PADRES DE FAMILIA QUE VISITEN LAS INSTALACIONES.

DESCRIPCIÓN

14.- LOS TRABAJOS POR EJECUTAR CONSISTEN EN LA TRAZO Y NIVELACIÓN, EXCAVACIONES, CONSTRUCCIÓN DE CIMENTACIÓN, CONSTRUCCIÓN DE ESTRUCTURA, INSTALACION DE LÁMINA, PINTURA Y LIMPIEZA.

JUSTIFICACIÓN

15.- DEL INFORME ANUAL SOBRE LA SITUACIÓN DE POBREZA Y REZAGO SOCIAL DEL AÑO 2023, SE IDENTIFICARON LOS DISTINTOS TIPOS DE CARENCIAS DE LA POBLACIÓN EN MATERIA EDUCATIVA CORRESPONDIENTE A 91,872 HABITANTES QUE REPRESENTA EL 10.20 % DE LA POBLACIÓN TOTAL DEL MUNICIPIO, UNA VEZ RECONOCIDO EL DATO ESTADÍSTICO, EN LA ETAPA DE PLANEACIÓN DE LAS OBRAS Y EN APEGO A LOS LINEAMIENTOS DEL FAIS, SE DESTINÓ EL 40.00 % DE LOS RECURSOS DISPONIBLES PARA INCIDIR DE MANERA SOCIAL Y COLECTIVA EN LA DISMINUCIÓN DEL MULTICITADO REZAGO, EJECUTANDO EL PRESENTE PROYECTO DE CONTRIBUCIÓN DIRECTA, CON EL FIN DE REFORZAR LA INFRAESTRUCTURA EDUCATIVA Y MEJORAR LA CALIDAD DE VIDA DE LOS HABITANTES.

METAS

BENEFICIARIOS

16.- UNIDAD DE MEDIDA M2 18.- VIALIDADES

17.- CANTIDAD 365.00 19.- CANTIDAD 1,166 20.- PERSONAS HABITANTES

INVERSIÓN APROBADA

VALIDACIÓN

21.- RECURSOS DEL FONDO: \$2,331,824.04 27.- VALIDADA POR: COPACI CODEMUN CABILDO

22.- APORTACION PARTICIPANTES: \$0.00

23.- APORTACIÓN MUNICIPAL: \$0.00

24.- INTERESES BANCARIOS DEL FONDO: \$0.00

25.- OTRAS FUENTES: \$0.00

26.- TOTAL APROBADO: \$2,331,824.04

28.- No. ACTA: OCTAGÉSIMA SESIÓN ORDINARIA DE CABILDO RESOLUTIVA OCTAGÉSIMA NOVENA.

29.- FECHA DEL ACTA: 05 DE OCTUBRE DE 2023

30.- V. Bo. DEPENDENCIA NORMATIVA: SI NO

FIRMAS

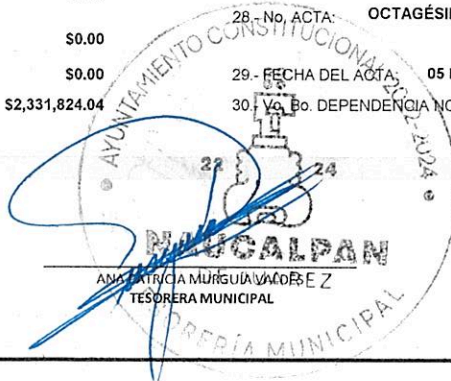



FICHA TÉCNICA DE OBRA RAMO GENERAL 33

CROQUIS DE LOCALIZACIÓN	
NOMBRE DE LA OBRA O ACCIÓN:	CONSTRUCCIÓN DE TECHADO EN ÁREA DE IMPARTICIÓN DE EDUCACIÓN FÍSICA Y REHABILITACIÓN DE CANCHA DEPORTIVA EN CONALEP PLANTEL NAUCALPAN II CCT 15DPT0022Z EN COLONIA MÁRTIRES DE RÍO BLANCO
UBICACIÓN:	AVENIDA DE LAS GRANJAS SIN NÚMERO, COLONIA MÁRTIRES DE RÍO BLANCO, C.P. 53780 EN NAUCALPAN DE JUÁREZ, LOCALIDAD NAUCALPAN DE JUÁREZ, ESTADO DE MÉXICO.
LOCALIDAD DE LA OBRA:	NAUCALPAN DE JUÁREZ, ESTADO DE MÉXICO.
GEOREFERENCIA:	Coordenadas: 19.445631268455188, -99.25051184923828

LOCALIZACIÓN DE LA OBRA

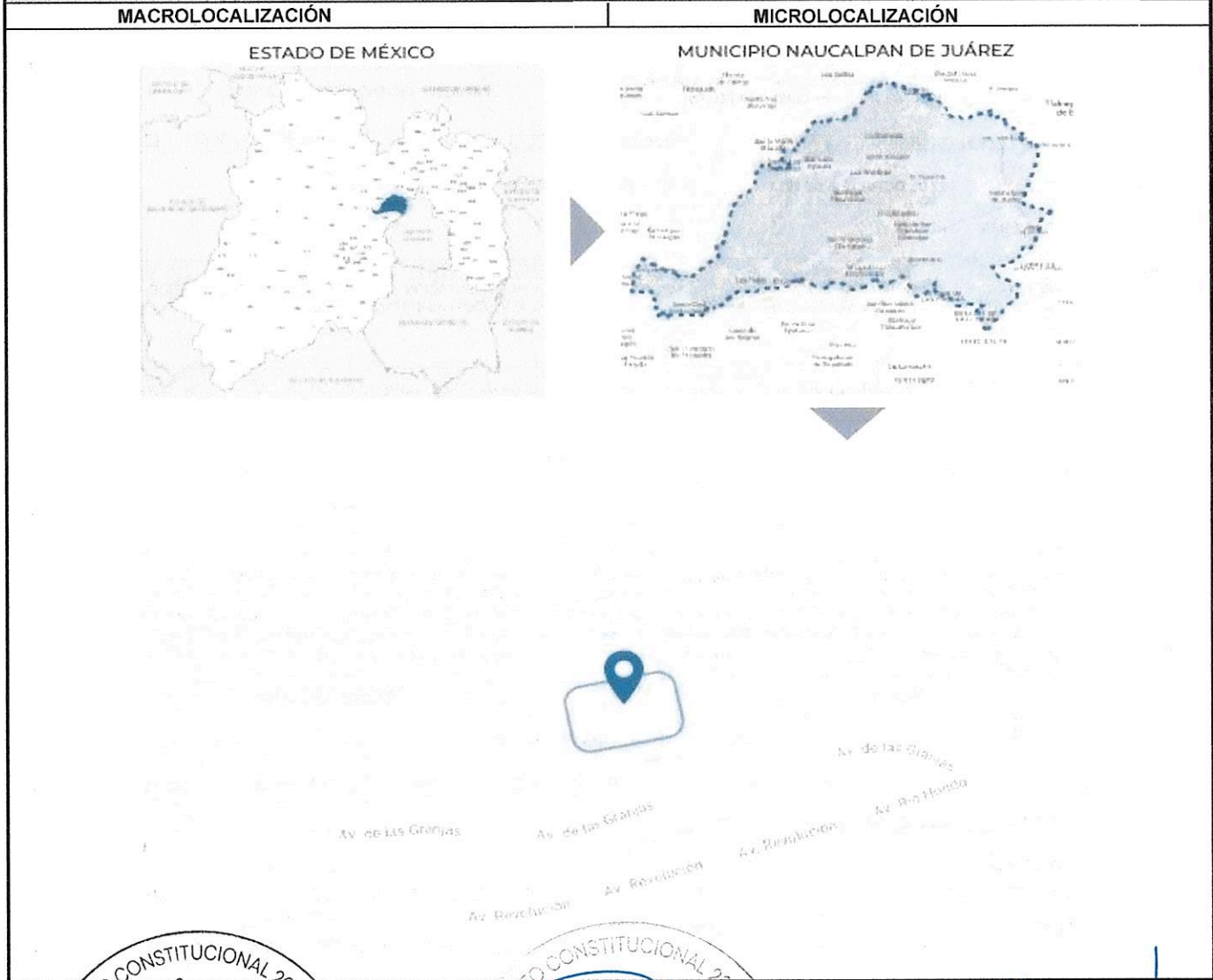





DIRECCIÓN GENERAL DE OBRAS PÚBLICAS
TESORERÍA MUNICIPAL
PRESIDENCIA MUNICIPAL



EXPEDIENTE TÉCNICO DE OBRA RAMO GENERAL 33

DATOS GENERALES

2.- MUNICIPIO: NAUCALPAN DE JUÁREZ, ESTADO DE MÉXICO. 3.- EJERCICIO: 2023 1.- OBRA FAISMUN-036-2023

4.- FONDO: FONDO DE APORTACIONES PARA LA INFRAESTRUCTURA SOCIAL MUNICIPAL Y DE LAS DEMARCACIONES DEL DISTRITO FEDERAL (FAISMUN), 2023.

5.- LOCALIDAD DE LA OBRA: NAUCALPAN DE JUÁREZ, ESTADO DE MÉXICO.

6.- NOMBRE DE LA OBRA O ACCIÓN: CONSTRUCCIÓN DE TECHADO EN ÁREA DE IMPARTICIÓN DE EDUCACIÓN FÍSICA Y REHABILITACIÓN DE CANCHA DEPORTIVA EN CONALEP PLANTEL NAUCALPAN II CCT 15DPT0022Z EN COLONIA MÁRTIRES DE RÍO BLANCO

UBICACIÓN: AVENIDA DE LAS GRANJAS SIN NÚMERO, COLONIA MÁRTIRES DE RÍO BLANCO, C.P. 53780 EN NAUCALPAN DE JUÁREZ, LOCALIDAD NAUCALPAN DE JUÁREZ, ESTADO DE MÉXICO.

7.- APERTURA RUBRO DE GASTO ART. 33 LEY DE COORDINACIÓN FISCAL: IBE, INFRAESTRUCTURA BÁSICA DEL SECTOR EDUCATIVO. TIPO DE PROYECTO: PROYECTO DE INFRAESTRUCTURA DEL SECTOR EDUCATIVO.

PROGRAMÁTICA: SUBCLASIFICACIÓN: TECHADO EN ÁREA DE IMPARTICIÓN DE EDUCACIÓN FÍSICA Y CANCHA DEPORTIVA. INCIDENCIA DEL PROYECTO: DIR: DIRECTA

8.- MODALIDAD DE EJECUCIÓN: CONTRATO ADMINISTRACIÓN 9.- TIPO OBRA ACCIÓN

10.- FECHA DE INICIO: 27 DE OCTUBRE DE 2023 11.- FECHA DE TÉRMINO: 20 DE DICIEMBRE DE 2023

12.- SITUACIÓN DE LA OBRA: NUEVA.

OBJETIVO

13.- INSTALACIONES DEPORTIVAS DEL SECTOR DE EDUCACIÓN, MEDIANTE LA IMPLEMENTACIÓN DE UN TECHADO QUE GARANTICE LA SEGURIDAD ESTRUCTURAL PARA PROTEGER ASÍ A LOS ALUMNOS Y PADRES DE FAMILIA QUE VISITEN LAS INSTALACIONES.

DESCRIPCIÓN

14.- LOS TRABAJOS POR EJECUTAR CONSISTEN EN LA TRAZO Y NIVELACIÓN, EXCAVACIONES, CONSTRUCCIÓN DE CIMENTACIÓN, CONSTRUCCIÓN DE ESTRUCTURA, INSTALACION DE LÁMINA, PINTURA Y LIMPIEZA.

JUSTIFICACIÓN

15.- DEL INFORME ANUAL SOBRE LA SITUACIÓN DE POBREZA Y REZAGO SOCIAL DEL AÑO 2023, SE IDENTIFICARON LOS DISTINTOS TIPOS DE CARENCIAS DE LA POBLACIÓN EN MATERIA EDUCATIVA CORRESPONDIENTE A 91.872 HABITANTES QUE REPRESENTA EL 10.20 % DE LA POBLACIÓN TOTAL DEL MUNICIPIO, UNA VEZ RECONOCIDO EL DATO ESTADÍSTICO, EN LA ETAPA DE PLANEACIÓN DE LAS OBRAS Y EN APEGO A LOS LINEAMIENTOS DEL FAIS, SE DESTINÓ EL 40.00 % DE LOS RECURSOS DISPONIBLES PARA INCIDIR DE MANERA SOCIAL Y COLECTIVA EN LA DISMINUCIÓN DEL MULTICITADO REZAGO, EJECUTANDO EL PRESENTE PROYECTO DE CONTRIBUCIÓN DIRECTA, CON EL FIN DE REFORZAR LA INFRAESTRUCTURA EDUCATIVA Y MEJORAR LA CALIDAD DE VIDA DE LOS HABITANTES.

METAS

16.- UNIDAD DE MEDIDA M2
 17.- CANTIDAD 365.00

BENEFICIARIOS

18.- VIALIDAD
 19.- CANTIDAD 1,166
 20.- PERSONAS HABITANTES

INVERSIÓN APROBADA

21.- RECURSOS DEL FONDO: \$2,331,824.04
 22.- APORTACION PARTICIPANTES: \$0.00
 23.- APORTACIÓN MUNICIPAL: \$0.00
 24.- INTERESES BANCARIOS DEL FONDO: \$0.00
 25.- OTRAS FUENTES: \$0.00
 26.- TOTAL APROBADO: \$2,331,824.04

VALIDACIÓN

27.- VALIDADA POR: COPACI CODEMUN CABILDO

28.- NO ACTA: OCTAGÉSIMA SESIÓN ORDINARIA DE CABILDO RESOLUTIVA OCTAGÉSIMA NOVENA.

29.- FECHA DEL ACTA: 05 DE OCTUBRE DE 2023

30.- Va. Bo. DEPENDENCIA NORMATIVA: SI NO

FIRMAS

ING. NÉSTOR RODRÍGUEZ
 DIRECCIÓN GENERAL DE OBRAS PÚBLICAS

ANA PATRICIA MURGUIA VALDES
 TENDENCIA MUNICIPAL

ANGÉLICA MOYA MARÍN
 PRESIDENIA MUNICIPAL



FICHA TÉCNICA DE OBRA RAMO GENERAL 33

DATOS GENERALES Hoja 1 de 2

2.- MUNICIPIO: NAUCALPAN DE JUÁREZ, ESTADO DE MÉXICO. 3.- EJERCICIO: 2023 1.- OBRA
 FAISMUN-004-2023

4.- FONDO: FONDO DE APORTACIONES PARA LA INFRAESTRUCTURA SOCIAL MUNICIPAL Y DE LAS DEMARCACIONES DEL DISTRITO FEDERAL (FAISMUN), 2023.

5.- LOCALIDAD DE LA OBRA: NAUCALPAN DE JUÁREZ, ESTADO DE MÉXICO.

6.- NOMBRE DE LA OBRA O ACCIÓN: REHABILITACIÓN DE PAVIMENTACIÓN CON CONCRETO ASFÁLTICO DE LA AVENIDA CRUZ VALLE VERDE EN PUEBLO SANTA CRUZ DEL MONTE.
 UBICACIÓN: AVENIDA CRUZ VALLE VERDE, PUEBLO SANTA CRUZ DEL MONTE C.P. 53110 EN NAUCALPAN DE JUÁREZ, LOCALIDAD NAUCALPAN DE JUÁREZ, ESTADO DE MÉXICO.

7.- APERTURA RUBRO DE GASTO ART. 33 LEY DE COORDINACIÓN FISCAL: URB. URBANIZACIÓN. TIPO DE PROYECTO: PROYECTO DE INFRAESTRUCTURA SOCIAL.
 PROGRAMÁTICA: SUBCLASIFICACIÓN: REHABILITACIÓN DE PAVIMENTACIÓN CON CONCRETO ASFÁLTICO. INCIDENCIA DEL PROYECTO: COM: COMPLEMENTARIO.

8.- MODALIDAD DE EJECUCIÓN: CONTRATO ADMINISTRACIÓN 9.- TIPO OBRA ACCIÓN

10.- FECHA DE INICIO: 1 de agosto de 2023 11.- FECHA DE TÉRMINO: 31 de octubre de 2023

12.- SITUACIÓN DE LA OBRA: NUEVA.

OBJETIVO

13.- ALCANZAR NUEVAMENTE EL ESTÁNDAR DE CALIDAD QUE REQUIERE LA VIALIDAD EN CUANTO AL CONFORT PARA LA CIRCULACIÓN SOBRE ESTA, GARANTIZANDO ASÍ LA SEGURIDAD PARA LOS USUARIOS DE LA VIALIDAD, INCREMENTANDO LA VIDA ÚTIL DEL PAVIMENTO Y OTORGANDO CONDICIONES ÓPTIMAS PARA LA MOVILIDAD Y SEGURIDAD VIAL Y URBANA.

DESCRIPCIÓN

14.- LOS TRABAJOS POR EJECUTAR CONSISTEN EN LA REHABILITACIÓN DE LA SUPERFICIE DE RODAMIENTO, INCLUYENDO TRAZO, NIVELACIÓN, CORTES, DEMOLICIONES, TERRACERÍAS, COMPACTACIONES, ESTRUCTURA DEL PAVIMENTO, CARPETA ASFÁLTICA, RIEGO DE IMPREGNACIÓN, RIEGO DE LIGA, LIMPIEZA Y SEÑALAMIENTO.

JUSTIFICACIÓN

15.- DEL INFORME ANUAL SOBRE LA SITUACIÓN DE POBREZA Y REZAGO SOCIAL DEL AÑO 2023, SE IDENTIFICARON LOS DISTINTOS TIPOS DE CARENCIAS DE LA POBLACIÓN EN MATERIA DE LA INFRAESTRUCTURA DE RODAMIENTO PARA LA FÁCIL ACCESIBILIDAD A LOS SERVICIOS DE SALUD, SEGURIDAD SOCIAL, CALIDAD Y ESPACIOS PÚBLICOS PARA LOS HABITANTES. UNA VEZ RECONOCIDOS LOS DATOS ESTADÍSTICOS, EN LA ETAPA DE PLANEACIÓN DE LAS OBRAS Y EN APEGO A LOS LINEAMIENTOS DEL FAIS, SE DESTINÓ EL 60.00 % DE LOS RECURSOS DISPONIBLES PARA INCIDIR DE MANERA SOCIAL Y COLECTIVA EN LA DISMINUCIÓN DE LAS CARENCIAS IDENTIFICADAS, EJECUTANDO EL PRESENTE PROYECTO DE CONTRIBUCIÓN COMPLEMENTARIA, CON EL FIN DE REHABILITAR LA INFRAESTRUCTURA VIAL PÚBLICA Y MEJORAR LA CALIDAD DE VIDA DE LOS HABITANTES.

METAS		BENEFICIARIOS	
16.- UNIDAD DE MEDIDA	M2	18.- VIALIDADES	
17.- CANTIDAD	2,635.00	19.- CANTIDAD	288
		20.- PERSONAS	HABITANTES

INVERSIÓN APROBADA VALIDACIÓN

21.- RECURSOS DEL FONDO:	\$6,208,000.00	27.- VALIDADA POR:	COPACI <input type="checkbox"/> CODEMUN <input type="checkbox"/> CABILDO <input checked="" type="checkbox"/>
22.- APORTACION PARTICIPANTES:	\$0.00	28.- No. ACTA:	DÉCIMA CUARTA SESIÓN EXTRAORDINARIA DE CABILDO, RESOLUTIVA SEPTUAGÉSIMA SEGUNDA
23.- APORTACIÓN MUNICIPAL:	\$0.00	29.- FECHA DEL ACTA:	12 DE JUNIO DE 2023
24.- INTERESES BANCARIOS DEL FONDO:	\$0.00	30.- Vo. Bo: DEPENDENCIA NORMATIVA:	SI <input type="checkbox"/> NO <input checked="" type="checkbox"/>
25.- OTRAS FUENTES:	\$0.00		
26.- TOTAL APROBADO:	\$6,208,000.00		

FIRMAS

ING. LUIS OMAR MARTÍNEZ SEMILAR
 DIRECTOR GENERAL DE OBRAS PÚBLICAS
 DIRECCIÓN GENERAL DE OBRAS PÚBLICAS

PATRICIA MÚRGUIA VALDÉS
 TESORERA MUNICIPAL

ÁNGEL SEBASTIÁN MORÁN
 PRESIDENTA MUNICIPAL
 PRESIDENCIA MUNICIPAL



FICHA TÉCNICA DE OBRA RAMO GENERAL 33

CROQUIS DE LOCALIZACIÓN

Hoja 2 de 2

NOMBRE DE LA OBRA O ACCIÓN: REHABILITACIÓN DE PAVIMENTACIÓN CON CONCRETO ASFÁLTICO DE LA AVENIDA CRUZ VALLE VERDE EN PUEBLO SANTA CRUZ DEL MONTE.

UBICACIÓN: AVENIDA CRUZ VALLE VERDE, PUEBLO SANTA CRUZ DEL MONTE C.P. 53110 EN NAUCALPAN DE JUÁREZ, LOCALIDAD NAUCALPAN DE JUÁREZ, ESTADO DE MÉXICO.

LOCALIDAD DE LA OBRA: NAUCALPAN DE JUÁREZ, ESTADO DE MÉXICO.

GEOREFERENCIA: Coordenadas iniciales: 19.515305, -99.245026

LOCALIZACIÓN DE LA OBRA

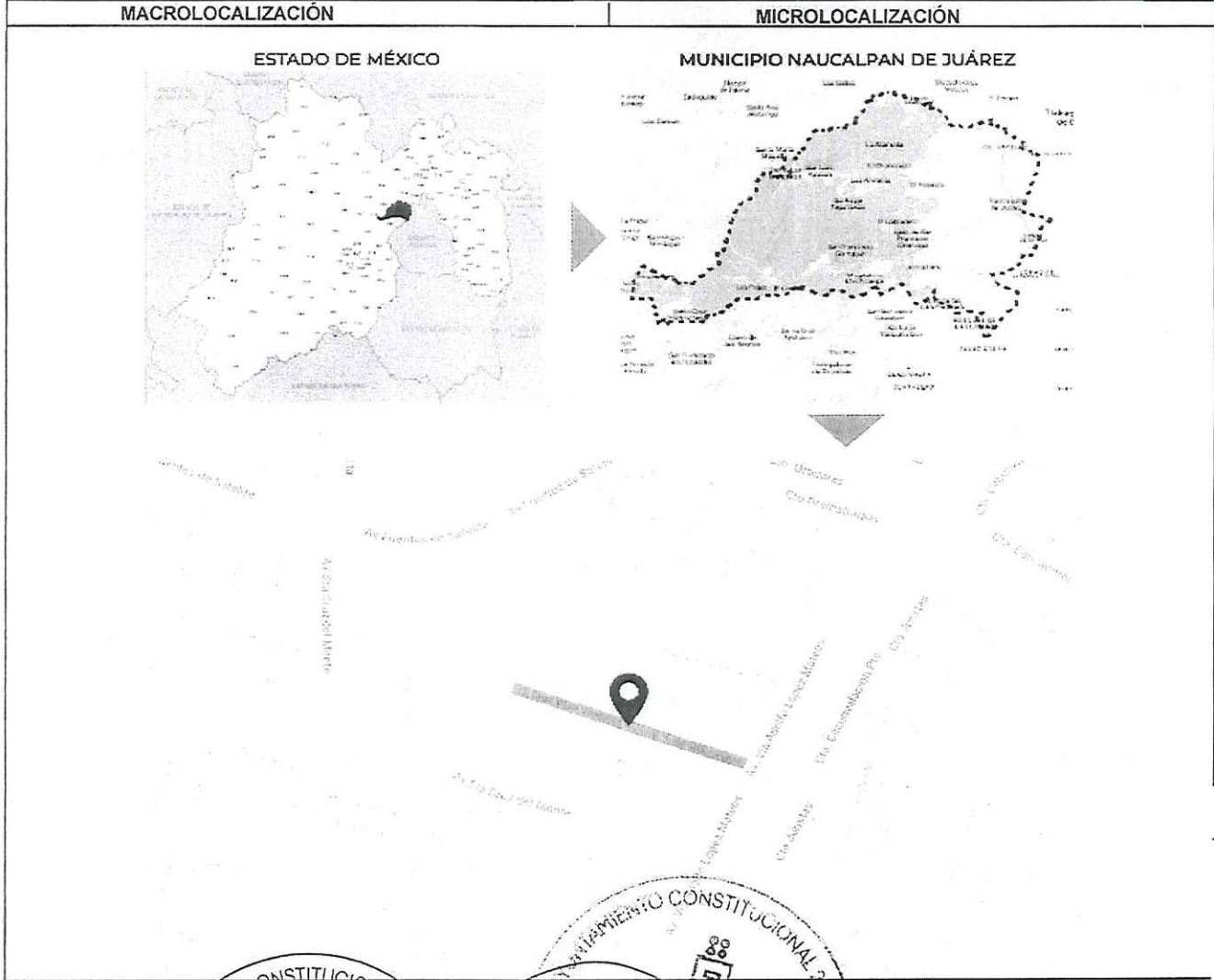

ING. LUIS OMAR MÉNDEZ AGUILAR
 DIRECTOR GENERAL DE OBRAS PÚBLICAS
 DIRECCIÓN GENERAL DE OBRAS PÚBLICAS

ANA PATRICIA MURGUIA VALDES
 TESORERA MUNICIPAL

ANGÉLICA MOYA MARÍN
 PRESIDENTA MUNICIPAL
 PRESIDENCIA MUNICIPAL



Gobierno del Estado de México
 Secretaría de Finanzas
 Subsecretaría de Planeación y Presupuesto
 Dirección General de Planeación y Gasto Público



EXPEDIENTE TÉCNICO DE OBRA RAMO GENERAL 33

Hoja 1 de 1

DATOS GENERALES	
2.- MUNICIPIO: NAUCALPAN DE JUÁREZ, ESTADO DE MÉXICO.	3.- EJERCICIO: 2023
4.- FONDO: FONDO DE APORTACIONES PARA LA INFRAESTRUCTURA SOCIAL MUNICIPAL Y DE LAS DEMARCACIONES DEL DISTRITO FEDERAL (FAISMUN), 2023.	1.- OBRA FAISMUN-004-2023
5.- LOCALIDAD DE LA OBRA: NAUCALPAN DE JUÁREZ, ESTADO DE MÉXICO.	
6.- NOMBRE DE LA OBRA O ACCIÓN: REHABILITACIÓN DE PAVIMENTACIÓN CON CONCRETO ASFÁLTICO DE LA AVENIDA CRUZ VALLE VERDE EN PUEBLO SANTA CRUZ DEL MONTE.	
UBICACIÓN: AVENIDA CRUZ VALLE VERDE, PUEBLO SANTA CRUZ DEL MONTE C.P. 53110 EN NAUCALPAN DE JUÁREZ, LOCALIDAD NAUCALPAN DE JUÁREZ, ESTADO DE MÉXICO.	
7.- APERTURA PROGRAMÁTICA:	RUBRO DE GASTO ART. 33 LEY DE COORDINACIÓN FISCAL: URB. URBANIZACIÓN. TIPO DE PROYECTO: PROYECTO DE INFRAESTRUCTURA SOCIAL. SUBCLASIFICACIÓN: REHABILITACIÓN DE PAVIMENTACIÓN CON CONCRETO ASFÁLTICO. INCIDENCIA DEL PROYECTO: COM: COMPLEMENTARIO.
8.- MODALIDAD DE EJECUCIÓN: <input checked="" type="checkbox"/> CONTRATO <input type="checkbox"/> ADMINISTRACIÓN	9.- TIPO <input checked="" type="checkbox"/> OBRA <input type="checkbox"/> ACCIÓN
10.- FECHA DE INICIO: 1 de agosto de 2023	11.- FECHA DE TÉRMINO: 31 de octubre de 2023
12.- SITUACIÓN DE LA OBRA: NUEVA.	
OBJETIVO	
13.- ALCANZAR NUEVAMENTE EL ESTÁNDAR DE CALIDAD QUE REQUIERE LA VIALIDAD EN CUANTO AL CONFORT PARA LA CIRCULACIÓN SOBRE ESTA, GARANTIZANDO ASÍ LA SEGURIDAD PARA LOS USUARIOS DE LA VIALIDAD, INCREMENTANDO LA VIDA ÚTIL DEL PAVIMENTO Y OTORGANDO CONDICIONES ÓPTIMAS PARA LA MOVILIDAD Y SEGURIDAD VIAL Y URBANA.	
DESCRIPCIÓN	
14.- LOS TRABAJOS POR EJECUTAR CONSISTEN EN LA REHABILITACIÓN DE LA SUPERFICIE DE RODAMIENTO, INCLUYENDO TRAZO, NIVELACIÓN, CORTES, DEMOLICIONES, TERRACERÍAS, COMPACTACIONES, ESTRUCTURA DEL PAVIMENTO, CARPETA ASFÁLTICA, RIEGO DE IMPREGNACIÓN, RIEGO DE LIGA, LIMPIEZA Y SEÑALAMIENTO.	
JUSTIFICACIÓN	
15.- DEL INFORME ANUAL SOBRE LA SITUACIÓN DE POBREZA Y REZAGO SOCIAL DEL AÑO 2023, SE IDENTIFICARON LOS DISTINTOS TIPOS DE CARENCIAS DE LA POBLACIÓN EN MATERIA DE LA INFRAESTRUCTURA DE RODAMIENTO PARA LA FÁCIL ACCESIBILIDAD A LOS SERVICIOS DE SALUD, SEGURIDAD SOCIAL, CALIDAD Y ESPACIOS PÚBLICOS PARA LOS HABITANTES, UNA VEZ RECONOCIDOS LOS DATOS ESTADÍSTICOS, EN LA ETAPA DE PLANEACIÓN DE LAS OBRAS Y EN APEGO A LOS LINEAMIENTOS DEL FAIS, SE DESTINÓ EL 60.00 % DE LOS RECURSOS DISPONIBLES PARA INCIDIR DE MANERA SOCIAL Y COLECTIVA EN LA DISMINUCIÓN DE LAS CARENCIAS IDENTIFICADAS, EJECUTANDO EL PRESENTE PROYECTO DE CONTRIBUCIÓN COMPLEMENTARIA, CON EL FIN DE REHABILITAR LA INFRAESTRUCTURA VIAL PÚBLICA Y MEJORAR LA CALIDAD DE VIDA DE LOS HABITANTES.	
METAS	
16.- UNIDAD DE MEDIDA	M2
17.- CANTIDAD	2,635.00
BENEFICIARIOS	
18.- VIALIDAD	
19.- CANTIDAD	288
20.- PERSONAS	HABITANTES
INVERSIÓN APROBADA	
21.- RECURSOS DEL FONDO:	\$6,208,000.00
22.- APORTACION PARTICIPANTES:	\$0.00
23.- APORTACIÓN MUNICIPAL:	\$0.00
24.- INTERESES BANCARIOS DEL FONDO:	\$0.00
25.- OTRAS FUENTES:	\$0.00
26.- TOTAL APROBADO	\$6,208,000.00
VALIDACIÓN	
27.- VALIDADA POR: <input type="checkbox"/> COPACI <input type="checkbox"/> CODEMUN <input checked="" type="checkbox"/> CABILDO	
28.- NO ACTA: DÉCIMA CUARTA SESIÓN EXTRAORDINARIA DE CABILDO, RESOLUTIVA SEPTUAGÉSIMA SEGUNDA	
29.- FECHA DEL ACTA: 12 DE JUNIO DE 2023	
30.- Va. Bo. DEPENDENCIA NOMINATIVA: <input type="checkbox"/> SI <input checked="" type="checkbox"/> NO	
FIRMAS	
 ING. LUIS O. MARTÍNEZ DIRECTOR GENERAL DE OBRAS PÚBLICAS	 ANA PATRICIA DURCÚA VALDÉS TESORERA MUNICIPAL
 ANGÉLICA MOYA MARÍN PRESIDENTA MUNICIPAL	

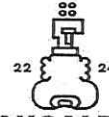

FICHA TÉCNICA DE OBRA RAMO GENERAL 33

DATOS GENERALES Hoja 1 de 2

2.- MUNICIPIO: NAUCALPAN DE JUÁREZ, ESTADO DE MÉXICO.	3.- EJERCICIO: 2023	1.- OBRA FAISMUN-006-2023
4.- FONDO: FONDO DE APORTACIONES PARA LA INFRAESTRUCTURA SOCIAL MUNICIPAL Y DE LAS DEMARCACIONES DEL DISTRITO FEDERAL (FAISMUN), 2023.		
5.- LOCALIDAD DE LA OBRA: NAUCALPAN DE JUÁREZ, ESTADO DE MÉXICO.		
6.- NOMBRE DE LA OBRA O ACCIÓN: REHABILITACIÓN DE PAVIMENTACIÓN CON CONCRETO ASFÁLTICO DE LA CALLE DE BOSQUE ALTO EN FRACCIONAMIENTO UNIDAD HABITACIONAL PETROQUÍMICA LOMAS VERDES.		
UBICACIÓN: CALLE DE BOSQUE ALTO, FRACCIONAMIENTO UNIDAD HABITACIONAL PETROQUÍMICA LOMAS VERDES C.P. 53124 EN NAUCALPAN DE JUÁREZ, LOCALIDAD NAUCALPAN DE JUÁREZ, ESTADO DE MÉXICO.		
7.- APERTURA	RUBRO DE GASTO ART. 33 LEY DE COORDINACIÓN FISCAL: URB. URBANIZACIÓN.	TIPO DE PROYECTO: PROYECTO DE INFRAESTRUCTURA SOCIAL.
PROGRAMÁTICA:	SUBCLASIFICACIÓN: REHABILITACIÓN DE PAVIMENTACIÓN CON CONCRETO ASFÁLTICO.	INCIDENCIA DEL PROYECTO: COM: COMPLEMENTARIO.
8.- MODALIDAD DE EJECUCIÓN:	CONTRATO <input checked="" type="checkbox"/> ADMINISTRACIÓN <input type="checkbox"/>	9.- TIPO: OBRA <input checked="" type="checkbox"/> ACCIÓN <input type="checkbox"/>
10.- FECHA DE INICIO: 1 de agosto de 2023	11.- FECHA DE TÉRMINO: 31 de octubre de 2023	
12.- SITUACIÓN DE LA OBRA: NUEVA.		

OBJETIVO

13.- ALCANZAR NUEVAMENTE EL ESTÁNDAR DE CALIDAD QUE REQUIERE LA VIALIDAD EN CUANTO AL CONFORT PARA LA CIRCULACIÓN SOBRE ESTA, GARANTIZANDO ASÍ LA SEGURIDAD PARA LOS USUARIOS DE LA VIALIDAD, INCREMENTANDO LA VIDA ÚTIL DEL PAVIMENTO Y OTORGANDO CONDICIONES ÓPTIMAS PARA LA MOVILIDAD Y SEGURIDAD VIAL Y URBANA.

DESCRIPCIÓN

14.- LOS TRABAJOS POR EJECUTAR CONSISTEN EN LA REHABILITACIÓN DE LA SUPERFICIE DE RODAMIENTO, INCLUYENDO TRAZO, NIVELACIÓN, CORTES, DEMOLICIONES, TERRACERÍAS, COMPACTACIONES, ESTRUCTURA DEL PAVIMENTO, CARPETA ASFÁLTICA, RIEGO DE IMPREGNACIÓN, RIEGO DE LIGA, LIMPIEZA Y SEÑALAMIENTO.

JUSTIFICACIÓN

15.- DEL INFORME ANUAL SOBRE LA SITUACIÓN DE POBREZA Y REZAGO SOCIAL DEL AÑO 2023, SE IDENTIFICARON LOS DISTINTOS TIPOS DE CARENCIAS DE LA POBLACIÓN EN MATERIA DE LA INFRAESTRUCTURA DE RODAMIENTO PARA LA FÁCIL ACCESIBILIDAD A LOS SERVICIOS DE SALUD, SEGURIDAD SOCIAL, CALIDAD Y ESPACIOS PÚBLICOS PARA LOS HABITANTES. UNA VEZ RECONOCIDOS LOS DATOS ESTADÍSTICOS, EN LA ETAPA DE PLANEACIÓN DE LAS OBRAS Y EN APEGO A LOS LINEAMIENTOS DEL FAIS, SE DESTINÓ EL 60.00 % DE LOS RECURSOS DISPONIBLES PARA INCIDIR DE MANERA SOCIAL Y COLECTIVA EN LA DISMINUCIÓN DE LAS CARENCIAS IDENTIFICADAS, EJECUTANDO EL PRESENTE PROYECTO DE CONTRIBUCIÓN COMPLEMENTARIA, CON EL FIN DE REHABILITAR LA INFRAESTRUCTURA VIAL PÚBLICA Y MEJORAR LA CALIDAD DE VIDA DE LOS HABITANTES.

METAS		BENEFICIARIOS	
16.- UNIDAD DE MEDIDA	M2	18.- VIALIDADES	
17.- CANTIDAD	7,270.00	19.- CANTIDAD	119
		20.- PERSONAS	HABITANTES

INVERSIÓN APROBADA		VALIDACIÓN	
21.- RECURSOS DEL FONDO:	\$15,076,879.14	27.- VALIDADA POR:	
22.- APORTACIÓN PARTICIPANTES:	\$0.00	COPACI <input type="checkbox"/> CODEMUN <input type="checkbox"/> CABILDO <input checked="" type="checkbox"/>	
23.- APORTACIÓN MUNICIPAL:	\$0.00	28.- No. ACTA: DÉCIMA CUARTA SESIÓN EXTRAORDINARIA DE CABILDO, RESOLUTIVA SEPTUAGÉSIMA SEGUNDA	
24.- INTERESES BANCARIOS DEL FONDO:	\$0.00	29.- FECHA DEL ACTA: 12 DE JUNIO DE 2023	
25.- OTRAS FUENTES:	\$0.00	30.- Vo. Bo. DEPENDENCIA NORMATIVA: <input checked="" type="checkbox"/> SI <input type="checkbox"/> NO	
26.- TOTAL APROBADO:	\$15,076,879.14		

FIRMAS

 LUIS OMAR MENÉNDEZ AGUILAR DIRECTOR GENERAL DE OBRAS PÚBLICAS	 ANA PATRICIA MURGUIA VALDES TESORERA MUNICIPAL	 ANGÉLICA NOYA MARÍN PRESIDENTA MUNICIPAL
--	---	---



Gobierno del Estado de México
 Secretaría de Finanzas
 Subsecretaría de Planeación y Presupuesto
 Dirección General de Planeación y Gasto Público



FICHA TÉCNICA DE OBRA RAMO GENERAL 33

CROQUIS DE LOCALIZACIÓN Hoja 2 de 2

NOMBRE DE LA OBRA O ACCIÓN: REHABILITACIÓN DE PAVIMENTACIÓN CON CONCRETO ASFÁLTICO DE LA CALLE DE BOSQUE ALTO EN FRACCIONAMIENTO UNIDAD HABITACIONAL PETROQUÍMICA LOMAS VERDES.

UBICACIÓN: CALLE DE BOSQUE ALTO, FRACCIONAMIENTO UNIDAD HABITACIONAL PETROQUÍMICA LOMAS VERDES C.P. 53124 EN NAUCALPAN DE JUÁREZ, LOCALIDAD NAUCALPAN DE JUÁREZ, ESTADO DE MÉXICO.

LOCALIDAD DE LA OBRA: NAUCALPAN DE JUÁREZ, ESTADO DE MÉXICO.

GEOREFERENCIA: Coordenadas iniciales: 19.510094, -99.270714

LOCALIZACIÓN DE LA OBRA

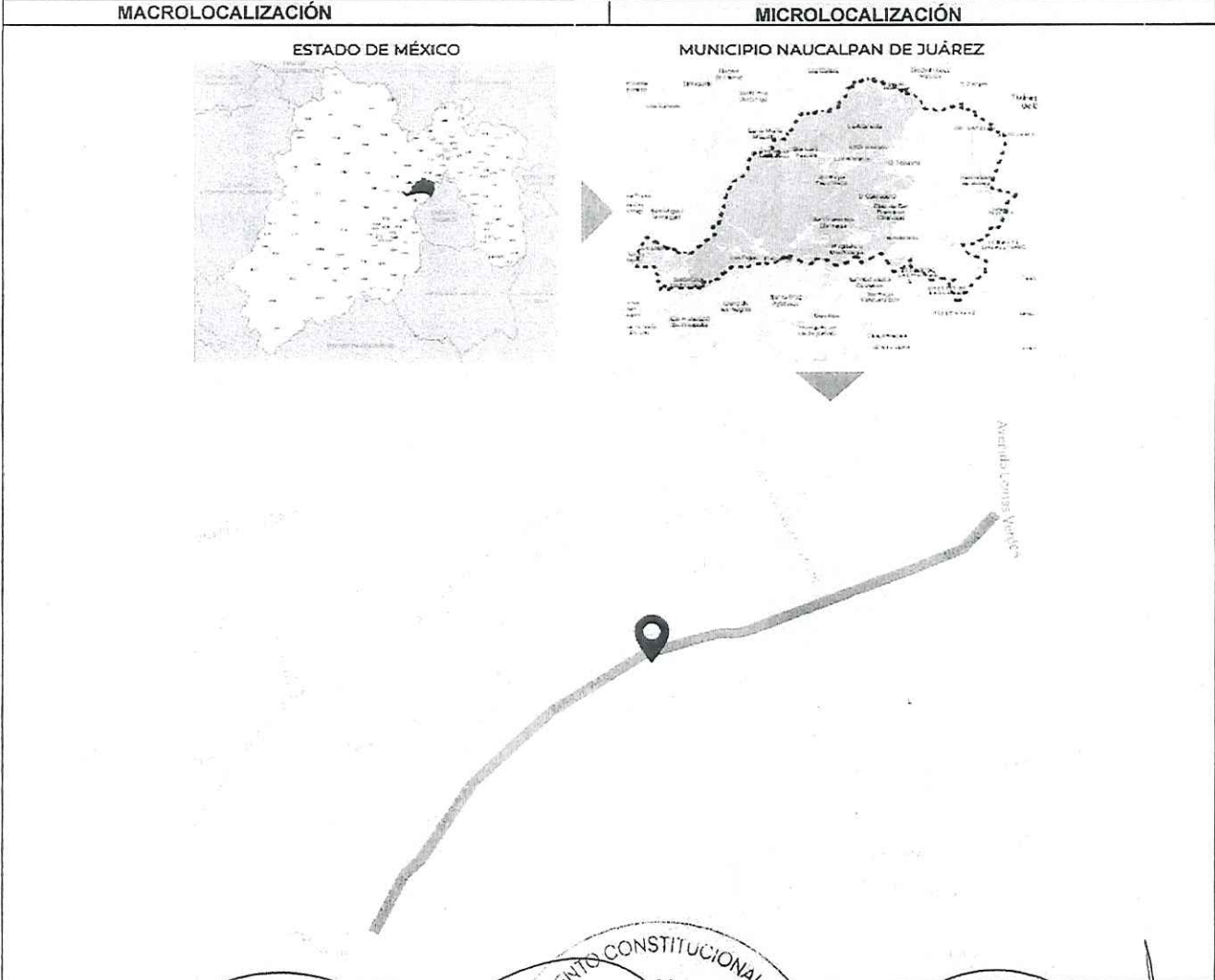

 ING. LUIS OMAR MÉNDEZ AGUILAR DIRECTOR GENERAL DE OBRAS PÚBLICAS NAUCALPAN DE JUÁREZ DIRECCIÓN GENERAL DE OBRAS PÚBLICAS	 ANA PATRICIA MURGUÍA VALDÉS TESORERA MUNICIPAL NAUCALPAN DE JUÁREZ FECHA: MAYO 2023	 ANGÉLICA MOYA MARÍN PRESIDENTA MUNICIPAL NAUCALPAN DE JUÁREZ
--	--	---



Gobierno del Estado de México
 Secretaría de Finanzas
 Subsecretaría de Planeación y Presupuesto
 Dirección General de Planeación y Gasto Público



EXPEDIENTE TÉCNICO DE OBRA RAMO GENERAL 33

DATOS GENERALES Hoja 1 de 1

2.- MUNICIPIO: NAUCALPAN DE JUÁREZ, ESTADO DE MÉXICO.	3.- EJERCICIO: 2023	1.- OBRA FAISMUN-006-2023
4.- FONDO: FONDO DE APORTACIONES PARA LA INFRAESTRUCTURA SOCIAL MUNICIPAL Y DE LAS DEMARCACIONES DEL DISTRITO FEDERAL (FAISMUN), 2023.		
5.- LOCALIDAD DE LA OBRA: NAUCALPAN DE JUÁREZ, ESTADO DE MÉXICO.		
6.- NOMBRE DE LA OBRA O ACCIÓN: REHABILITACIÓN DE PAVIMENTACIÓN CON CONCRETO ASFÁLTICO DE LA CALLE DE BOSQUE ALTO EN FRACCIONAMIENTO UNIDAD HABITACIONAL PETROQUÍMICA LOMAS VERDES.		
UBICACIÓN: CALLE DE BOSQUE ALTO, FRACCIONAMIENTO UNIDAD HABITACIONAL PETROQUÍMICA LOMAS VERDES C.P. 53124 EN NAUCALPAN DE JUÁREZ, LOCALIDAD NAUCALPAN DE JUÁREZ, ESTADO DE MÉXICO.		
7.- APERTURA PROGRAMÁTICA:	RUBRO DE GASTO ART. 33 LEY DE COORDINACIÓN FISCAL: URB. URBANIZACIÓN. SUBCLASIFICACIÓN: REHABILITACIÓN DE PAVIMENTACIÓN CON CONCRETO ASFÁLTICO.	TIPO DE PROYECTO: PROYECTO DE INFRAESTRUCTURA SOCIAL. INCIDENCIA DEL PROYECTO: COM: COMPLEMENTARIO.
8.- MODALIDAD DE EJECUCIÓN:	CONTRATO <input checked="" type="checkbox"/> ADMINISTRACIÓN <input type="checkbox"/>	9.- TIPO OBRA <input checked="" type="checkbox"/> ACCIÓN <input type="checkbox"/>
10.- FECHA DE INICIO: 1 de agosto de 2023	11.- FECHA DE TÉRMINO: 31 de octubre de 2023	
12.- SITUACIÓN DE LA OBRA: NUEVA.		

OBJETIVO
 13.- ALCANZAR NUEVAMENTE EL ESTÁNDAR DE CALIDAD QUE REQUIERE LA VIALIDAD EN CUANTO AL CONFORT PARA LA CIRCULACIÓN SOBRE ESTA, GARANTIZANDO ASÍ LA SEGURIDAD PARA LOS USUARIOS DE LA VIALIDAD, INCREMENTANDO LA VIDA ÚTIL DEL PAVIMENTO Y OTORGANDO CONDICIONES ÓPTIMAS PARA LA MOVILIDAD Y SEGURIDAD VIAL Y URBANA.

DESCRIPCIÓN
 14.- LOS TRABAJOS POR EJECUTAR CONSISTEN EN LA REHABILITACIÓN DE LA SUPERFICIE DE RODAMIENTO, INCLUYENDO TRAZO, NIVELACIÓN, CORTES, DEMOLICIONES, TERRACERÍAS, COMPACTACIONES, ESTRUCTURA DEL PAVIMENTO, CARPETA ASFÁLTICA, RIEGO DE IMPREGNACIÓN, RIEGO DE LIGA, LIMPIEZA Y SEÑALAMIENTO.

JUSTIFICACIÓN
 15.- DEL INFORME ANUAL SOBRE LA SITUACIÓN DE POBREZA Y REZAGO SOCIAL DEL AÑO 2023, SE IDENTIFICARON LOS DISTINTOS TIPOS DE CARENCIAS DE LA POBLACIÓN EN MATERIA DE LA INFRAESTRUCTURA DE RODAMIENTO PARA LA FÁCIL ACCESIBILIDAD A LOS SERVICIOS DE SALUD, SEGURIDAD SOCIAL, CALIDAD Y ESPACIOS PÚBLICOS PARA LOS HABITANTES, UNA VEZ RECONOCIDOS LOS DATOS ESTADÍSTICOS. EN LA ETAPA DE PLANEACIÓN DE LAS OBRAS Y EN APEGO A LOS LINEAMIENTOS DEL FAIS, SE DESTINÓ EL 60.00 % DE LOS RECURSOS DISPONIBLES PARA INCIDIR DE MANERA SOCIAL Y COLECTIVA EN LA DISMINUCIÓN DE LAS CARENCIAS IDENTIFICADAS, EJECUTANDO EL PRESENTE PROYECTO DE CONTRIBUCIÓN COMPLEMENTARIA, CON EL FIN DE REHABILITAR LA INFRAESTRUCTURA VIAL PÚBLICA Y MEJORAR LA CALIDAD DE VIDA DE LOS HABITANTES.

METAS		BENEFICIARIOS		
16.- UNIDAD DE MEDIDA	M2	18.- VIALIDAD		
17.- CANTIDAD	7,270.00	19.- CANTIDAD	119	20.- PERSONAS HABITANTES

INVERSIÓN APROBADA		VALIDACIÓN	
21.- RECURSOS DEL FONDO:	\$15,076,879.14	27.- VALIDADA POR:	
22.- APORTACION PARTICIPANTES:	\$0.00	COPACI <input type="checkbox"/> CODEMUN <input type="checkbox"/> CABILDO <input checked="" type="checkbox"/>	
23.- APORTACIÓN MUNICIPAL:	\$0.00	28.- NO ACTA: DÉCIMA CUARTA SESIÓN EXTRAORDINARIA DE CABILDO, RESOLUTIVA SEPTUAGÉSIMA SEGUNDA	
24.- INTERESES BANCARIOS DEL FONDO:	\$0.00	29.- FECHA DEL ACTA: 13 DE JUNIO DE 2023	
25.- OTRAS FUENTES:	\$0.00	30.- Vº Bo. DEPENDENCIA NORMATIVA: SI <input type="checkbox"/> NO <input checked="" type="checkbox"/>	
26.- TOTAL APROBADO:	\$15,076,879.14		

FIRMAS

ING. LUIS OMAR MÉNDEZ AGUILAR
 DIRECTOR GENERAL DE OBRAS PÚBLICAS
 DIRECCIÓN GENERAL DE OBRAS PÚBLICAS

ANA PATRICIA MURGUÍA VALBÉS Z
 TESORERA MUNICIPAL

MARGHERITA MOYA MARÍN
 PRESIDENTA MUNICIPAL



FICHA TÉCNICA DE OBRA RAMO GENERAL 33

DATOS GENERALES Hoja 1 de 2

2.- MUNICIPIO: NAUCALPAN DE JUÁREZ, ESTADO DE MÉXICO.	3.- EJERCICIO: 2023	1.- OBRA FAISMUN-008-2023
4.- FONDO: FONDO DE APORTACIONES PARA LA INFRAESTRUCTURA SOCIAL MUNICIPAL Y DE LAS DEMARCACIONES DEL DISTRITO FEDERAL (FAISMUN), 2023.		
5.- LOCALIDAD DE LA OBRA: NAUCALPAN DE JUÁREZ, ESTADO DE MÉXICO.		
6.- NOMBRE DE LA OBRA O ACCIÓN: REHABILITACIÓN DE PAVIMENTACIÓN CON CONCRETO ASFÁLTICO DE LA CALLE ATLALTUNCO EN PUEBLO SAN MIGUEL TECAMACHALCO. UBICACIÓN: CALLE ATLALTUNCO, PUEBLO SAN MIGUEL TECAMACHALCO C.P. 53970 EN NAUCALPAN DE JUÁREZ, LOCALIDAD NAUCALPAN DE JUÁREZ, ESTADO DE MÉXICO.		
7.- APERTURA PROGRAMÁTICA:	RUBRO DE GASTO ART. 33 LEY DE COORDINACIÓN FISCAL: URB. URBANIZACIÓN. SUBCLASIFICACIÓN: REHABILITACIÓN DE PAVIMENTACIÓN CON CONCRETO ASFÁLTICO.	TIPO DE PROYECTO: PROYECTO DE INFRAESTRUCTURA SOCIAL. INCIDENCIA DEL PROYECTO: COM: COMPLEMENTARIO.
8.- MODALIDAD DE EJECUCIÓN:	CONTRATO <input checked="" type="checkbox"/> ADMINISTRACIÓN <input type="checkbox"/>	9.- TIPO: OBRA <input checked="" type="checkbox"/> ACCIÓN <input type="checkbox"/>
10.- FECHA DE INICIO: 1 de agosto de 2023	11.- FECHA DE TÉRMINO: 31 de octubre de 2023	
12.- SITUACIÓN DE LA OBRA: NUEVA.		

OBJETIVO
 13.- ALCANZAR NUEVAMENTE EL ESTÁNDAR DE CALIDAD QUE REQUIERE LA VIALIDAD EN CUANTO AL CONFORT PARA LA CIRCULACIÓN SOBRE ESTA, GARANTIZANDO ASÍ LA SEGURIDAD PARA LOS USUARIOS DE LA VIALIDAD, INCREMENTANDO LA VIDA ÚTIL DEL PAVIMENTO Y OTORGANDO CONDICIONES ÓPTIMAS PARA LA MOVILIDAD Y SEGURIDAD VIAL Y URBANA.

DESCRIPCIÓN
 14.- LOS TRABAJOS POR EJECUTAR CONSISTEN EN LA REHABILITACIÓN DE LA SUPERFICIE DE RODAMIENTO, INCLUYENDO TRAZO, NIVELACIÓN, CORTES, DEMOLICIONES, TERRACERÍAS, COMPACTACIONES, ESTRUCTURA DEL PAVIMENTO, CARPETA ASFÁLTICA, RIEGO DE IMPREGNACIÓN, RIEGO DE LIGA, LIMPIEZA Y SEÑALAMIENTO.

JUSTIFICACIÓN
 15.- DEL INFORME ANUAL SOBRE LA SITUACIÓN DE POBREZA Y REZAGO SOCIAL DEL AÑO 2023, SE IDENTIFICARON LOS DISTINTOS TIPOS DE CARENCIAS DE LA POBLACIÓN EN MATERIA DE LA INFRAESTRUCTURA DE RODAMIENTO PARA LA FÁCIL ACCESIBILIDAD A LOS SERVICIOS DE SALUD, SEGURIDAD SOCIAL, CALIDAD Y ESPACIOS PÚBLICOS PARA LOS HABITANTES, UNA VEZ RECONOCIDOS LOS DATOS ESTADÍSTICOS, EN LA ETAPA DE PLANEACIÓN DE LAS OBRAS Y EN APEGO A LOS LINEAMIENTOS DEL FAIS, SE DESTINÓ EL 60.00 % DE LOS RECURSOS DISPONIBLES PARA INCIDIR DE MANERA SOCIAL Y COLECTIVA EN LA DISMINUCIÓN DE LAS CARENCIAS IDENTIFICADAS, EJECUTANDO EL PRESENTE PROYECTO DE CONTRIBUCIÓN COMPLEMENTARIA, CON EL FIN DE REHABILITAR LA INFRAESTRUCTURA VIAL PÚBLICA Y MEJORAR LA CALIDAD DE VIDA DE LOS HABITANTES.

METAS		BENEFICIARIOS	
16.- UNIDAD DE MEDIDA	M2	18.- VIALIDADES	
17.- CANTIDAD	4,480.00	19.- CANTIDAD	1,194
		20.- PERSONAS	HABITANTES

INVERSIÓN APROBADA		VALIDACIÓN	
21.- RECURSOS DEL FONDO:	\$8,536,000.00	27.- VALIDADA POR:	
22.- APORTACION PARTICIPANTES:	\$0.00	COPACI <input type="checkbox"/> CODEMUN <input type="checkbox"/> CABILDO <input checked="" type="checkbox"/>	
23.- APORTACIÓN MUNICIPAL:	\$0.00	28.- No. ACTA: DÉCIMA CUARTA SESIÓN EXTRAORDINARIA DE CABILDO, RESOLUTIVA SEPTUAGÉSIMA SEGUNDA	
24.- INTERESES BANCARIOS DEL FONDO:	\$0.00	29.- FECHA DEL ACTA: 12 DE JUNIO DE 2023	
25.- OTRAS FUENTES:	\$0.00	30.- Vº. Bº. DEPENDENCIA NORMATIVA: <input type="checkbox"/> SI <input checked="" type="checkbox"/> NO	
26.- TOTAL APROBADO:	\$8,536,000.00		

FIRMAS

 INÉS LOMAX MÉNDEZ AGUILAR DIRECTOR GENERAL DE OBRAS PÚBLICAS	 ANA PATRICIA MURGUÍA VALDÉS TESORERA MUNICIPAL	 OYA NARÍN PRESIDENTA MUNICIPAL
---	---	---------------------------------------



FICHA TÉCNICA DE OBRA RAMO GENERAL 33

CROQUIS DE LOCALIZACIÓN Hoja 2 de 2

NOMBRE DE LA OBRA O ACCIÓN: REHABILITACIÓN DE PAVIMENTACIÓN CON CONCRETO ASFÁLTICO DE LA CALLE ATLALTUNCO EN PUEBLO SAN MIGUEL TECAMACHALCO.

UBICACIÓN: CALLE ATLALTUNCO, PUEBLO SAN MIGUEL TECAMACHALCO C.P. 53970 EN NAUCALPAN DE JUÁREZ, LOCALIDAD NAUCALPAN DE JUÁREZ, ESTADO DE MÉXICO.

LOCALIDAD DE LA OBRA: NAUCALPAN DE JUÁREZ, ESTADO DE MÉXICO.

GEOREFERENCIA: Coordenadas iniciales: 19.423314, -99.233426

LOCALIZACIÓN DE LA OBRA

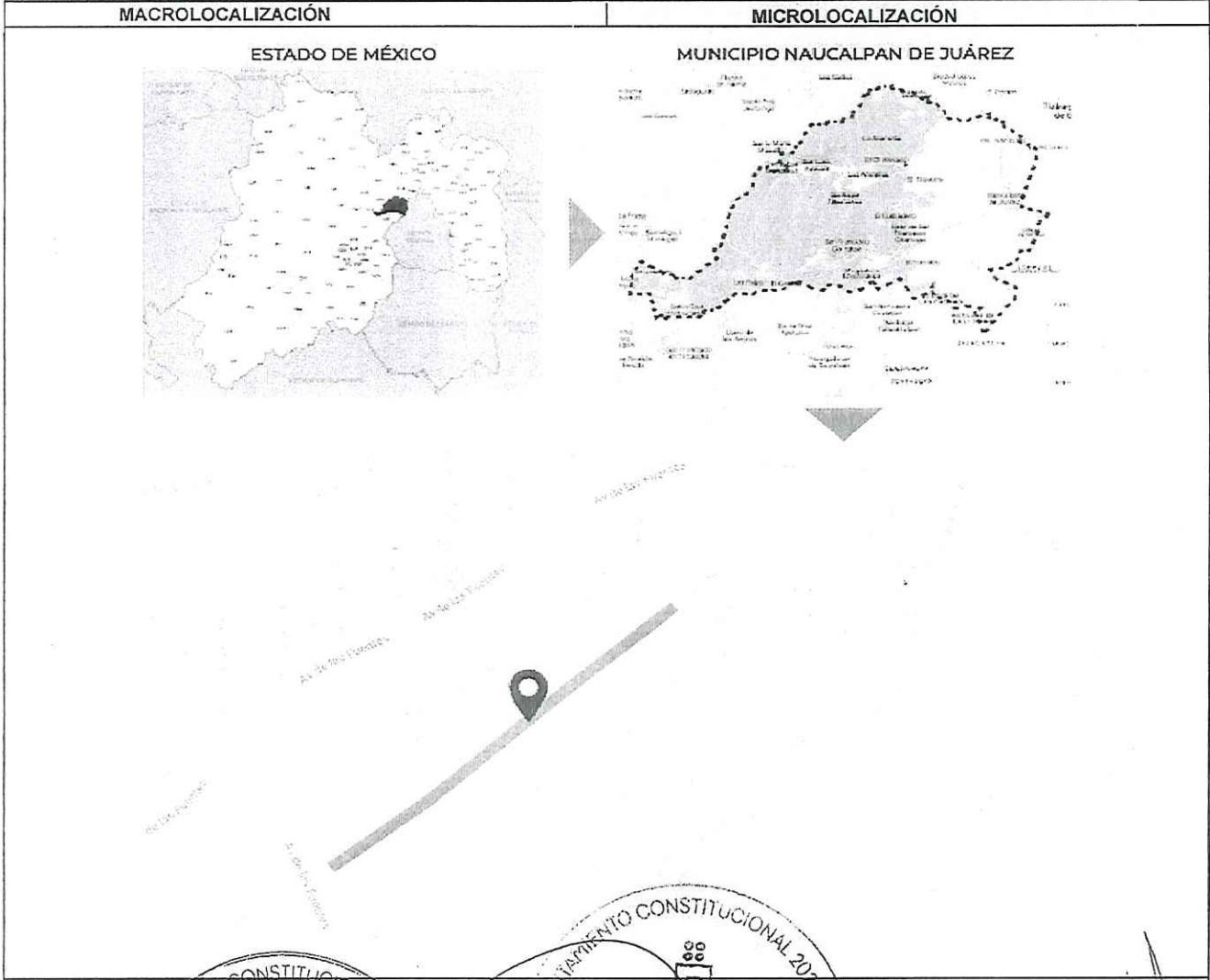

<p style="text-align: center;">AYUNTAMIENTO CONSTITUCIONAL 2022-2024</p> <p style="text-align: center;">ING. LUIS OMAR MÉNDEZ AGUILAR DIRECTOR GENERAL DE OBRAS PÚBLICAS DE JUÁREZ</p> <p style="text-align: center;">DIRECCIÓN GENERAL DE OBRAS PÚBLICAS</p>	<p style="text-align: center;">AYUNTAMIENTO CONSTITUCIONAL 2022-2024</p> <p style="text-align: center;">POR EL H. AYUNTAMIENTO</p> <p style="text-align: center;">ANA PATRICIA MURGUÍA ANDRÉZ TESORERA MUNICIPAL</p> <p style="text-align: center;">NAUCALPAN SECRETARÍA MUNICIPAL</p>	<p style="text-align: center;">AYUNTAMIENTO CONSTITUCIONAL 2022-2024</p> <p style="text-align: center;">ANGÉLICA MOYA MARÍN PRESIDENTA MUNICIPAL DE JUÁREZ</p> <p style="text-align: center;">PRESIDENCIA MUNICIPAL</p>
---	--	---



EXPEDIENTE TÉCNICO DE OBRA RAMO GENERAL 33

DATOS GENERALES Hoja 1 de 1

2.- MUNICIPIO: NAUCALPAN DE JUÁREZ, ESTADO DE MÉXICO. 3.- EJERCICIO: 2023 1.- OBRA: FAISMUN-008-2023

4.- FONDO: FONDO DE APORTACIONES PARA LA INFRAESTRUCTURA SOCIAL MUNICIPAL Y DE LAS DEMARCACIONES DEL DISTRITO FEDERAL (FAISMUN), 2023.

5.- LOCALIDAD DE LA OBRA: NAUCALPAN DE JUÁREZ, ESTADO DE MÉXICO.

6.- NOMBRE DE LA OBRA O ACCIÓN: REHABILITACIÓN DE PAVIMENTACIÓN CON CONCRETO ASFÁLTICO DE LA CALLE ATLALTUNCO EN PUEBLO SAN MIGUEL TECAMACHALCO.
 UBICACIÓN: CALLE ATLALTUNCO, PUEBLO SAN MIGUEL TECAMACHALCO C.P. 53970 EN NAUCALPAN DE JUÁREZ, LOCALIDAD NAUCALPAN DE JUÁREZ, ESTADO DE MÉXICO.

7.- APERTURA PROGRAMÁTICA: RUBRO DE GASTO ART. 33 LEY DE COORDINACIÓN FISCAL: URB. URBANIZACIÓN. TIPO DE PROYECTO: PROYECTO DE INFRAESTRUCTURA SOCIAL.
 SUBCLASIFICACIÓN: REHABILITACIÓN DE PAVIMENTACIÓN CON CONCRETO ASFÁLTICO. INCIDENCIA DEL PROYECTO: COM: COMPLEMENTARIO.

8.- MODALIDAD DE EJECUCIÓN: CONTRATO ADMINISTRACIÓN 9.- TIPO OBRA ACCIÓN

10.- FECHA DE INICIO: 1 de agosto de 2023 11.- FECHA DE TÉRMINO: 31 de octubre de 2023

12.- SITUACIÓN DE LA OBRA: NUEVA.

OBJETIVO
 13.- ALCANZAR NUEVAMENTE EL ESTÁNDAR DE CALIDAD QUE REQUIERE LA VIALIDAD EN CUANTO AL CONFORT PARA LA CIRCULACIÓN SOBRE ESTA, GARANTIZANDO ASÍ LA SEGURIDAD PARA LOS USUARIOS DE LA VIALIDAD, INCREMENTANDO LA VIDA ÚTIL DEL PAVIMENTO Y OTORGANDO CONDICIONES ÓPTIMAS PARA LA MOVILIDAD Y SEGURIDAD VIAL Y URBANA.

DESCRIPCIÓN
 14.- LOS TRABAJOS POR EJECUTAR CONSISTEN EN LA REHABILITACIÓN DE LA SUPERFICIE DE RODAMIENTO, INCLUYENDO TRAZO, NIVELACIÓN, CORTES, DEMOLICIONES, TERRACERÍAS, COMPACTACIONES, ESTRUCTURA DEL PAVIMENTO, CARPETA ASFÁLTICA, RIEGO DE IMPREGNACIÓN, RIEGO DE LIGA, LIMPIEZA Y SEÑALAMIENTO.

JUSTIFICACIÓN
 15.- DEL INFORME ANUAL SOBRE LA SITUACIÓN DE POBREZA Y REZAGO SOCIAL DEL AÑO 2023, SE IDENTIFICARON LOS DISTINTOS TIPOS DE CARENCIAS DE LA POBLACIÓN EN MATERIA DE LA INFRAESTRUCTURA DE RODAMIENTO PARA LA FÁCIL ACCESIBILIDAD A LOS SERVICIOS DE SALUD, SEGURIDAD SOCIAL, CALIDAD Y ESPACIOS PÚBLICOS PARA LOS HABITANTES, UNA VEZ RECONOCIDOS LOS DATOS ESTADÍSTICOS, EN LA ETAPA DE PLANEACIÓN DE LAS OBRAS Y EN APEGO A LOS LINEAMIENTOS DEL FAIS, SE DESTINÓ EL 60.00 % DE LOS RECURSOS DISPONIBLES PARA INCIDIR DE MANERA SOCIAL Y COLECTIVA EN LA DISMINUCIÓN DE LAS CARENCIAS IDENTIFICADAS, EJECUTANDO EL PRESENTE PROYECTO DE CONTRIBUCIÓN COMPLEMENTARIA, CON EL FIN DE REHABILITAR LA INFRAESTRUCTURA VIAL PÚBLICA Y MEJORAR LA CALIDAD DE VIDA DE LOS HABITANTES.

METAS		BENEFICIARIOS	
16.- UNIDAD DE MEDIDA	M2	18.- VIALIDAD	
17.- CANTIDAD	4,480.00	19.- CANTIDAD	1,194
		20.- PERSONAS	HABITANTES

INVERSIÓN APROBADA		VALIDACIÓN	
21.- RECURSOS DEL FONDO:	\$8,536,000.00	27.- VALIDADA POR:	
22.- APORTACIÓN PARTICIPANTES:	\$0.00	COPACI <input type="checkbox"/> CODEMUN <input type="checkbox"/> CABILDO <input checked="" type="checkbox"/>	
23.- APORTACIÓN MUNICIPAL:	\$0.00	28.- NO ACTA: DÉCIMA CUARTA SESIÓN EXTRAORDINARIA DE CABILDO, RESOLUTIVA SEPTUAGÉSIMA SEGUNDA	
24.- INTERESES BANCARIOS DEL FONDO:	\$0.00	29.- FECHA DEL ACTA: 12 DE JUNIO DE 2023	
25.- OTRAS FUENTES:	\$0.00	30.- Va. B. DEPENDENCIA NORMATIVA: SI <input type="checkbox"/> NO <input checked="" type="checkbox"/>	
26.- TOTAL APROBADO:	\$8,536,000.00		

FIRMAS

ING. LUIS GUARMEZ ACOSTA
 DIRECTOR GENERAL DE OBRAS PÚBLICAS

ANA PATRICIA MUÑOZ VALDÉS
 TESORERA MUNICIPAL

NAUCALPAN DE JUÁREZ
 PRESIDENCIA MUNICIPAL



FICHA TÉCNICA DE OBRA RAMO GENERAL 33

2.- MUNICIPIO: NAUCALPAN DE JUÁREZ, ESTADO DE MÉXICO.		3.- EJERCICIO: 2023	1.- OBRA FAISMUN-012-2023	
4.- FONDO: FONDO DE APORTACIONES PARA LA INFRAESTRUCTURA SOCIAL MUNICIPAL Y DE LAS DEMARCACIONES DEL DISTRITO FEDERAL (FAISMUN), 2023.				
5.- LOCALIDAD DE LA OBRA: NAUCALPAN DE JUÁREZ, ESTADO DE MÉXICO.				
6.- NOMBRE DE LA OBRA O ACCIÓN: REHABILITACIÓN DE PAVIMENTACIÓN CON CONCRETO ASFÁLTICO DE LA CALLE INDUSTRIA EN PUEBLO SAN MATEO NOPALA.				
UBICACIÓN: CALLE INDUSTRIA, PUEBLO SAN MATEO NOPALA C.P. 53220 EN NAUCALPAN DE JUÁREZ, LOCALIDAD NAUCALPAN DE JUÁREZ, ESTADO DE MÉXICO.				
7.- APERTURA PROGRAMÁTICA:	RUBRO DE GASTO ART. 33 LEY DE COORDINACIÓN FISCAL: URB. URBANIZACIÓN.	TIPO DE PROYECTO: PROYECTO DE INFRAESTRUCTURA SOCIAL.		
	SUBCLASIFICACIÓN: REHABILITACIÓN DE PAVIMENTACIÓN CON CONCRETO ASFÁLTICO.	INCIDENCIA DEL PROYECTO: COM: COMPLEMENTARIO.		
8.- MODALIDAD DE EJECUCIÓN:	CONTRATO <input checked="" type="checkbox"/> ADMINISTRACIÓN <input type="checkbox"/>	9.- TIPO:	OBRA <input checked="" type="checkbox"/> ACCIÓN <input type="checkbox"/>	
10.- FECHA DE INICIO:	1 de agosto de 2023	11.- FECHA DE TÉRMINO:	31 de octubre de 2023	
12.- SITUACIÓN DE LA OBRA: NUEVA.				
OBJETIVO				
13.-	ALCANZAR NUEVAMENTE EL ESTÁNDAR DE CALIDAD QUE REQUIERE LA VIALIDAD EN CUANTO AL CONFORT PARA LA CIRCULACIÓN SOBRE ESTA, GARANTIZANDO ASÍ LA SEGURIDAD PARA LOS USUARIOS DE LA VIALIDAD, INCREMENTANDO LA VIDA ÚTIL DEL PAVIMENTO Y OTORGANDO CONDICIONES ÓPTIMAS PARA LA MOVILIDAD Y SEGURIDAD VIAL Y URBANA.			
DESCRIPCIÓN				
14.-	LOS TRABAJOS POR EJECUTAR CONSISTEN EN LA REHABILITACIÓN DE LA SUPERFICIE DE RODAMIENTO, INCLUYENDO TRAZO, NIVELACIÓN, CORTES, DEMOLICIONES, TERRACERÍAS, COMPACTACIONES, ESTRUCTURA DEL PAVIMENTO, CARPETA ASFÁLTICA, RIEGO DE IMPREGNACIÓN, RIEGO DE LIGA, LIMPIEZA Y SEÑALAMIENTO.			
JUSTIFICACIÓN				
15.-	DEL INFORME ANUAL SOBRE LA SITUACIÓN DE POBREZA Y REZAGO SOCIAL DEL AÑO 2023, SE IDENTIFICARON LOS DISTINTOS TIPOS DE CARENCIAS DE LA POBLACIÓN EN MATERIA DE LA INFRAESTRUCTURA DE RODAMIENTO PARA LA FÁCIL ACCESIBILIDAD A LOS SERVICIOS DE SALUD, SEGURIDAD SOCIAL, CALIDAD Y ESPACIOS PÚBLICOS PARA LOS HABITANTES. UNA VEZ RECONOCIDOS LOS DATOS ESTADÍSTICOS, EN LA ETAPA DE PLANEACIÓN DE LAS OBRAS Y EN APEGO A LOS LINEAMIENTOS DEL FAIS, SE DESTINÓ EL 60.00 % DE LOS RECURSOS DISPONIBLES PARA INCIDIR DE MANERA SOCIAL Y COLECTIVA EN LA DISMINUCIÓN DE LAS CARENCIAS IDENTIFICADAS, EJECUTANDO EL PRESENTE PROYECTO DE CONTRIBUCIÓN COMPLEMENTARIA, CON EL FIN DE REHABILITAR LA INFRAESTRUCTURA VIAL PÚBLICA Y MEJORAR LA CALIDAD DE VIDA DE LOS HABITANTES.			
METAS		BENEFICIARIOS		
16.- UNIDAD DE MEDIDA	M2	18.- VIALIDADES		
17.- CANTIDAD	1,954.00	19.- CANTIDAD	263	20.- PERSONAS HABITANTES
INVERSIÓN APROBADA		VALIDACIÓN		
21.- RECURSOS DEL FONDO:	\$6,102,651.91	27.- VALIDADA POR:		
22.- APORTACION PARTICIPANTES:	\$0.00	COPACI <input type="checkbox"/> CODEMUN <input type="checkbox"/> CABILDO <input checked="" type="checkbox"/>		
23.- APORTACIÓN MUNICIPAL:	\$0.00	28.- No. ACTA: DÉCIMA CUARTA SESIÓN EXTRAORDINARIA DE CABILDO, RESOLUTIVA SEPTUAGÉSIMA SEGUNDA		
24.- INTERESES BANCARIOS DEL FONDO:	\$0.00	29.- FECHA DEL ACTA: 12 DE JUNIO DE 2023		
25.- OTRAS FUENTES:	\$0.00	30.- Vo. DERENDENCIA NORMATIVA: <input type="checkbox"/> SI <input checked="" type="checkbox"/> NO		
26.- TOTAL APROBADO:	\$6,102,651.91			
FIRMAS				
 DIRECCIÓN GENERAL DE OBRAS PÚBLICAS		 TESORERÍA MUNICIPAL		
 PRESIDENCIA MUNICIPAL				



Gobierno del Estado de México
 Secretaría de Finanzas
 Subsecretaría de Planeación y Presupuesto
 Dirección General de Planeación y Gasto Público



FICHA TÉCNICA DE OBRA RAMO GENERAL 33

CROQUIS DE LOCALIZACIÓN

Hoja 2 de 2

NOMBRE DE LA OBRA O ACCIÓN: REHABILITACIÓN DE PAVIMENTACIÓN CON CONCRETO ASFÁLTICO DE LA CALLE INDUSTRIA EN PUEBLO SAN MATEO NOPALA.

UBICACIÓN: CALLE INDUSTRIA, PUEBLO SAN MATEO NOPALA C.P. 53220 EN NAUCALPAN DE JUÁREZ, LOCALIDAD NAUCALPAN DE JUÁREZ, ESTADO DE MÉXICO.

LOCALIDAD DE LA OBRA: NAUCALPAN DE JUÁREZ, ESTADO DE MÉXICO.

GEOREFERENCIA: Coordenadas iniciales: 19.499411, -99.263941

LOCALIZACIÓN DE LA OBRA

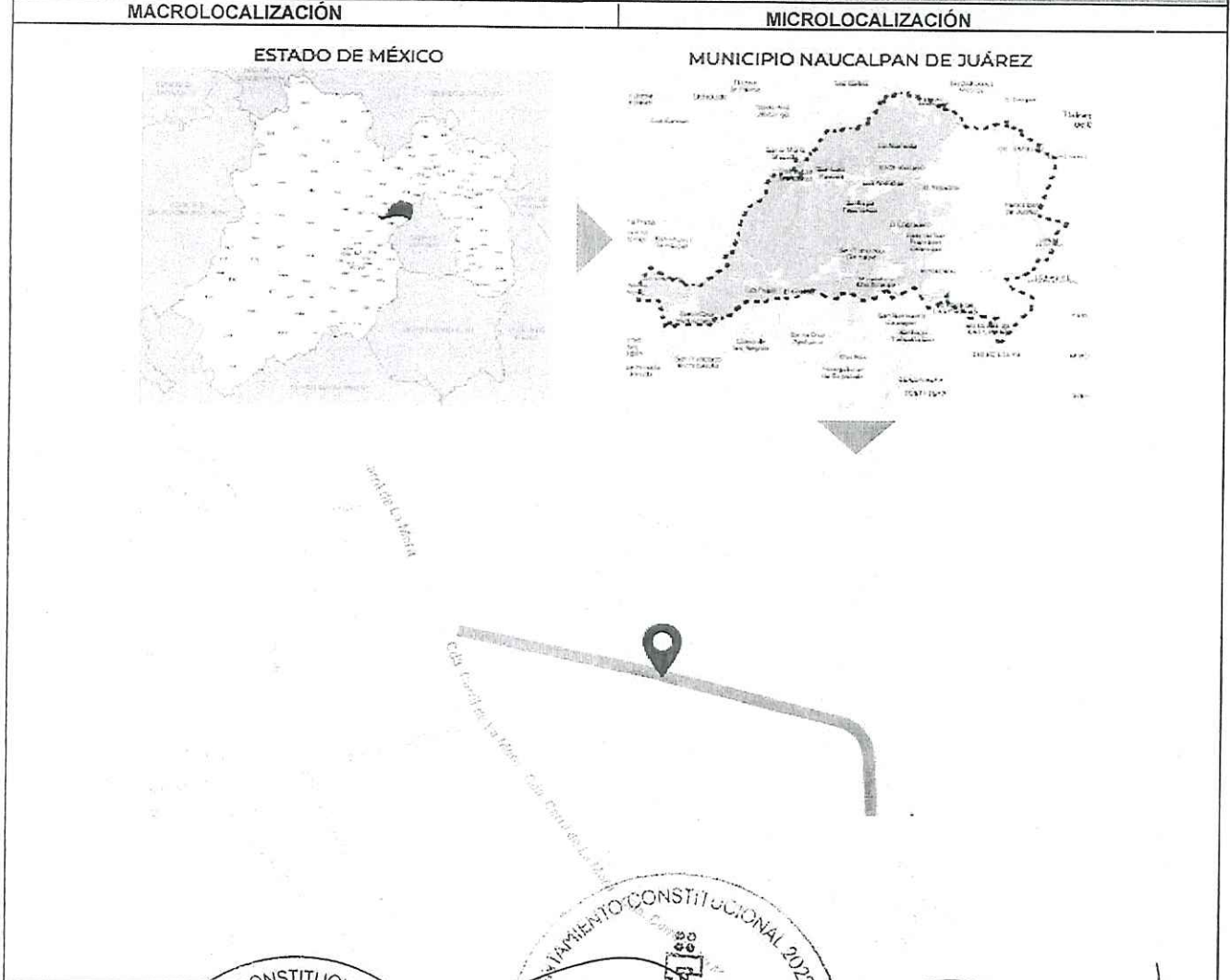

AYUNTAMIENTO CONSTITUCIONAL 2022-2024

ING. LUIS OMAR MÉNDEZ AGUILAR
 DIRECTOR GENERAL DE OBRAS PÚBLICAS
 NAUCALPAN DE JUÁREZ
 DIRECCIÓN GENERAL DE OBRAS PÚBLICAS

AYUNTAMIENTO CONSTITUCIONAL 2022-2024

POR EL H. AYUNTAMIENTO

ANA PATRICIA MURGUÍA VALDES
 TESORERA MUNICIPAL
 NAUCALPAN DE JUÁREZ

AYUNTAMIENTO CONSTITUCIONAL 2022-2024

ANGÉLICA MOYA MARÍN
 PRESIDENTA MUNICIPAL
 NAUCALPAN DE JUÁREZ



Gobierno del Estado de México
 Secretaría de Finanzas
 Subsecretaría de Planeación y Presupuesto
 Dirección General de Planeación y Gasto Público



EXPEDIENTE TÉCNICO DE OBRA RAMO GENERAL 33

DATOS GENERALES Hoja 1 de 1

2.- MUNICIPIO: NAUCALPAN DE JUÁREZ, ESTADO DE MÉXICO. 3.- EJERCICIO: 2023 1.- OBRA: FAISMUN-012-2023

4.- FONDO: FONDO DE APORTACIONES PARA LA INFRAESTRUCTURA SOCIAL MUNICIPAL Y DE LAS DEMARCACIONES DEL DISTRITO FEDERAL (FAISMUN), 2023.

5.- LOCALIDAD DE LA OBRA: NAUCALPAN DE JUÁREZ, ESTADO DE MÉXICO.

6.- NOMBRE DE LA OBRA O ACCIÓN: REHABILITACIÓN DE PAVIMENTACIÓN CON CONCRETO ASFÁLTICO DE LA CALLE INDUSTRIA EN PUEBLO SAN MATEO NOPALA.
 UBICACIÓN: CALLE INDUSTRIA, PUEBLO SAN MATEO NOPALA C.P. 53220 EN NAUCALPAN DE JUÁREZ, LOCALIDAD NAUCALPAN DE JUÁREZ, ESTADO DE MÉXICO.

7.- APERTURA PROGRAMÁTICA: RUBRO DE GASTO ART. 33 LEY DE COORDINACIÓN FISCAL: URB. TIPO DE PROYECTO: PROYECTO DE INFRAESTRUCTURA SOCIAL. URBANIZACIÓN. SUBCLASIFICACIÓN: REHABILITACIÓN DE PAVIMENTACIÓN CON CONCRETO ASFÁLTICO. INCIDENCIA DEL PROYECTO: COM: COMPLEMENTARIO.

8.- MODALIDAD DE EJECUCIÓN: CONTRATO ADMINISTRACIÓN 9.- TIPO: OBRA ACCIÓN

10.- FECHA DE INICIO: 1 de agosto de 2023 11.- FECHA DE TÉRMINO: 31 de octubre de 2023

12.- SITUACIÓN DE LA OBRA: NUEVA.

OBJETIVO

13.- ALCANZAR NUEVAMENTE EL ESTÁNDAR DE CALIDAD QUE REQUIERE LA VIALIDAD EN CUANTO AL CONFORT PARA LA CIRCULACIÓN SOBRE ESTA, GARANTIZANDO ASÍ LA SEGURIDAD PARA LOS USUARIOS DE LA VIALIDAD, INCREMENTANDO LA VIDA ÚTIL DEL PAVIMENTO Y OTORGANDO CONDICIONES ÓPTIMAS PARA LA MOVILIDAD Y SEGURIDAD VIAL Y URBANA.

DESCRIPCIÓN

14.- LOS TRABAJOS POR EJECUTAR CONSISTEN EN LA REHABILITACIÓN DE LA SUPERFICIE DE RODAMIENTO, INCLUYENDO TRAZO, NIVELACIÓN, CORTES, DEMOLICIONES, TERRACERÍAS, COMPACTACIONES, ESTRUCTURA DEL PAVIMENTO, CARPETA ASFÁLTICA, RIEGO DE IMPREGNACIÓN, RIEGO DE LIGA, LIMPIEZA Y SEÑALAMIENTO.

JUSTIFICACIÓN

15.- DEL INFORME ANUAL SOBRE LA SITUACIÓN DE POBREZA Y REZAGO SOCIAL DEL AÑO 2023, SE IDENTIFICARON LOS DISTINTOS TIPOS DE CARENCIAS DE LA POBLACIÓN EN MATERIA DE LA INFRAESTRUCTURA DE RODAMIENTO PARA LA FÁCIL ACCESIBILIDAD A LOS SERVICIOS DE SALUD, SEGURIDAD SOCIAL, CALIDAD Y ESPACIOS PÚBLICOS PARA LOS HABITANTES, UNA VEZ RECONOCIDOS LOS DATOS ESTADÍSTICOS, EN LA ETAPA DE PLANEACIÓN DE LAS OBRAS Y EN APEGO A LOS LINEAMIENTOS DEL FAIS, SE DESTINÓ EL 60.00 % DE LOS RECURSOS DISPONIBLES PARA INCIDIR DE MANERA SOCIAL Y COLECTIVA EN LA DISMINUCIÓN DE LAS CARENCIAS IDENTIFICADAS, EJECUTANDO EL PRESENTE PROYECTO DE CONTRIBUCIÓN COMPLEMENTARIA, CON EL FIN DE REHABILITAR LA INFRAESTRUCTURA VIAL PÚBLICA Y MEJORAR LA CALIDAD DE VIDA DE LOS HABITANTES.

METAS		BENEFICIARIOS	
16.- UNIDAD DE MEDIDA	M2	18.- VIALIDAD	
17.- CANTIDAD	1,954.00	19.- CANTIDAD	263
		20.- PERSONAS HABITANTES	

INVERSIÓN APROBADA		VALIDACIÓN	
21.- RECURSOS DEL FONDO:	\$6,102,651.91	27.- VALIDADA POR:	
22.- APORTACION PARTICIPANTES:	\$0.00	COPACI <input type="checkbox"/> CODEMUN <input type="checkbox"/> CABILDO <input checked="" type="checkbox"/>	
23.- APORTACIÓN MUNICIPAL:	\$0.00	28.- NO ACTA: DÉCIMA CUARTA SESIÓN EXTRAORDINARIA DE CABILDO, RESOLUTIVA SEPTUAGÉSIMA SEGUNDA	
24.- INTERESES BANCARIOS DEL FONDO:	\$0.00	29.- FECHA DEL ACTA: 12 DE JUNIO DE 2023	
25.- OTRAS FUENTES:	\$0.00	30.- Va. Bo. DEPENDENCIA NORMATIVA: SI <input type="checkbox"/> NO <input checked="" type="checkbox"/>	
26.- TOTAL APROBADO:	\$6,102,651.91		

FIRMAS

DIRECCIÓN GENERAL DE OBRAS PÚBLICAS

ANA PATRICIA MURGUÍA VALDÉS
 TESORERA MUNICIPAL

NAUCA ANGÉLICA MOYA MARÍN
 PRESIDENTA MUNICIPAL



FICHA TÉCNICA DE OBRA RAMO GENERAL 33

DATOS GENERALES	
2.- MUNICIPIO: NAUCALPAN DE JUÁREZ, ESTADO DE MÉXICO.	3.- EJERCICIO: 2023
1.- OBRA FAISMUN-013-2023	
4.- FONDO: FONDO DE APORTACIONES PARA LA INFRAESTRUCTURA SOCIAL MUNICIPAL Y DE LAS DEMARCACIONES DEL DISTRITO FEDERAL (FAISMUN), 2023.	
5.- LOCALIDAD DE LA OBRA: NAUCALPAN DE JUÁREZ, ESTADO DE MÉXICO.	
6.- NOMBRE DE LA OBRA O ACCIÓN: REHABILITACIÓN DE PAVIMENTACIÓN CON CONCRETO ASFÁLTICO DE LA AVENIDA DE LAS GRANJAS EN FRACCIONAMIENTO REAL SAN MATEO. UBICACIÓN: AVENIDA DE LAS GRANJAS, FRACCIONAMIENTO REAL SAN MATEO C.P. 53220 EN NAUCALPAN DE JUÁREZ, LOCALIDAD NAUCALPAN DE JUÁREZ, ESTADO DE MÉXICO.	
7.- APERTURA PROGRAMÁTICA:	RUBRO DE GASTO ART. 33 LEY DE COORDINACIÓN FISCAL: URB. URBANIZACIÓN. TIPO DE PROYECTO: PROYECTO DE INFRAESTRUCTURA SOCIAL. SUBCLASIFICACIÓN: REHABILITACIÓN DE PAVIMENTACIÓN CON CONCRETO ASFÁLTICO. INCIDENCIA DEL PROYECTO: COM: COMPLEMENTARIO.
8.- MODALIDAD DE EJECUCIÓN:	CONTRATO <input checked="" type="checkbox"/> ADMINISTRACIÓN <input type="checkbox"/> 9.- TIPO: OBRA <input checked="" type="checkbox"/> ACCIÓN <input type="checkbox"/>
10.- FECHA DE INICIO: 1 de agosto de 2023	11.- FECHA DE TÉRMINO: 31 de octubre de 2023
12.- SITUACIÓN DE LA OBRA: NUEVA.	
OBJETIVO	
13.- ALCANZAR NUEVAMENTE EL ESTÁNDAR DE CALIDAD QUE REQUIERE LA VIALIDAD EN CUANTO AL CONFORT PARA LA CIRCULACIÓN SOBRE ESTA, GARANTIZANDO ASÍ LA SEGURIDAD PARA LOS USUARIOS DE LA VIALIDAD, INCREMENTANDO LA VIDA ÚTIL DEL PAVIMENTO Y OTORGANDO CONDICIONES ÓPTIMAS PARA LA MOVILIDAD Y SEGURIDAD VIAL Y URBANA.	
DESCRIPCIÓN	
14.- LOS TRABAJOS POR EJECUTAR CONSISTEN EN LA REHABILITACIÓN DE LA SUPERFICIE DE RODAMIENTO, INCLUYENDO TRAZO, NIVELACIÓN, CORTES, DEMOLICIONES, TERRACERÍAS, COMPACTACIONES, ESTRUCTURA DEL PAVIMENTO, CARPETA ASFÁLTICA, RIEGO DE IMPREGNACIÓN, RIEGO DE LIGA, LIMPIEZA Y SEÑALAMIENTO.	
JUSTIFICACIÓN	
15.- DEL INFORME ANUAL SOBRE LA SITUACIÓN DE POBREZA Y REZAGO SOCIAL DEL AÑO 2023, SE IDENTIFICARON LOS DISTINTOS TIPOS DE CARENCIAS DE LA POBLACIÓN EN MATERIA DE LA INFRAESTRUCTURA DE RODAMIENTO PARA LA FÁCIL ACCESIBILIDAD A LOS SERVICIOS DE SALUD, SEGURIDAD SOCIAL, CALIDAD Y ESPACIOS PÚBLICOS PARA LOS HABITANTES. UNA VEZ RECONOCIDOS LOS DATOS ESTADÍSTICOS, EN LA ETAPA DE PLANEACIÓN DE LAS OBRAS Y EN APEGO A LOS LINEAMIENTOS DEL FAIS, SE DESTINÓ EL 60.00 % DE LOS RECURSOS DISPONIBLES PARA INCIDIR DE MANERA SOCIAL Y COLECTIVA EN LA DISMINUCIÓN DE LAS CARENCIAS IDENTIFICADAS, EJECUTANDO EL PRESENTE PROYECTO DE CONTRIBUCIÓN COMPLEMENTARIA, CON EL FIN DE REHABILITAR LA INFRAESTRUCTURA VIAL PÚBLICA Y MEJORAR LA CALIDAD DE VIDA DE LOS HABITANTES.	
METAS	
16.- UNIDAD DE MEDIDA	M2
17.- CANTIDAD	4,154.00
BENEFICIARIOS	
18.- VIALIDADES	
19.- CANTIDAD	737
20.- PERSONAS	HABITANTES
INVERSIÓN APROBADA	
21.- RECURSOS DEL FONDO:	\$8,245,000.00
22.- APORTACION PARTICIPANTES:	\$0.00
23.- APORTACIÓN MUNICIPAL:	\$0.00
24.- INTERESES BANCARIOS DEL FONDO:	\$0.00
25.- OTRAS FUENTES:	\$0.00
26.- TOTAL APROBADO:	\$8,245,000.00
VALIDACIÓN	
27.- VALIDADA POR: COPACI <input type="checkbox"/> CODEMUN <input type="checkbox"/> CABILDO <input checked="" type="checkbox"/>	
28.- No. ACTA: DÉCIMA CUARTA SESIÓN EXTRAORDINARIA DE CABILDO, RESOLUTIVA SEPTUAGÉSIMA SEGUNDA	
29.- FECHA DEL ACTA: 12 DE JUNIO DE 2023	
30.- Vo. Bo. DEPENDENCIA NORMATIVA: SI <input type="checkbox"/> NO <input checked="" type="checkbox"/>	
FIRMAS	
 ING. LUIS OMAR MÉNDEZ AGUILAR DIRECTOR GENERAL DE OBRAS PÚBLICAS DIRECCIÓN GENERAL DE OBRAS PÚBLICAS	
 ANA PATRICIA MURGUÍA VALDEZ TESORERA MUNICIPAL MUNICIPIO DE JUÁREZ	
 ANGÉLICA MOYA MARÍN PRESIDENTA MUNICIPAL MUNICIPIO DE JUÁREZ	



Gobierno del Estado de México
 Secretaría de Finanzas
 Subsecretaría de Planeación y Presupuesto
 Dirección General de Planeación y Gasto Público



FICHA TÉCNICA DE OBRA RAMO GENERAL 33

CROQUIS DE LOCALIZACIÓN

Hoja 2 de 2

NOMBRE DE LA OBRA O ACCIÓN: REHABILITACIÓN DE PAVIMENTACIÓN CON CONCRETO ASFÁLTICO DE LA AVENIDA DE LAS GRANJAS EN FRACCIONAMIENTO REAL SAN MATEO.

UBICACIÓN: AVENIDA DE LAS GRANJAS, FRACCIONAMIENTO REAL SAN MATEO C.P. 53220 EN NAUCALPAN DE JUÁREZ, LOCALIDAD NAUCALPAN DE JUÁREZ, ESTADO DE MÉXICO.

LOCALIDAD DE LA OBRA: NAUCALPAN DE JUÁREZ, ESTADO DE MÉXICO.

GEOREFERENCIA: Coordenadas iniciales: 19.497870, -99.261269

LOCALIZACIÓN DE LA OBRA

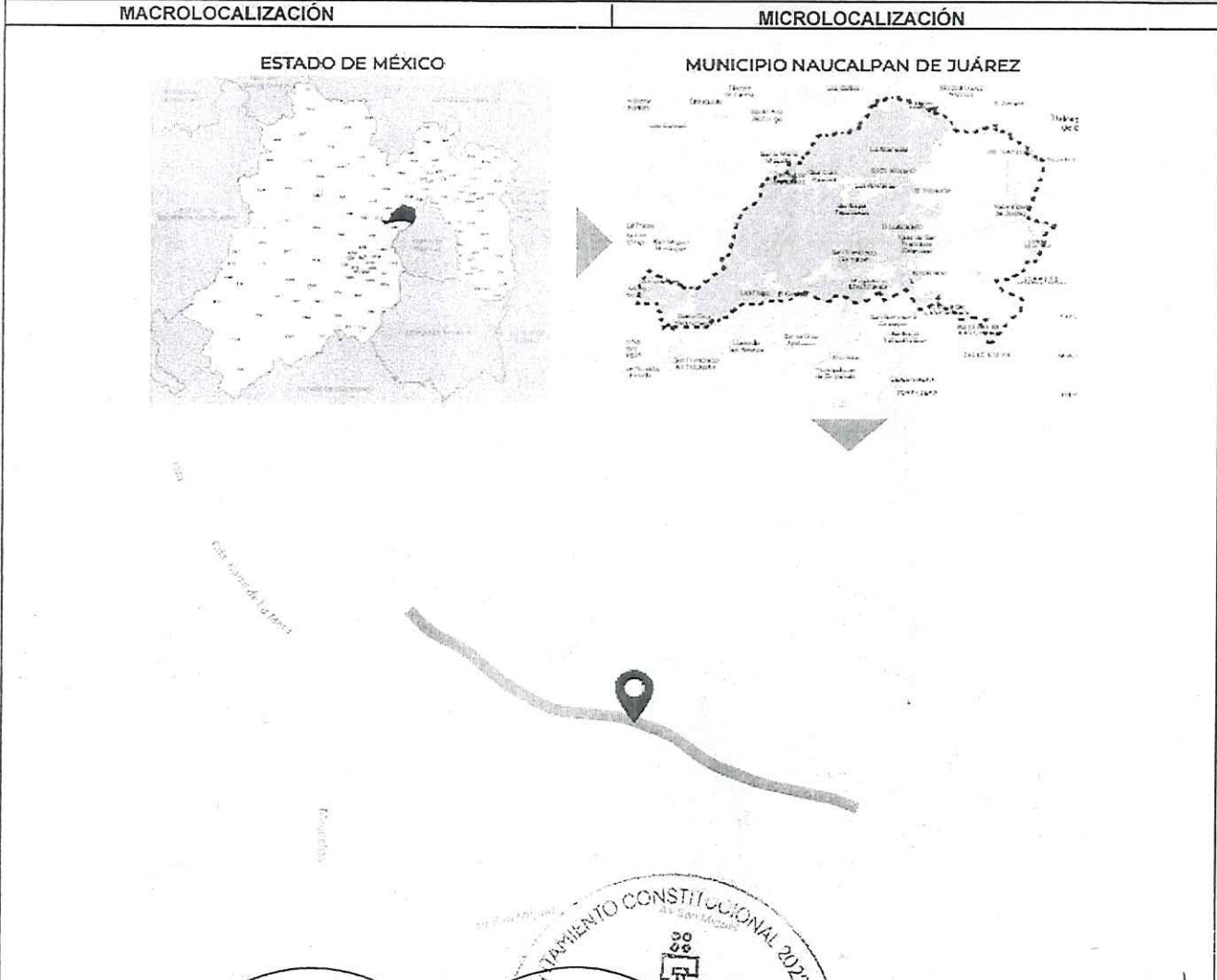





ING. LUIS OMAR MÉNDEZ AGUILAR
 DIRECTOR GENERAL DE OBRAS PÚBLICAS
 NAUCALPAN DE JUÁREZ
 DIRECCIÓN GENERAL DE OBRAS PÚBLICAS

ANA PATRICIA MURGUÍA VALDES
 TESORERA MUNICIPAL
 NAUCALPAN DE JUÁREZ

ANGÉLICA MOYA MARÍN
 PRESIDENTA MUNICIPAL
 NAUCALPAN DE JUÁREZ

GOBIERNO MUNICIPAL NAUCALPAN DE JUÁREZ
 AYUNTAMIENTO CONSTITUCIONAL 2022-2024



Gobierno del Estado de México
 Secretaría de Finanzas
 Subsecretaría de Planeación y Presupuesto
 Dirección General de Planeación y Gasto Público



EXPEDIENTE TÉCNICO DE OBRA RAMO GENERAL 33

DATOS GENERALES Hoja 1 de 1

2.- MUNICIPIO: NAUCALPAN DE JUÁREZ, ESTADO DE MÉXICO. 3.- EJERCICIO: 2023 1.- OBRA: FAISMUN-013-2023

4.- FONDO: FONDO DE APORTACIONES PARA LA INFRAESTRUCTURA SOCIAL MUNICIPAL Y DE LAS DEMARCACIONES DEL DISTRITO FEDERAL (FAISMUN), 2023.

5.- LOCALIDAD DE LA OBRA: NAUCALPAN DE JUÁREZ, ESTADO DE MÉXICO.

6.- NOMBRE DE LA OBRA O ACCIÓN: REHABILITACIÓN DE PAVIMENTACIÓN CON CONCRETO ASFÁLTICO DE LA AVENIDA DE LAS GRANJAS EN FRACCIONAMIENTO REAL SAN MATEO.
 UBICACIÓN: AVENIDA DE LAS GRANJAS, FRACCIONAMIENTO REAL SAN MATEO C.P. 53220 EN NAUCALPAN DE JUÁREZ, LOCALIDAD NAUCALPAN DE JUÁREZ, ESTADO DE MÉXICO.

7.- APERTURA PROGRAMÁTICA: RUBRO DE GASTO ART. 33 LEY DE COORDINACIÓN FISCAL: URB. URBANIZACIÓN. TIPO DE PROYECTO: PROYECTO DE INFRAESTRUCTURA SOCIAL.
 SUBCLASIFICACIÓN: REHABILITACIÓN DE PAVIMENTACIÓN CON CONCRETO ASFÁLTICO. INCIDENCIA DEL PROYECTO: COM: COMPLEMENTARIO.

8.- MODALIDAD DE EJECUCIÓN: CONTRATO ADMINISTRACIÓN 9.- TIPO: OBRA ACCIÓN

10.- FECHA DE INICIO: 1 de agosto de 2023 11.- FECHA DE TÉRMINO: 31 de octubre de 2023

12.- SITUACIÓN DE LA OBRA: NUEVA.

OBJETIVO

13.- ALCANZAR NUEVAMENTE EL ESTÁNDAR DE CALIDAD QUE REQUIERE LA VIALIDAD EN CUANTO AL CONFORT PARA LA CIRCULACIÓN SOBRE ESTA, GARANTIZANDO ASÍ LA SEGURIDAD PARA LOS USUARIOS DE LA VIALIDAD, INCREMENTANDO LA VIDA ÚTIL DEL PAVIMENTO Y OTORGANDO CONDICIONES ÓPTIMAS PARA LA MOVILIDAD Y SEGURIDAD VIAL Y URBANA.

DESCRIPCIÓN

14.- LOS TRABAJOS POR EJECUTAR CONSISTEN EN LA REHABILITACIÓN DE LA SUPERFICIE DE RODAMIENTO, INCLUYENDO TRAZO, NIVELACIÓN, CORTES, DEMOLICIONES, TERRACERÍAS, COMPACTACIONES, ESTRUCTURA DEL PAVIMENTO, CARPETA ASFÁLTICA, RIEGO DE IMPREGNACIÓN, RIEGO DE LIGA, LIMPIEZA Y SEÑALAMIENTO.

JUSTIFICACIÓN

15.- DEL INFORME ANUAL SOBRE LA SITUACIÓN DE POBREZA Y REZAGO SOCIAL DEL AÑO 2023, SE IDENTIFICARON LOS DISTINTOS TIPOS DE CARENCIAS DE LA POBLACIÓN EN MATERIA DE LA INFRAESTRUCTURA DE RODAMIENTO PARA LA FÁCIL ACCESIBILIDAD A LOS SERVICIOS DE SALUD, SEGURIDAD SOCIAL, CALIDAD Y ESPACIOS PÚBLICOS PARA LOS HABITANTES, UNA VEZ RECONOCIDOS LOS DATOS ESTADÍSTICOS, EN LA ETAPA DE PLANEACIÓN DE LAS OBRAS Y EN APEGO A LOS LINEAMIENTOS DEL FAIS, SE DESTINÓ EL 60.00 % DE LOS RECURSOS DISPONIBLES PARA INCIDIR DE MANERA SOCIAL Y COLECTIVA EN LA DISMINUCIÓN DE LAS CARENCIAS IDENTIFICADAS, EJECUTANDO EL PRESENTE PROYECTO DE CONTRIBUCIÓN COMPLEMENTARIA, CON EL FIN DE REHABILITAR LA INFRAESTRUCTURA VIAL PÚBLICA Y MEJORAR LA CALIDAD DE VIDA DE LOS HABITANTES.

METAS		BENEFICIARIOS	
16.- UNIDAD DE MEDIDA	M2	18.- VIALIDAD	
17.- CANTIDAD	4,154.00	19.- CANTIDAD	737
		20.- PERSONAS	HABITANTES

INVERSIÓN APROBADA		VALIDACIÓN	
21.- RECURSOS DEL FONDO:	\$8,245,000.00	27.- VALIDADA POR:	
22.- APORTACION PARTICIPANTES:	\$0.00	COPACI <input type="checkbox"/> CODEMUN <input type="checkbox"/> CABILDO <input checked="" type="checkbox"/>	
23.- APORTACIÓN MUNICIPAL:	\$0.00	28.- NO ACTA: DÉCIMA CUARTA SESIÓN EXTRAORDINARIA DE CABILDO, RESOLUTIVA SEPTUAGÉSIMA SEGUNDA	
24.- INTERESES BANCARIOS DEL FONDO:	\$0.00	29.- FECHA DEL ACTA: 12 DE JUNIO DE 2023	
25.- OTRAS FUENTES:	\$0.00	30.- Vº Bº. DEPENDENCIA JURISDICCIONAL: SI <input type="checkbox"/> NO <input checked="" type="checkbox"/>	
26.- TOTAL APROBADO:	\$8,245,000.00		

FIRMAS

ING. QUIS OMAR MENDEZ AGUIRRE
 DIRECTOR GENERAL DE OBRAS PÚBLICAS
 NAUCALPAN DE JUÁREZ

ANA PATRICIA MURGUÍA VALDÉS
 TESORERA MUNICIPAL
 NAUCALPAN DE JUÁREZ

ANGÉLICA MOYA MARÍN
 PRESIDENTA MUNICIPAL
 NAUCALPAN DE JUÁREZ



Gobierno del Estado de México
 Secretaría de Finanzas
 Subsecretaría de Planeación y Presupuesto
 Dirección General de Planeación y Gasto Público



FICHA TÉCNICA DE OBRA RAMO GENERAL 33

DATOS GENERALES Hoja 1 de 2

2.- MUNICIPIO: NAUCALPAN DE JUÁREZ, ESTADO DE MÉXICO. 3.- EJERCICIO: 2023 1.- OBRA: FAISMUN-014-2023

4.- FONDO: FONDO DE APORTACIONES PARA LA INFRAESTRUCTURA SOCIAL MUNICIPAL Y DE LAS DEMARCACIONES DEL DISTRITO FEDERAL (FAISMUN), 2023.

5.- LOCALIDAD DE LA OBRA: NAUCALPAN DE JUÁREZ, ESTADO DE MÉXICO.

6.- NOMBRE DE LA OBRA O ACCIÓN: REHABILITACIÓN DE PAVIMENTACIÓN CON CONCRETO HIDRÁULICO DE CALLE CIRCUITO INGENIEROS EN CIUDAD SATÉLITE.

UBICACIÓN: CALLE CIRCUITO INGENIEROS, CIUDAD SATÉLITE C.P. 53100 EN NAUCALPAN DE JUÁREZ, LOCALIDAD NAUCALPAN DE JUÁREZ, ESTADO DE MÉXICO.

7.- APERTURA PROGRAMÁTICA: RUBRO DE GASTO ART. 33 LEY DE COORDINACIÓN FISCAL: URB. URBANIZACIÓN. TIPO DE PROYECTO: PROYECTO DE INFRAESTRUCTURA SOCIAL. SUBCLASIFICACIÓN: REHABILITACIÓN DE PAVIMENTACIÓN CON CONCRETO HIDRÁULICO. INCIDENCIA DEL PROYECTO: COM: COMPLEMENTARIO.

8.- MODALIDAD DE EJECUCIÓN: CONTRATO ADMINISTRACIÓN 9.- TIPO: OBRA ACCIÓN

10.- FECHA DE INICIO: 1 de agosto de 2023 11.- FECHA DE TÉRMINO: 31 de octubre de 2023

12.- SITUACIÓN DE LA OBRA: NUEVA.

OBJETIVO

13.- ALCANZAR NUEVAMENTE EL ESTÁNDAR DE CALIDAD QUE REQUIERE LA VIALIDAD EN CUANTO AL CONFORT PARA LA CIRCULACIÓN SOBRE ESTA, GARANTIZANDO ASÍ LA SEGURIDAD PARA LOS USUARIOS DE LA VIALIDAD, INCREMENTANDO LA VIDA ÚTIL DEL PAVIMENTO Y OTORGANDO CONDICIONES ÓPTIMAS PARA LA MOVILIDAD Y SEGURIDAD VIAL Y URBANA.

DESCRIPCIÓN

14.- LOS TRABAJOS POR EJECUTAR CONSISTEN EN LA REHABILITACIÓN DE LA SUPERFICIE DE RODAMIENTO, INCLUYENDO TRAZO, NIVELACIÓN, CORTES, DEMOLICIONES, TERRACERÍAS, COMPACTACIONES, ESTRUCTURA DEL PAVIMENTO, CARPETA ASFÁLTICA, CONSTRUCCIÓN DE LOSAS DE CONCRETO LIMPIEZA Y SEÑALAMIENTO.

JUSTIFICACIÓN

15.- DEL INFORME ANUAL SOBRE LA SITUACIÓN DE POBREZA Y REZAGO SOCIAL DEL AÑO 2023, SE IDENTIFICARON LOS DISTINTOS TIPOS DE CARENCIAS DE LA POBLACIÓN EN MATERIA DE LA INFRAESTRUCTURA DE RODAMIENTO PARA LA FÁCIL ACCESIBILIDAD A LOS SERVICIOS DE SALUD, SEGURIDAD SOCIAL, CALIDAD Y ESPACIOS PÚBLICOS PARA LOS HABITANTES. UNA VEZ RECONOCIDOS LOS DATOS ESTADÍSTICOS, EN LA ETAPA DE PLANEACIÓN DE LAS OBRAS Y EN APEGO A LOS LINEAMIENTOS DEL FAIS, SE DESTINÓ EL 60.00 % DE LOS RECURSOS DISPONIBLES PARA INCIDIR DE MANERA SOCIAL Y COLECTIVA EN LA DISMINUCIÓN DE LAS CARENCIAS IDENTIFICADAS, EJECUTANDO EL PRESENTE PROYECTO DE CONTRIBUCIÓN COMPLEMENTARIA, CON EL FIN DE REHABILITAR LA INFRAESTRUCTURA VIAL PÚBLICA Y MEJORAR LA CALIDAD DE VIDA DE LOS HABITANTES.

METAS		BENEFICIARIOS		
16.- UNIDAD DE MEDIDA	M2	18.- VIALIDADES		
17.- CANTIDAD	365.00	19.- CANTIDAD	247	20.- PERSONAS HABITANTES

INVERSIÓN APROBADA		VALIDACIÓN	
21.- RECURSOS DEL FONDO:	\$6,817,158.08	27.- VALIDADA POR:	
22.- APORTACION PARTICIPANTES:	\$0.00	COPACI <input type="checkbox"/> CODEMUN <input type="checkbox"/> CABILDO <input checked="" type="checkbox"/>	
23.- APORTACIÓN MUNICIPAL:	\$0.00	28.- No. ACTA: DÉCIMA CUARTA SESIÓN EXTRAORDINARIA DE CABILDO, RESOLUTIVA SEPTUAGÉSIMA SEGUNDA	
24.- INTERESES BANCARIOS DEL FONDO:	\$0.00	29.- FECHA DEL ACTA: 12 DE JUNIO DE 2023	
25.- OTRAS FUENTES:	\$0.00	30.- Vo. Bc. DEPENDENCIA NORMATIVA: SI <input type="checkbox"/> NO <input checked="" type="checkbox"/>	
26.- TOTAL APROBADO:	\$6,817,158.08		

FIRMAS

AYUNTAMIENTO CONSTITUCIONAL 2022-2024
NAUCALPAN DE JUÁREZ
 DIRECCIÓN GENERAL DE OBRAS PÚBLICAS

AYUNTAMIENTO CONSTITUCIONAL 2022-2024
NAUCALPAN DE JUÁREZ
 TESORERA MUNICIPAL

AYUNTAMIENTO CONSTITUCIONAL 2022-2024
NAUCALPAN DE JUÁREZ
 PRESIDENCIA MUNICIPAL



FICHA TÉCNICA DE OBRA RAMO GENERAL 33

CROQUIS DE LOCALIZACIÓN Hoja 2 de 2

NOMBRE DE LA OBRA O ACCIÓN: REHABILITACIÓN DE PAVIMENTACIÓN CON CONCRETO HIDRÁULICO DE CALLE CIRCUITO INGENIEROS EN CIUDAD SATÉLITE.

UBICACIÓN: CALLE CIRCUITO INGENIEROS, CIUDAD SATÉLITE C.P. 53100 EN NAUCALPAN DE JUÁREZ, LOCALIDAD NAUCALPAN DE JUÁREZ, ESTADO DE MÉXICO.

LOCALIDAD DE LA OBRA: NAUCALPAN DE JUÁREZ, ESTADO DE MÉXICO.

GEOREFERENCIA: Coordenadas iniciales: 19.518847, -99.235016

LOCALIZACIÓN DE LA OBRA

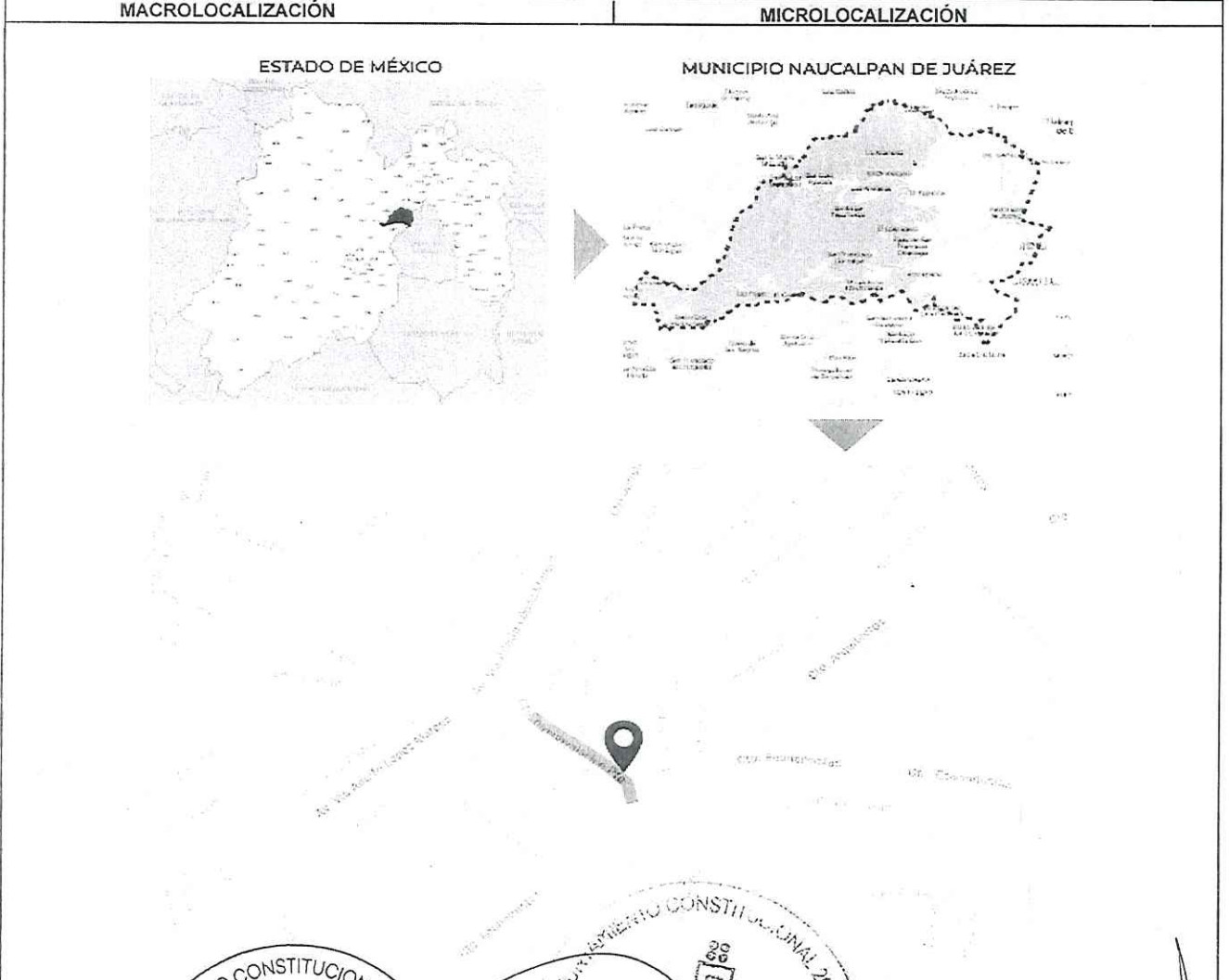

 <p>ING. LUIS OMAR MENDOZA DIRECTOR GENERAL DE OBRAS PÚBLICAS DIRECCIÓN GENERAL DE OBRAS PÚBLICAS</p>	<p>POR EL H. AYUNTAMIENTO</p>  <p>ANA PATRICIA MURGÚA VÁZQUEZ TESORERA MUNICIPAL</p>	 <p>ANGÉLICA MEZA MARÍN PRESIDENTA MUNICIPAL</p>
--	---	--



Gobierno del Estado de México
 Secretaría de Finanzas
 Subsecretaría de Planeación y Presupuesto
 Dirección General de Planeación y Gasto Público



EXPEDIENTE TÉCNICO DE OBRA RAMO GENERAL 33

Hoja 1 de 1

DATOS GENERALES	
2.- MUNICIPIO: NAUCALPAN DE JUÁREZ, ESTADO DE MÉXICO.	3.- EJERCICIO: 2023
4.- FONDO: FONDO DE APORTACIONES PARA LA INFRAESTRUCTURA SOCIAL MUNICIPAL Y DE LAS DEMARCACIONES DEL DISTRITO FEDERAL (FAISMUN), 2023.	1.- OBRA FAISMUN-014-2023
5.- LOCALIDAD DE LA OBRA: NAUCALPAN DE JUÁREZ, ESTADO DE MÉXICO.	
6.- NOMBRE DE LA OBRA O ACCIÓN: REHABILITACIÓN DE PAVIMENTACIÓN CON CONCRETO HIDRÁULICO DE CALLE CIRCUITO INGENIEROS EN CIUDAD SATÉLITE.	
7.- APERTURA PROGRAMÁTICA:	UBICACIÓN: CALLE CIRCUITO INGENIEROS, CIUDAD SATÉLITE C.P. 53100 EN NAUCALPAN DE JUÁREZ, LOCALIDAD NAUCALPAN DE JUÁREZ, ESTADO DE MÉXICO.
	RUBRO DE GASTO ART. 33 LEY DE COORDINACIÓN FISCAL: URB. URBANIZACIÓN. TIPO DE PROYECTO: PROYECTO DE INFRAESTRUCTURA SOCIAL.
	SUBCLASIFICACIÓN: REHABILITACIÓN DE PAVIMENTACIÓN CON CONCRETO HIDRÁULICO. INCIDENCIA DEL PROYECTO: COM: COMPLEMENTARIO.
8.- MODALIDAD DE EJECUCIÓN: <input checked="" type="checkbox"/> CONTRATO <input type="checkbox"/> ADMINISTRACIÓN	9.- TIPO <input checked="" type="checkbox"/> OBRA <input type="checkbox"/> ACCIÓN
10.- FECHA DE INICIO: 1 de agosto de 2023	11.- FECHA DE TÉRMINO: 31 de octubre de 2023
12.- SITUACIÓN DE LA OBRA: NUEVA.	
OBJETIVO	
13.- ALCANZAR NUEVAMENTE EL ESTÁNDAR DE CALIDAD QUE REQUIERE LA VIALIDAD EN CUANTO AL CONFORT PARA LA CIRCULACIÓN SOBRE ESTA, GARANTIZANDO ASÍ LA SEGURIDAD PARA LOS USUARIOS DE LA VIALIDAD, INCREMENTANDO LA VIDA ÚTIL DEL PAVIMENTO Y OTORGANDO CONDICIONES ÓPTIMAS PARA LA MOVILIDAD Y SEGURIDAD VIAL Y URBANA.	
DESCRIPCIÓN	
14.- LOS TRABAJOS POR EJECUTAR CONSISTEN EN LA REHABILITACIÓN DE LA SUPERFICIE DE RODAMIENTO, INCLUYENDO TRAZO, NIVELACIÓN, CORTES, DEMOLICIONES, TERRACERÍAS, COMPACTACIONES, ESTRUCTURA DEL PAVIMENTO, CARPETA ASFÁLTICA, CONSTRUCCIÓN DE LOSAS DE CONCRETO LIMPIEZA Y SEÑALAMIENTO.	
JUSTIFICACIÓN	
15.- DEL INFORME ANUAL SOBRE LA SITUACIÓN DE POBREZA Y REZAGO SOCIAL DEL AÑO 2023, SE IDENTIFICARON LOS DISTINTOS TIPOS DE CARENCIAS DE LA POBLACIÓN EN MATERIA DE LA INFRAESTRUCTURA DE RODAMIENTO PARA LA FÁCIL ACCESIBILIDAD A LOS SERVICIOS DE SALUD, SEGURIDAD SOCIAL, CALIDAD Y ESPACIOS PÚBLICOS PARA LOS HABITANTES, UNA VEZ RECONOCIDOS LOS DATOS ESTADÍSTICOS, EN LA ETAPA DE PLANEACIÓN DE LAS OBRAS Y EN APEGO A LOS LINEAMIENTOS DEL FAIS, SE DESTINÓ EL 60.00 % DE LOS RECURSOS DISPONIBLES PARA INCIDIR DE MANERA SOCIAL Y COLECTIVA EN LA DISMINUCIÓN DE LAS CARENCIAS IDENTIFICADAS, EJECUTANDO EL PRESENTE PROYECTO DE CONTRIBUCIÓN COMPLEMENTARIA, CON EL FIN DE REHABILITAR LA INFRAESTRUCTURA VIAL PÚBLICA Y MEJORAR LA CALIDAD DE VIDA DE LOS HABITANTES.	
METAS	
16.- UNIDAD DE MEDIDA	M2
17.- CANTIDAD	365.00
BENEFICIARIOS	
18.- VIALIDAD	
19.- CANTIDAD	247
20.- PERSONAS	HABITANTES
INVERSIÓN APROBADA	
21.- RECURSOS DEL FONDO:	\$6,817,158.08
22.- APORTACION PARTICIPANTES:	\$0.00
23.- APORTACIÓN MUNICIPAL:	\$0.00
24.- INTERESES BANCARIOS DEL FONDO:	\$0.00
25.- OTRAS FUENTES:	\$0.00
26.- TOTAL APROBADO:	\$6,817,158.08
VALIDACIÓN	
27.- VALIDADA POR: <input type="checkbox"/> COPACI <input type="checkbox"/> CODEMUN <input checked="" type="checkbox"/> CABILDO	
28.- NO ACTA: DÉCIMA CUARTA SESIÓN EXTRAORDINARIA DE CABILDO, RESOLUTIVA SEPTUAGÉSIMA SEGUNDA	
29.- FECHA DEL ACTA: 12 DE JUNIO DE 2023	
30.- Va. Bo. DEPENDENCIA NORMATIVA: <input checked="" type="checkbox"/> SI <input type="checkbox"/> NO	
FIRMAS	
ING. LUIS OSMAR MENDEZ AGUILAR DIRECTOR GENERAL DE OBRAS PÚBLICAS	ANA PATRICIA MURGÚÍA VALDES TESORERA MUNICIPAL
ARGENTINA ROZAS MARINQ PRESIDENTA MUNICIPAL	

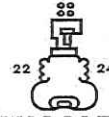

FICHA TÉCNICA DE OBRA RAMO GENERAL 33

DATOS GENERALES Hoja 1 de 2

2.- MUNICIPIO: NAUCALPAN DE JUÁREZ, ESTADO DE MÉXICO.	3.- EJERCICIO: 2023	1.- OBRA FAISMUN-015-2023
4.- FONDO: FONDO DE APORTACIONES PARA LA INFRAESTRUCTURA SOCIAL MUNICIPAL Y DE LAS DEMARCACIONES DEL DISTRITO FEDERAL (FAISMUN), 2023.		
5.- LOCALIDAD DE LA OBRA: NAUCALPAN DE JUÁREZ, ESTADO DE MÉXICO.		
6.- NOMBRE DE LA OBRA O ACCIÓN: REHABILITACIÓN DE PAVIMENTACIÓN CON CONCRETO HIDRÁULICO DE CALLE SABINOS EN FRACCIONAMIENTO JARDINES DE SAN MATEO. UBICACIÓN: CALLE SABINOS PONIENTE, FRACCIONAMIENTO JARDINES DE SAN MATEO C.P. 53240 EN NAUCALPAN DE JUÁREZ, LOCALIDAD NAUCALPAN DE JUÁREZ, ESTADO DE MÉXICO.		
7.- APERTURA PROGRAMÁTICA:	RUBRO DE GASTO ART. 33 LEY DE COORDINACIÓN FISCAL: URB. URBANIZACIÓN. SUBCLASIFICACIÓN: REHABILITACIÓN DE PAVIMENTACIÓN CON CONCRETO HIDRÁULICO.	TIPO DE PROYECTO: PROYECTO DE INFRAESTRUCTURA SOCIAL. INCIDENCIA DEL PROYECTO: COM: COMPLEMENTARIO.
8.- MODALIDAD DE EJECUCIÓN:	CONTRATO <input checked="" type="checkbox"/> ADMINISTRACIÓN <input type="checkbox"/>	9.- TIPO: OBRA <input checked="" type="checkbox"/> ACCIÓN <input type="checkbox"/>
10.- FECHA DE INICIO: 1 de agosto de 2023	11.- FECHA DE TÉRMINO: 31 de octubre de 2023	
12.- SITUACIÓN DE LA OBRA: NUEVA.		

OBJETIVO
 13.- ALCANZAR NUEVAMENTE EL ESTÁNDAR DE CALIDAD QUE REQUIERE LA VIALIDAD EN CUANTO AL CONFORT PARA LA CIRCULACIÓN SOBRE ESTA, GARANTIZANDO ASÍ LA SEGURIDAD PARA LOS USUARIOS DE LA VIALIDAD, INCREMENTANDO LA VIDA ÚTIL DEL PAVIMENTO Y OTORGANDO CONDICIONES ÓPTIMAS PARA LA MOVILIDAD Y SEGURIDAD VIAL Y URBANA.

DESCRIPCIÓN
 14.- LOS TRABAJOS POR EJECUTAR CONSISTEN EN LA REHABILITACIÓN DE LA SUPERFICIE DE RODAMIENTO, INCLUYENDO TRAZO, NIVELACIÓN, CORTES, DEMOLICIONES, TERRACERÍAS, COMPACTACIONES, ESTRUCTURA DEL PAVIMENTO, CARPETA ASFÁLTICA, CONSTRUCCIÓN DE LOSAS DE CONCRETO LIMPIEZA Y SEÑALAMIENTO.

JUSTIFICACIÓN
 15.- DEL INFORME ANUAL SOBRE LA SITUACIÓN DE POBREZA Y REZAGO SOCIAL DEL AÑO 2023, SE IDENTIFICARON LOS DISTINTOS TIPOS DE CARENCIAS DE LA POBLACIÓN EN MATERIA DE LA INFRAESTRUCTURA DE RODAMIENTO PARA LA FÁCIL ACCESIBILIDAD A LOS SERVICIOS DE SALUD, SEGURIDAD SOCIAL, CALIDAD Y ESPACIOS PÚBLICOS PARA LOS HABITANTES, UNA VEZ RECONOCIDOS LOS DATOS ESTADÍSTICOS, EN LA ETAPA DE PLANEACIÓN DE LAS OBRAS Y EN APEGO A LOS LINEAMIENTOS DEL FAIS, SE DESTINÓ EL 60.00 % DE LOS RECURSOS DISPONIBLES PARA INCIDIR DE MANERA SOCIAL Y COLECTIVA EN LA DISMINUCIÓN DE LAS CARENCIAS IDENTIFICADAS. EJECUTANDO EL PRESENTE PROYECTO DE CONTRIBUCIÓN COMPLEMENTARIA, CON EL FIN DE REHABILITAR LA INFRAESTRUCTURA VIAL PÚBLICA Y MEJORAR LA CALIDAD DE VIDA DE LOS HABITANTES.

METAS		BENEFICIARIOS		
16.- UNIDAD DE MEDIDA	M2	18.- VIALIDADES		
17.- CANTIDAD	365.00	19.- CANTIDAD	185	20.- PERSONAS HABITANTES
INVERSIÓN APROBADA		VALIDACIÓN		
21.- RECURSOS DEL FONDO:	\$5,592,466.00	27.- VALIDADA POR:		
22.- APORTACION PARTICIPANTES:	\$0.00	COPACI <input type="checkbox"/> CODEMUN <input type="checkbox"/> CABILDO <input checked="" type="checkbox"/>		
23.- APORTACIÓN MUNICIPAL:	\$0.00	28.- No. ACTA: DÉCIMA CUARTA SESIÓN EXTRAORDINARIA DE CABILDO, RESOLUTIVA SEPTUAGÉSIMA SEGUNDA		
24.- INTERESES BANCARIOS DEL FONDO:	\$0.00	29.- FECHA DEL ACTA: 12 DE JUNIO DE 2023		
25.- OTRAS FUENTES:	\$0.00	30.- Vo. Bo. DEPENDENCIA NORMATIVA: <input type="checkbox"/> SI <input checked="" type="checkbox"/> NO		
26.- TOTAL APROBADO:	\$5,592,466.00			

FIRMAS

LUIS OMAR DE LA CRUZ AGUILAR
 DIRECTOR GENERAL DE OBRAS PÚBLICAS
 DIRECCIÓN GENERAL DE OBRAS PÚBLICAS

ANA PATRICIA BÚRQUIZA VALDÉS
 TESOERA MUNICIPAL

ANGÉLICA MOYA MARÍN
 PRESIDENTA MUNICIPAL



FICHA TÉCNICA DE OBRA RAMO GENERAL 33

CROQUIS DE LOCALIZACIÓN

Hoja 2 de 2

NOMBRE DE LA OBRA O ACCIÓN: REHABILITACIÓN DE PAVIMENTACIÓN CON CONCRETO HIDRÁULICO DE CALLE SABINOS EN FRACCIONAMIENTO JARDINES DE SAN MATEO.

UBICACIÓN: CALLE SABINOS PONIENTE, FRACCIONAMIENTO JARDINES DE SAN MATEO C.P. 53240 EN NAUCALPAN DE JUÁREZ, LOCALIDAD NAUCALPAN DE JUÁREZ, ESTADO DE MÉXICO.

LOCALIDAD DE LA OBRA: NAUCALPAN DE JUÁREZ, ESTADO DE MÉXICO.

GEOREFERENCIA: Coordenadas iniciales: 19.487809, -99.254573

LOCALIZACIÓN DE LA OBRA

MACROLOCALIZACIÓN

MICROLOCALIZACIÓN

ESTADO DE MÉXICO

MUNICIPIO NAUCALPAN DE JUÁREZ

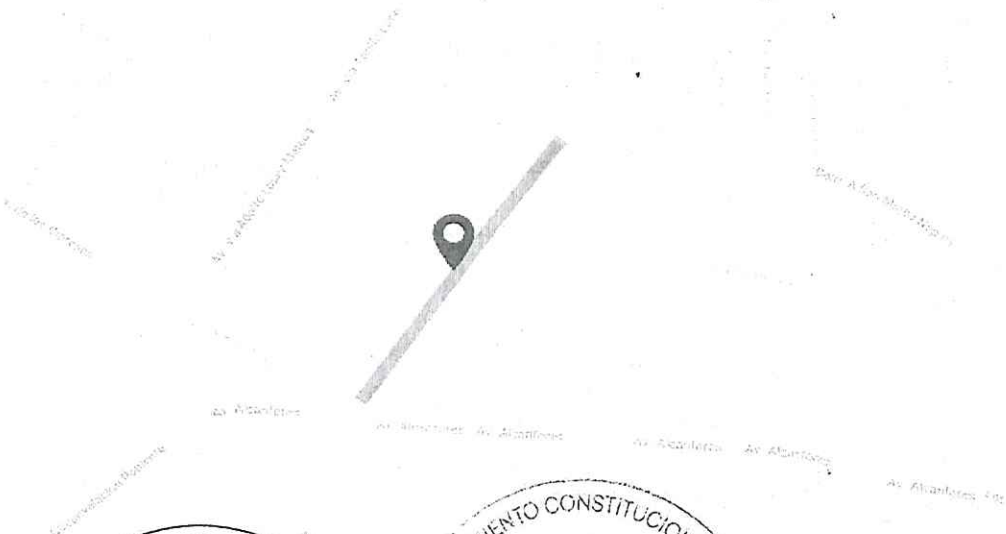
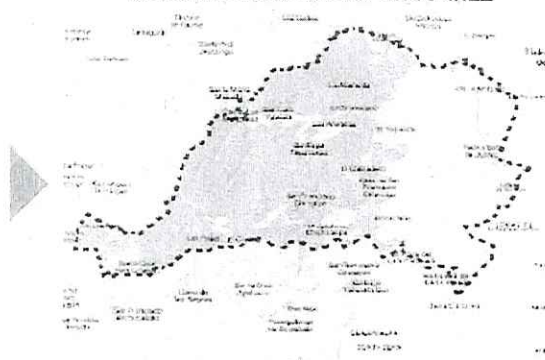
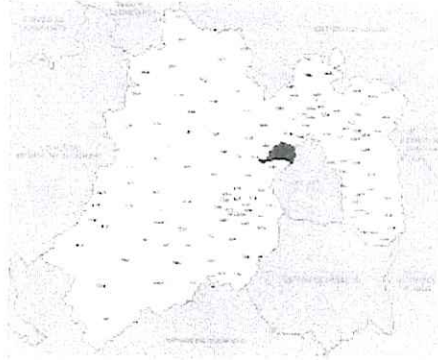

AYUNTAMIENTO CONSTITUCIONAL 2022-2024

ING. LEISOMAR MÉNDEZ GARCÍA
 DIRECTOR GENERAL DE OBRAS PÚBLICAS

AYUNTAMIENTO CONSTITUCIONAL 2022-2024

ANA PATRICIA MURGÚA VALDES
 TESORERA MUNICIPAL

AYUNTAMIENTO CONSTITUCIONAL 2022-2024

ANGÉLICA MOYA MARÍN
 PRESIDENTA MUNICIPAL

NAUCALPAN DE JUÁREZ



Gobierno del Estado de México
 Secretaría de Finanzas
 Subsecretaría de Planeación y Presupuesto
 Dirección General de Planeación y Gasto Público



EXPEDIENTE TÉCNICO DE OBRA RAMO GENERAL 33

DATOS GENERALES Hoja 1 de 1

2.- MUNICIPIO: NAUCALPAN DE JUÁREZ, ESTADO DE MÉXICO. 3.- EJERCICIO: 2023 1.- OBRA: FAISMUN-015-2023

4.- FONDO: FONDO DE APORTACIONES PARA LA INFRAESTRUCTURA SOCIAL MUNICIPAL Y DE LAS DEMARCACIONES DEL DISTRITO FEDERAL (FAISMUN), 2023.

5.- LOCALIDAD DE LA OBRA: NAUCALPAN DE JUÁREZ, ESTADO DE MÉXICO.

6.- NOMBRE DE LA OBRA O ACCIÓN: REHABILITACIÓN DE PAVIMENTACIÓN CON CONCRETO HIDRÁULICO DE CALLE SABINOS EN FRACCIONAMIENTO JARDINES DE SAN MATEO.
 UBICACIÓN: CALLE SABINOS PONIENTE, FRACCIONAMIENTO JARDINES DE SAN MATEO C.P. 53240 EN NAUCALPAN DE JUÁREZ, LOCALIDAD NAUCALPAN DE JUÁREZ, ESTADO DE MÉXICO.

7.- APERTURA PROGRAMÁTICA: RUBRO DE GASTO ART. 33 LEY DE COORDINACIÓN FISCAL: URB. TIPO DE PROYECTO: PROYECTO DE INFRAESTRUCTURA SOCIAL. SUBCLASIFICACIÓN: REHABILITACIÓN DE PAVIMENTACIÓN CON CONCRETO HIDRÁULICO. INCIDENCIA DEL PROYECTO: COM: COMPLEMENTARIO.

8.- MODALIDAD DE EJECUCIÓN: CONTRATO ADMINISTRACIÓN 9.- TIPO: OBRA ACCIÓN

10.- FECHA DE INICIO: 1 de agosto de 2023 11.- FECHA DE TÉRMINO: 31 de octubre de 2023

12.- SITUACIÓN DE LA OBRA: NUEVA.

OBJETIVO

13.- ALCANZAR NUEVAMENTE EL ESTÁNDAR DE CALIDAD QUE REQUIERE LA VIALIDAD EN CUANTO AL CONFORT PARA LA CIRCULACIÓN SOBRE ESTA, GARANTIZANDO ASÍ LA SEGURIDAD PARA LOS USUARIOS DE LA VIALIDAD, INCREMENTANDO LA VIDA ÚTIL DEL PAVIMENTO Y OTORGANDO CONDICIONES ÓPTIMAS PARA LA MOVILIDAD Y SEGURIDAD VIAL Y URBANA.

DESCRIPCIÓN

14.- LOS TRABAJOS POR EJECUTAR CONSISTEN EN LA REHABILITACIÓN DE LA SUPERFICIE DE RODAMIENTO, INCLUYENDO TRAZO, NIVELACIÓN, CORTES, DEMOLICIONES, TERRACERÍAS, COMPACTACIONES, ESTRUCTURA DEL PAVIMENTO, CARPETA ASFÁLTICA, CONSTRUCCIÓN DE LOSAS DE CONCRETO LIMPIEZA Y SEÑALAMIENTO.

JUSTIFICACIÓN

15.- DEL INFORME ANUAL SOBRE LA SITUACIÓN DE POBREZA Y REZAGO SOCIAL DEL AÑO 2023, SE IDENTIFICARON LOS DISTINTOS TIPOS DE CARENCIAS DE LA POBLACIÓN EN MATERIA DE LA INFRAESTRUCTURA DE RODAMIENTO PARA LA FÁCIL ACCESIBILIDAD A LOS SERVICIOS DE SALUD, SEGURIDAD SOCIAL, CALIDAD Y ESPACIOS PÚBLICOS PARA LOS HABITANTES. UNA VEZ RECONOCIDOS LOS DATOS ESTADÍSTICOS, EN LA ETAPA DE PLANEACIÓN DE LAS OBRAS Y EN APEGO A LOS LINEAMIENTOS DEL FAIS, SE DESTINÓ EL 60.00 % DE LOS RECURSOS DISPONIBLES PARA INCIDIR DE MANERA SOCIAL Y COLECTIVA EN LA DISMINUCIÓN DE LAS CARENCIAS IDENTIFICADAS, EJECUTANDO EL PRESENTE PROYECTO DE CONTRIBUCIÓN COMPLEMENTARIA, CON EL FIN DE REHABILITAR LA INFRAESTRUCTURA VIAL PÚBLICA Y MEJORAR LA CALIDAD DE VIDA DE LOS HABITANTES.

METAS		BENEFICIARIOS		
16.- UNIDAD DE MEDIDA	M2	18.- VIALIDAD		
17.- CANTIDAD	365.00	19.- CANTIDAD	185	20.- PERSONAS HABITANTES

INVERSIÓN APROBADA		VALIDACIÓN	
21.- RECURSOS DEL FONDO:	\$5,592,466.00	27.- VALIDADA POR:	<input type="checkbox"/> COPACI <input type="checkbox"/> CODEMUN <input checked="" type="checkbox"/> CABILDO
22.- APORTACION PARTICIPANTES:	\$0.00	28.- NO ACTA:	DÉCIMA CUARTA SESIÓN EXTRAORDINARIA DE CABILDO, RESOLUTIVA SEPTUAGÉSIMA SEGUNDA
23.- APORTACIÓN MUNICIPAL:	\$0.00	29.- FECHA DEL ACTA:	12 DE JUNIO DE 2023
24.- INTERESES BANCARIOS DEL FONDO:	\$0.00	30.- Va. Bo. DEPENDENCIA NORMATIVA:	<input type="checkbox"/> SI <input checked="" type="checkbox"/> NO
25.- OTRAS FUENTES:	\$0.00		
26.- TOTAL APROBADO:	\$5,592,466.00		

FIRMAS

ING. ELSO MARTÍN NAUCALPAN DE JUÁREZ
 DIRECCIÓN GENERAL DE OBRAS PÚBLICAS

ANA PATRICIA MURGUÍA VALDÉS
 TESORERA MUNICIPAL

ANGÉLICA MOYA MARÍN
 PRESIDENTA MUNICIPAL

NAUCALPAN DE JUÁREZ



FICHA TÉCNICA DE OBRA RAMO GENERAL 33

DATOS GENERALES Hoja 1 de 2

2.- MUNICIPIO: NAUCALPAN DE JUÁREZ, ESTADO DE MÉXICO. 3.- EJERCICIO: 2023 1.- OBRA
FAISMUN-018-2023

4.- FONDO: FONDO DE APORTACIONES PARA LA INFRAESTRUCTURA SOCIAL MUNICIPAL Y DE LAS DEMARCACIONES DEL DISTRITO FEDERAL (FAISMUN), 2023.

5.- LOCALIDAD DE LA OBRA: NAUCALPAN DE JUÁREZ, ESTADO DE MÉXICO.

6.- NOMBRE DE LA OBRA O ACCIÓN: REHABILITACIÓN DE PAVIMENTACIÓN CON CONCRETO ASFÁLTICO DE LA CALLE PASEO DE LAS TULLERIAS EN FRACCIONAMIENTO LOMAS VERDES 3a SECCIÓN.
 UBICACIÓN: CALLE PASEO DE LAS TULLERIAS, FRACCIONAMIENTO LOMAS VERDES 3a SECCIÓN C.P. 53125 EN NAUCALPAN DE JUÁREZ, LOCALIDAD NAUCALPAN DE JUÁREZ, ESTADO DE MÉXICO.

7.- APERTURA PROGRAMÁTICA: RUBRO DE GASTO ART. 33 LEY DE COORDINACIÓN FISCAL: URB. URBANIZACIÓN. TIPO DE PROYECTO: PROYECTO DE INFRAESTRUCTURA SOCIAL.
 SUBCLASIFICACIÓN: REHABILITACIÓN DE PAVIMENTACIÓN CON CONCRETO ASFÁLTICO. INCIDENCIA DEL PROYECTO: COM: COMPLEMENTARIO.

8.- MODALIDAD DE EJECUCIÓN: CONTRATO ADMINISTRACIÓN 9.- TIPO: OBRA ACCIÓN

10.- FECHA DE INICIO: 1 de agosto de 2023 11.- FECHA DE TÉRMINO: 31 de octubre de 2023

12.- SITUACIÓN DE LA OBRA: NUEVA.

OBJETIVO
 13.- ALCANZAR NUEVAMENTE EL ESTÁNDAR DE CALIDAD QUE REQUIERE LA VIALIDAD EN CUANTO AL CONFORT PARA LA CIRCULACIÓN SOBRE ESTA, GARANTIZANDO ASÍ LA SEGURIDAD PARA LOS USUARIOS DE LA VIALIDAD, INCREMENTANDO LA VIDA ÚTIL DEL PAVIMENTO Y OTORGANDO CONDICIONES ÓPTIMAS PARA LA MOVILIDAD Y SEGURIDAD VIAL Y URBANA.



DESCRIPCIÓN
 14.- LOS TRABAJOS POR EJECUTAR CONSISTEN EN LA REHABILITACIÓN DE LA SUPERFICIE DE RODAMIENTO, INCLUYENDO TRAZO, NIVELACIÓN, CORTES, DEMOLICIONES, TERRACERÍAS, COMPACTACIONES, ESTRUCTURA DEL PAVIMENTO, CARPETA ASFÁLTICA, RIEGO DE IMPREGNACIÓN, RIEGO DE LIGA, LIMPIEZA Y SEÑALAMIENTO.

JUSTIFICACIÓN
 15.- DEL INFORME ANUAL SOBRE LA SITUACIÓN DE POBREZA Y REZAGO SOCIAL DEL AÑO 2023, SE IDENTIFICARON LOS DISTINTOS TIPOS DE CARENCIAS DE LA POBLACIÓN EN MATERIA DE LA INFRAESTRUCTURA DE RODAMIENTO PARA LA FÁCIL ACCESIBILIDAD A LOS SERVICIOS DE SALUD, SEGURIDAD SOCIAL, CALIDAD Y ESPACIOS PÚBLICOS PARA LOS HABITANTES. UNA VEZ RECONOCIDOS LOS DATOS ESTADÍSTICOS, EN LA ETAPA DE PLANEACIÓN DE LAS OBRAS Y EN APEGO A LOS LINEAMIENTOS DEL FAIS, SE DESTINÓ EL 60.00 % DE LOS RECURSOS DISPONIBLES PARA INCIDIR DE MANERA SOCIAL Y COLECTIVA EN LA DISMINUCIÓN DE LAS CARENCIAS IDENTIFICADAS, EJECUTANDO EL PRESENTE PROYECTO DE CONTRIBUCIÓN COMPLEMENTARIA, CON EL FIN DE REHABILITAR LA INFRAESTRUCTURA VIAL PÚBLICA Y MEJORAR LA CALIDAD DE VIDA DE LOS HABITANTES.

METAS		BENEFICIARIOS	
16.- UNIDAD DE MEDIDA	M2	18.- VIALIDADES	
17.- CANTIDAD	365.00	19.- CANTIDAD	1,834 20.- PERSONAS HABITANTES

INVERSIÓN APROBADA		VALIDACIÓN	
21.- RECURSOS DEL FONDO:	\$7,700,779.37	27.- VALIDADA POR:	
22.- APORTACION PARTICIPANTES:	\$0.00	COPACI <input type="checkbox"/> CODEMUN <input type="checkbox"/> CABILDO <input checked="" type="checkbox"/>	
23.- APORTACIÓN MUNICIPAL:	\$0.00	28.- No. ACTA: DÉCIMA CUARTA SESIÓN EXTRAORDINARIA DE CABILDO, RESOLUTIVA SEPTUAGÉSIMA SEGUNDA.	
24.- INTERESES BANCARIOS DEL FONDO:	\$0.00	29.- FECHA DEL ACTA: 12 DE JUNIO DE 2023	
25.- OTRAS FUENTES:	\$0.00	30.- Vo. Bo. DEPENDENCIA NORMATIVA: SI <input type="checkbox"/> NO <input checked="" type="checkbox"/>	
26.- TOTAL APROBADO:	\$7,700,779.37		

FIRMAS

ING. LUIS OMAR MENDEZ ALVARADO
 DIRECTOR GENERAL DE OBRAS PÚBLICAS
 DE JUÁREZ
 DIRECCIÓN GENERAL DE OBRAS PÚBLICAS

ANA PATRICIA MURGUÍA VALDÉS
 TESORERA MUNICIPAL

ANGELICA MOYÁ MARÍN
 PRESIDENTA MUNICIPAL
 NAUCALPAN DE JUÁREZ
 PRESIDENCIA MUNICIPAL



FICHA TÉCNICA DE OBRA RAMO GENERAL 33

CROQUIS DE LOCALIZACIÓN Hoja 2 de 2

NOMBRE DE LA OBRA O ACCIÓN: REHABILITACIÓN DE PAVIMENTACIÓN CON CONCRETO ASFÁLTICO DE LA CALLE PASEO DE LAS TULLERIAS EN FRACCIONAMIENTO LOMAS VERDES 3a SECCIÓN.

UBICACIÓN: CALLE PASEO DE LAS TULLERIAS, FRACCIONAMIENTO LOMAS VERDES 3a SECCIÓN C.P. 53125 EN NAUCALPAN DE JUÁREZ, LOCALIDAD NAUCALPAN DE JUÁREZ, ESTADO DE MÉXICO.

LOCALIDAD DE LA OBRA: NAUCALPAN DE JUÁREZ, ESTADO DE MÉXICO.

GEOREFERENCIA: Coordenadas iniciales: 19.515284, -99.256193

LOCALIZACIÓN DE LA OBRA

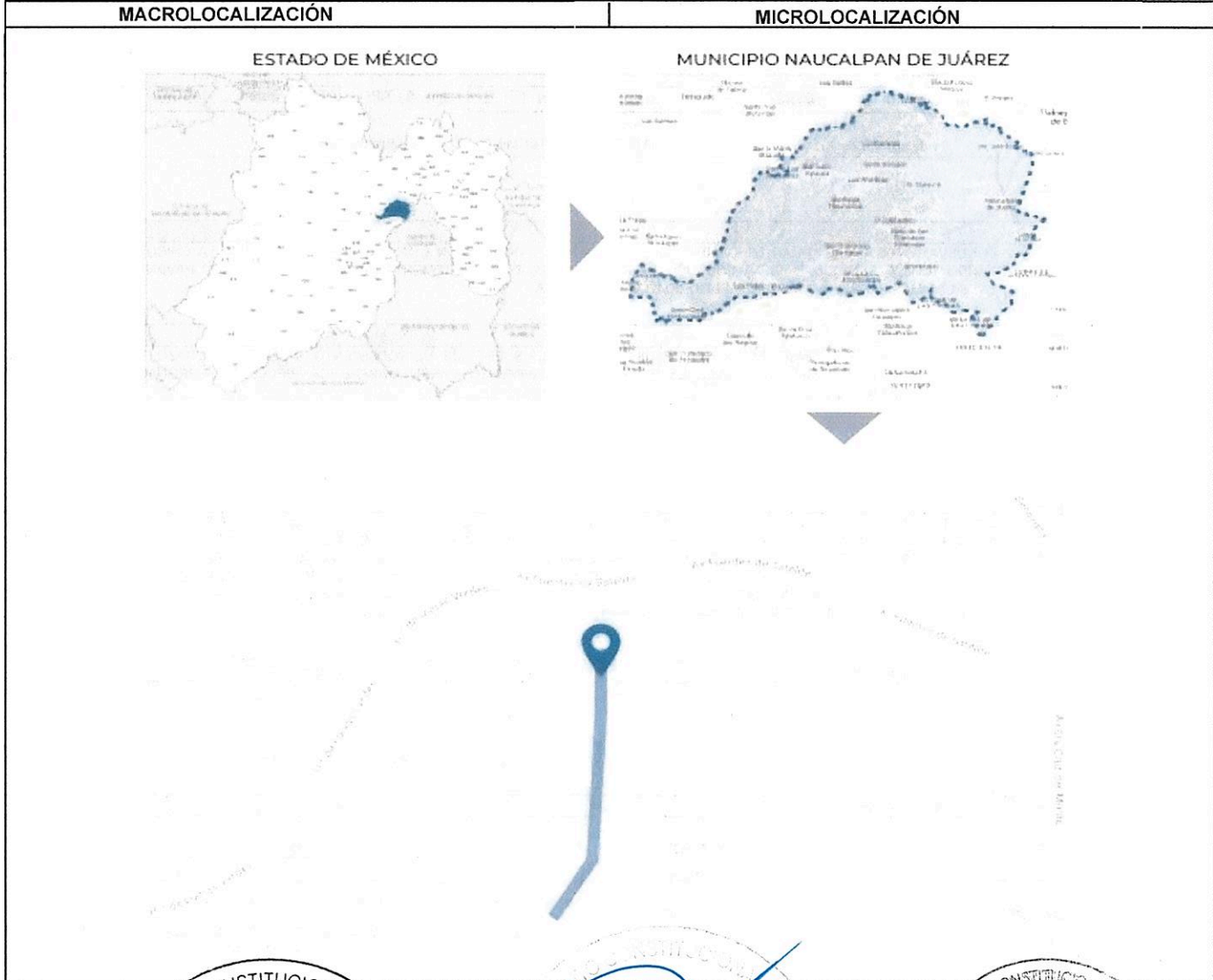

POR EL H. AYUNTAMIENTO

 ING. LUIS OMAR MÉNDEZ AGUILAR
 DIRECTOR GENERAL DE OBRAS PÚBLICAS
 NAUCALPAN DE JUÁREZ
 DIRECCIÓN GENERAL DE OBRAS PÚBLICAS

 ANA PATRICIA MURGUÍA VALDÉS
 TESORERA MUNICIPAL
 NAUCALPAN DE JUÁREZ

 ANGÉLICA MOYÁ MARÍN
 PRESIDENTA MUNICIPAL
 NAUCALPAN DE JUÁREZ



EXPEDIENTE TÉCNICO DE OBRA RAMO GENERAL 33

DATOS GENERALES Hoja 1 de 1

2.- MUNICIPIO: NAUCALPAN DE JUÁREZ, ESTADO DE MÉXICO. 3.- EJERCICIO: 2023 1.- OBRA
 FAISMUN-018-2023

4.- FONDO: FONDO DE APORTACIONES PARA LA INFRAESTRUCTURA SOCIAL MUNICIPAL Y DE LAS DEMARCACIONES DEL DISTRITO FEDERAL (FAISMUN), 2023.

5.- LOCALIDAD DE LA OBRA: NAUCALPAN DE JUÁREZ, ESTADO DE MÉXICO.

6.- NOMBRE DE LA OBRA O ACCIÓN: REHABILITACIÓN DE PAVIMENTACIÓN CON CONCRETO ASFÁLTICO DE LA CALLE PASEO DE LAS TULLERIAS EN FRACCIONAMIENTO LOMAS VERDES 3a SECCIÓN.
 UBICACIÓN: CALLE PASEO DE LAS TULLERIAS, FRACCIONAMIENTO LOMAS VERDES 3a SECCIÓN C.P. 53125 EN NAUCALPAN DE JUÁREZ, LOCALIDAD NAUCALPAN DE JUÁREZ, ESTADO DE MÉXICO.

7.- APERTURA PROGRAMÁTICA: RUBRO DE GASTO ART. 33 LEY DE COORDINACIÓN FISCAL: URB. URBANIZACIÓN. TIPO DE PROYECTO: PROYECTO DE INFRAESTRUCTURA SOCIAL.
 SUBCLASIFICACIÓN: REHABILITACIÓN DE PAVIMENTACIÓN CON CONCRETO ASFÁLTICO. INCIDENCIA DEL PROYECTO: COM. COMPLEMENTARIO.

8.- MODALIDAD DE EJECUCIÓN: CONTRATO ADMINISTRACIÓN 9.- TIPO OBRA ACCIÓN

10.- FECHA DE INICIO: 1 de agosto de 2023 11.- FECHA DE TÉRMINO: 31 de octubre de 2023

12.- SITUACIÓN DE LA OBRA: NUEVA.

OBJETIVO

13.- ALCANZAR NUEVAMENTE EL ESTÁNDAR DE CALIDAD QUE REQUIERE LA VIALIDAD EN CUANTO AL CONFORT PARA LA CIRCULACIÓN SOBRE ESTA, GARANTIZANDO ASÍ LA SEGURIDAD PARA LOS USUARIOS DE LA VIALIDAD, INCREMENTANDO LA VIDA ÚTIL DEL PAVIMENTO Y OTORGANDO CONDICIONES ÓPTIMAS PARA LA MOVILIDAD Y SEGURIDAD VIAL Y URBANA.

DESCRIPCIÓN

14.- LOS TRABAJOS POR EJECUTAR CONSISTEN EN LA REHABILITACIÓN DE LA SUPERFICIE DE RODAMIENTO, INCLUYENDO TRAZO, NIVELACIÓN, CORTES, DEMOLICIONES, TERRACERÍAS, COMPACTACIONES, ESTRUCTURA DEL PAVIMENTO, CARPETA ASFÁLTICA, RIEGO DE IMPREGNACIÓN, RIEGO DE LIGA, LIMPIEZA Y SEÑALAMIENTO.

JUSTIFICACIÓN

15.- DEL INFORME ANUAL SOBRE LA SITUACIÓN DE POBREZA Y REZAGO SOCIAL DEL AÑO 2023, SE IDENTIFICARON LOS DISTINTOS TIPOS DE CARENCIAS DE LA POBLACIÓN EN MATERIA DE LA INFRAESTRUCTURA DE RODAMIENTO PARA LA FÁCIL ACCESIBILIDAD A LOS SERVICIOS DE SALUD, SEGURIDAD SOCIAL, CALIDAD Y ESPACIOS PÚBLICOS PARA LOS HABITANTES, UNA VEZ RECONOCIDOS LOS DATOS ESTADÍSTICOS, EN LA ETAPA DE PLANEACIÓN DE LAS OBRAS Y EN APEGO A LOS LINEAMIENTOS DEL FAIS, SE DESTINÓ EL 60.00 % DE LOS RECURSOS DISPONIBLES PARA INCIDIR DE MANERA SOCIAL Y COLECTIVA EN LA DISMINUCIÓN DE LAS CARENCIAS IDENTIFICADAS, EJECUTANDO EL PRESENTE PROYECTO DE CONTRIBUCIÓN COMPLEMENTARIA, CON EL FIN DE REHABILITAR LA INFRAESTRUCTURA VIAL PÚBLICA Y MEJORAR LA CALIDAD DE VIDA DE LOS HABITANTES.

METAS		BENEFICIARIOS	
16.- UNIDAD DE MEDIDA	M2	18.- VIALIDAD	
17.- CANTIDAD	365.00	19.- CANTIDAD	1,834
		20.- PERSONAS	HABITANTES

INVERSIÓN APROBADA		VALIDACIÓN	
21.- RECURSOS DEL FONDO:	\$7,700,779.37	27.- VALIDADA POR:	
22.- APORTACION PARTICIPANTES:	\$0.00	COPACI <input type="checkbox"/> CODEMUN <input type="checkbox"/> CABILDO <input checked="" type="checkbox"/>	
23.- APORTACIÓN MUNICIPAL:	\$0.00	28.- NO ACTA: DÉCIMA CUARTA SESIÓN EXTRAORDINARIA DE CABILDO, RESOLUTIVA SEPTUAGÉSIMA SEGUNDA.	
24.- INTERESES BANCARIOS DEL FONDO:	\$0.00	29.- FECHA DEL ACTA: 12 DE JUNIO DE 2023	
25.- OTRAS FUENTES:	\$0.00	30.- Va. Bo. DEPENDENCIA NORMATIVA: SI <input type="checkbox"/> NO <input checked="" type="checkbox"/>	
26.- TOTAL APROBADO:	\$7,700,779.37		

FIRMAS

INSURGENTE MÁRQUEZ MÉNDEZ AGUILÁR
 DIRECTOR GENERAL DE OBRAS PÚBLICAS
 NAUCALPAN DE JUÁREZ
 DIRECCIÓN GENERAL DE OBRAS PÚBLICAS

ANA PATRICIA MURGUÍA VALDÉS
 TESORERA MUNICIPAL
 NAUCALPAN DE JUÁREZ

ANGÉLICA MOYSA MARÍN
 PRESIDENTA MUNICIPAL
 NAUCALPAN DE JUÁREZ
 PRESIDENCIA MUNICIPAL



FICHA TÉCNICA DE OBRA RAMO GENERAL 33

DATOS GENERALES Hoja 1 de 2

2.- MUNICIPIO: NAUCALPAN DE JUÁREZ, ESTADO DE MÉXICO. 3.- EJERCICIO: 2023 1.- OBRA: FAISMUN-001-2023

4.- FONDO: FONDO DE APORTACIONES PARA LA INFRAESTRUCTURA SOCIAL MUNICIPAL Y DE LAS DEMARCACIONES DEL DISTRITO FEDERAL (FAISMUN), 2023.

5.- LOCALIDAD DE LA OBRA: NAUCALPAN DE JUÁREZ, ESTADO DE MÉXICO.

6.- NOMBRE DE LA OBRA O ACCIÓN: REHABILITACIÓN DE PLANTA DE TRATAMIENTO DE AGUAS RESIDUALES LOTE XXXIV, LOTE XLIV Y SAN JOSÉ DEL REAL EN FRACCIONAMIENTO LOMAS VERDES 6a SECCIÓN.
 UBICACIÓN: FRACCIONAMIENTO LOMAS VERDES 6a SECCIÓN C.P. 53126 EN NAUCALPAN DE JUÁREZ, LOCALIDAD NAUCALPAN DE JUÁREZ, ESTADO DE MÉXICO.

7.- APERTURA PROGRAMÁTICA: RUBRO DE GASTO ART. 33 LEY DE COORDINACIÓN FISCAL: DRE. TIPO DE PROYECTO: PROYECTO DE INFRAESTRUCTURA SOCIAL.
 SUBCLASIFICACIÓN: PLANTA DE TRATAMIENTO DE AGUAS RESIDUALES (OIR). INCIDENCIA DEL PROYECTO: DIR: DIRECTA.

8.- MODALIDAD DE EJECUCIÓN: CONTRATO ADMINISTRACIÓN 9.- TIPO: OBRA ACCIÓN

10.- FECHA DE INICIO: 17 de octubre de 2023 11.- FECHA DE TÉRMINO: 15 de diciembre de 2023

12.- SITUACIÓN DE LA OBRA: NUEVA.

OBJETIVO
 13.- INCREMENTAR EL SANEAMIENTO MUNICIPAL MEJORANDO LA SALUD DE LOS CIUDADANOS.

DESCRIPCIÓN
 14.- REHABILITACIÓN DE PLANTA DE TRATAMIENTO DE AGUAS RESIDUALES, Y CARCAMOS DE BOMBEO. ASÍ COMO EN LA REHABILITACIÓN DE LOS CÁRCAMOS QUE CONFORMAN CADA UNA DE LAS PLANTAS DE TRATAMIENTO PARA SU CORRECTA ALIMENTACIÓN Y SUSTITUCIÓN DE EQUIPOS ELECTROMECÁNICOS EN EL PROCESO PARA EL TRATAMIENTO DE AGUAS RESIDUALES.

JUSTIFICACIÓN
 15.- LA OPERACIÓN DE ESTAS PLANTAS HA PRESENTADO MÚLTIPLES INCIDENTES QUE HAN PROVOCADO EL PARO TOTAL DE LA MISMA, POR LO QUE EL SERVICIO DE SANEAMIENTO DE AGUAS RESIDUALES QUE TIENE EL FRACCIONAMIENTO ES NULO EN ESTAS FECHAS, INCUMPLIMIENTO LA NORMATIVIDAD APLICABLE.

METAS		BENEFICIARIOS	
16.- UNIDAD DE MEDIDA	M2	18.- VIALIDADES	
17.- CANTIDAD	100.00	19.- CANTIDAD	25,000
		20.- PERSONAS	HABITANTES

INVERSIÓN APROBADA		VALIDACIÓN	
21.- RECURSOS DEL FONDO:	\$25,531,851.60	27.- VALIDADA POR:	
22.- APORTACION PARTICIPANTES:	\$0.00	COPACI <input type="checkbox"/> CODEMUN <input type="checkbox"/> CABILDO <input checked="" type="checkbox"/>	
23.- APORTACIÓN MUNICIPAL:	\$0.00	28.- No. ACTA: OCTAGÉSIMA SESIÓN ORDINARIA DE CABILDO RESOLUTIVA OCTAGÉSIMA NOVENA.	
24.- INTERESES BANCARIOS DEL FONDO:	\$0.00	29.- FECHA DEL ACTA: 05 DE OCTUBRE DE 2023	
25.- OTRAS FUENTES:	\$0.00	30.- Vo. Bo. DEPENDENCIA NORMATIVA: SI <input type="checkbox"/> NO <input checked="" type="checkbox"/>	
26.- TOTAL APROBADO:	\$25,531,851.60		

FIRMAS

ING. LUIS OMAR MENDEZ AGUILAR
 DIRECTOR GENERAL DE OBRAS PÚBLICAS
 DIRECCIÓN GENERAL DE OBRAS PÚBLICAS

ANA PATRICIA MURGUÍA VALDÉS
 TESORERA MUNICIPAL

ANGÉLICA MOYA MARÍN
 PRESIDENTA MUNICIPAL



Gobierno del Estado de México
 Secretaría de Finanzas
 Subsecretaría de Planeación y Presupuesto
 Dirección General de Planeación y Gasto Público



FICHA TÉCNICA DE OBRA RAMO GENERAL 33

CROQUIS DE LOCALIZACIÓN		Hoja 2 de 2
NOMBRE DE LA OBRA O ACCIÓN:	REHABILITACIÓN DE PLANTA DE TRATAMIENTO DE AGUAS RESIDUALES LOTE XXXIV, LOTE XLIV Y SAN JOSÉ DEL REAL EN FRACCIONAMIENTO LOMAS VERDES 6a SECCIÓN.	
UBICACIÓN:	FRACCIONAMIENTO LOMAS VERDES 6a SECCIÓN C.P. 53126 EN NAUCALPAN DE JUÁREZ, LOCALIDAD NAUCALPAN DE JUÁREZ, ESTADO DE MÉXICO.	
LOCALIDAD DE LA OBRA:	NAUCALPAN DE JUÁREZ, ESTADO DE MÉXICO.	
GEOREFERENCIA:	Coordenadas iniciales: 19.523807167990164, -99.27864429216719	

LOCALIZACIÓN DE LA OBRA

MACROLOCALIZACIÓN



MICROLOCALIZACIÓN

MUNICIPIO NAUCALPAN DE JUÁREZ

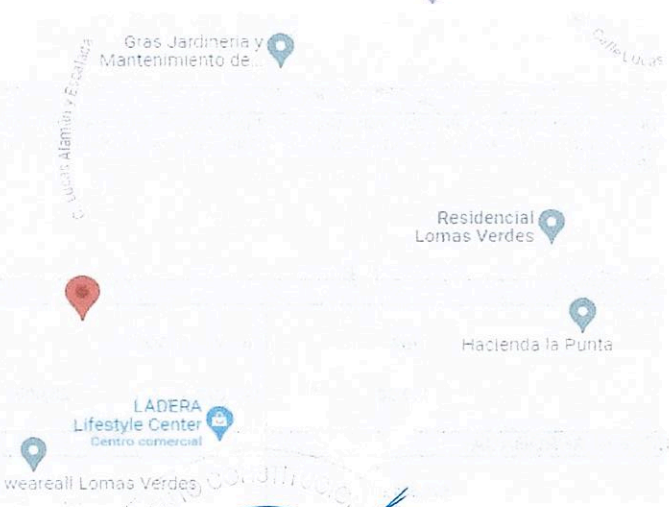
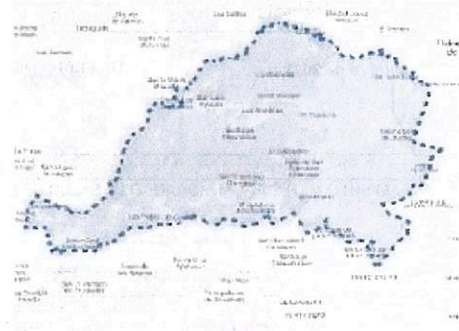

POR EL H. AYUNTAMIENTO



NAUCALPAN DE JUÁREZ
 DIRECCIÓN GENERAL DE OBRAS PÚBLICAS



EXPEDIENTE TÉCNICO DE OBRA RAMO GENERAL 33

DATOS GENERALES Hoja 1 de 1

2.- MUNICIPIO: NAUCALPAN DE JUÁREZ, ESTADO DE MÉXICO. 3.- EJERCICIO: 2023 1.- OBRA
 4.- FONDO: FONDO DE APORTACIONES PARA LA INFRAESTRUCTURA SOCIAL MUNICIPAL Y DE LAS DEMARCACIONES DEL DISTRITO FEDERAL (FAISMUN), 2023. FAISMUN-001-2023

5.- LOCALIDAD DE LA OBRA: NAUCALPAN DE JUÁREZ, ESTADO DE MÉXICO.

6.- NOMBRE DE LA OBRA O ACCIÓN: REHABILITACIÓN DE PLANTA DE TRATAMIENTO DE AGUAS RESIDUALES LOTE XXXIV, LOTE XLIV Y SAN JOSÉ DEL REAL EN FRACCIONAMIENTO LOMAS VERDES 6a SECCIÓN.
 UBICACIÓN: FRACCIONAMIENTO LOMAS VERDES 6a SECCIÓN C.P. 53126 EN NAUCALPAN DE JUÁREZ, LOCALIDAD NAUCALPAN DE JUÁREZ, ESTADO DE MÉXICO.

7.- APERTURA PROGRAMÁTICA: RUBRO DE GASTO ART. 33 LEY DE COORDINACIÓN FISCAL: DRE. TIPO DE PROYECTO: PROYECTO DE INFRAESTRUCTURA SOCIAL.
 SUBCLASIFICACIÓN: PLANTA DE TRATAMIENTO DE AGUAS RESIDUALES (OIR). INCIDENCIA DEL PROYECTO: DIR: DIRECTA.

8.- MODALIDAD DE EJECUCIÓN: CONTRATO ADMINISTRACIÓN 9.- TIPO OBRA ACCIÓN

10.- FECHA DE INICIO: 17-oct-23 11.- FECHA DE TÉRMINO: 15-dic-23

12.- SITUACIÓN DE LA OBRA: NUEVA.

OBJETIVO

13.- INCREMENTAR EL SANEAMIENTO MUNICIPAL MEJORANDO LA SALUD DE LOS CIUDADANOS.

DESCRIPCIÓN

14.- REHABILITACIÓN DE PLANTA DE TRATAMIENTO DE AGUAS RESIDUALES, Y CARCAMOS DE BOMBEO, ASÍ COMO EN LA REHABILITACIÓN DE LOS CÁRCAMOS QUE CONFORMAN CADA UNA DE LAS PLANTAS DE TRATAMIENTO PARA SU CORRECTA ALIMENTACIÓN Y SUSTITUCIÓN DE EQUIPOS ELECTROMECÁNICOS EN EL PROCESO PARA EL TRATAMIENTO DE AGUAS RESIDUALES.

JUSTIFICACIÓN

15.- LA OPERACIÓN DE ESTAS PLANTAS HA PRESENTADO MÚLTIPLES INCIDENTES QUE HAN PROVOCADO EL PARO TOTAL DE LA MISMA, POR LO QUE EL SERVICIO DE SANEAMIENTO DE AGUAS RESIDUALES QUE TIENE EL FRACCIONAMIENTO ES NULO EN ESTAS FECHAS, INCUMPLIMIENTO LA NORMATIVIDAD APLICABLE.

METAS		BENEFICIARIOS	
16.- UNIDAD DE MEDIDA	M2	18.- VIALIDAD	
17.- CANTIDAD	100.00	19.- CANTIDAD	25,000
		20.- PERSONAS	HABITANTES
INVERSIÓN APROBADA		VALIDACIÓN	
21.- RECURSOS DEL FONDO:	\$25,531,851.60	27.- VALIDADA POR:	
22.- APORTACION PARTICIPANTES:	\$0.00	<input type="checkbox"/> COPACI <input type="checkbox"/> CODEMUN <input checked="" type="checkbox"/> CABILDO	
23.- APORTACIÓN MUNICIPAL:	\$0.00	28.- NO ACTA:	OCTAGÉSIMA SESIÓN ORDINARIA DE CABILDO RESOLUTIVA OCTAGÉSIMA NOVENA.
24.- INTERESES BANCARIOS DEL FONDO:	\$0.00	29.- FECHA DEL ACTA:	05 DE OCTUBRE DE 2023
25.- OTRAS FUENTES:	\$0.00	30.- Va. Bo. DEPENDENCIA NORMATIVA:	<input type="checkbox"/> SI <input checked="" type="checkbox"/> NO
26.- TOTAL APROBADO:	\$25,531,851.60		

FIRMAS

ING. JUAN JOSÉ PÉREZ AGUILAR
 DIRECTOR GENERAL DE OBRAS PÚBLICAS
 DE JUÁREZ

ANA PATRICIA MURGUÍA VALDÉS
 TESORERA MUNICIPAL

ANGÉLICA MOYA MARÍN
 PRESIDENTA MUNICIPAL

DIRECCIÓN GENERAL
 DE OBRAS
 PÚBLICAS





FICHA TÉCNICA DE OBRA RAMO GENERAL 33

DATOS GENERALES

Hoja 1 de 2

2.- MUNICIPIO: NAUCALPAN DE JUÁREZ, ESTADO DE MÉXICO. 3.- EJERCICIO: 2023 1.- OBRA
 FONDO DE APORTACIONES PARA LA INFRAESTRUCTURA SOCIAL MUNICIPAL Y DE LAS DEMARCACIONES DEL DISTRITO FEDERAL (FAISMUN), 2023. FAISMUN-007-2023

5.- LOCALIDAD DE LA OBRA: NAUCALPAN DE JUÁREZ, ESTADO DE MÉXICO.

6.- NOMBRE DE LA OBRA O ACCIÓN: REHABILITACIÓN DE PAVIMENTACIÓN CON CONCRETO HIDRÁULICO DE LA CALLE ESTRELLA EN COLONIA LOMA COLORADA 1A SECCIÓN.
 UBICACIÓN: CALLE ESTRELLA, COLONIA LOMA COLORADA 1a SECCIÓN C.P. 53420 EN NAUCALPAN DE JUÁREZ, LOCALIDAD NAUCALPAN DE JUÁREZ, ESTADO DE MÉXICO.

7.- APERTURA PROGRAMÁTICA: RUBRO DE GASTO ART. 33 LEY DE COORDINACIÓN FISCAL: URB. URBANIZACIÓN. TIPO DE PROYECTO: PROYECTO DE INFRAESTRUCTURA SOCIAL.
 SUBCLASIFICACIÓN: REHABILITACIÓN DE PAVIMENTACIÓN CON CONCRETO HIDRÁULICO. INCIDENCIA DEL PROYECTO: COM: COMPLEMENTARIO.

8.- MODALIDAD DE EJECUCIÓN: CONTRATO ADMINISTRACIÓN 9.- TIPO OBRA ACCIÓN

10.- FECHA DE INICIO: 11 de octubre de 2023 11.- FECHA DE TÉRMINO: 30 de noviembre de 2023

12.- SITUACIÓN DE LA OBRA: NUEVA.

OBJETIVO

13.- ALCANZAR NUEVAMENTE EL ESTÁNDAR DE CALIDAD QUE REQUIERE LA VIALIDAD EN CUANTO AL CONFORT PARA LA CIRCULACIÓN SOBRE ESTA, GARANTIZANDO ASÍ LA SEGURIDAD PARA LOS USUARIOS DE LA VIALIDAD, INCREMENTANDO LA VIDA ÚTIL DEL PAVIMENTO Y OTORGANDO CONDICIONES ÓPTIMAS PARA LA MOVILIDAD Y SEGURIDAD VIAL Y URBANA.

DESCRIPCIÓN

14.- LOS TRABAJOS POR EJECUTAR CONSISTEN EN LA EJECUCIÓN DE TRABAJOS PRELIMINARES, CORTES EN CAJA, DEMOLICIÓN, AFINE Y COMPACTACIÓN, EXCAVACIONES Y RENOVACIONES, CONSTRUCCIÓN DE BASE Y SUBBASE, PAVIMENTO DE CONCRETO HIDRÁULICO, CONSTRUCCIÓN DE BANQUETAS, INCORPORACIÓN DE SEÑALAMIENTO HORIZONTAL Y VERTICAL, RESTITUCIÓN DE LA INFRAESTRUCTURA URBANA, FINALMENTE, ACARREOS Y LIMPIEZA.

JUSTIFICACIÓN

15.- DEL INFORME ANUAL SOBRE LA SITUACIÓN DE POBREZA Y REZAGO SOCIAL DEL AÑO 2023, SE IDENTIFICARON LOS DISTINTOS TIPOS DE CARENCIAS DE LA POBLACIÓN EN MATERIA DE LA INFRAESTRUCTURA DE RODAMIENTO PARA LA FÁCIL ACCESIBILIDAD A LOS SERVICIOS DE SALUD, SEGURIDAD SOCIAL, CALIDAD Y ESPACIOS PÚBLICOS PARA LOS HABITANTES, UNA VEZ RECONOCIDOS LOS DATOS ESTADÍSTICOS, EN LA ETAPA DE PLANEACIÓN DE LAS OBRAS Y EN APEGO A LOS LINEAMIENTOS DEL FAIS, SE DESTINÓ EL 60.00 % DE LOS RECURSOS DISPONIBLES PARA INCIDIR DE MANERA SOCIAL Y COLECTIVA EN LA DISMINUCIÓN DE LAS CARENCIAS IDENTIFICADAS, EJECUTANDO EL PRESENTE PROYECTO DE CONTRIBUCIÓN COMPLEMENTARIA, CON EL FIN DE REHABILITAR LA INFRAESTRUCTURA VIAL PÚBLICA Y MEJORAR LA CALIDAD DE VIDA DE LOS HABITANTES.

METAS		BENEFICIARIOS		
16.- UNIDAD DE MEDIDA	M2	18.- VIALIDADES		
17.- CANTIDAD	2,150.00	19.- CANTIDAD	7,554	20.- PERSONAS HABITANTES

INVERSIÓN APROBADA		VALIDACIÓN	
21.- RECURSOS DEL FONDO:	\$6,221,773.03	27.- VALIDADA POR:	
22.- APORTACION PARTICIPANTES:	\$0.00	COPACI <input type="checkbox"/> CODEMUN <input type="checkbox"/> CABILDO <input checked="" type="checkbox"/>	
23.- APORTACIÓN MUNICIPAL:	\$0.00	28.- No. ACTA: DÉCIMA CUARTA SESIÓN EXTRAORDINARIA DE CABILDO, RESOLUTIVA SEPTUAGÉSIMA SEGUNDA	
24.- INTERESES BANCARIOS DEL FONDO:	\$0.00	29.- FECHA DEL ACTA: 12 DE JUNIO DE 2023	
25.- OTRAS FUENTES:	\$0.00	30.- Vo. Bo. DEPENDENCIA NORMATIVA: SI <input type="checkbox"/> NO <input checked="" type="checkbox"/>	
26.- TOTAL APROBADA:	\$6,221,773.03		

FIRMAS

AYUNTAMIENTO CONSTITUCIONAL 2022-2024
 NAUCALPAN
 ING. LUIS ORLANDO GARCÍA
 DIRECTOR GENERAL DE OBRAS PÚBLICAS
 DIRECCIÓN GENERAL DE OBRAS PÚBLICAS

AYUNTAMIENTO CONSTITUCIONAL 2022-2024
 NAUCALPAN
 ANA PATRICIA MARGÜITA VALDES
 TESOERA MUNICIPAL

AYUNTAMIENTO CONSTITUCIONAL 2022-2024
 NAUCALPAN
 ANGÉLICA MOYA MARTÍ
 PRESIDENTA MUNICIPAL
 PRESIDENCIA MUNICIPAL



Gobierno del Estado de México
 Secretaría de Finanzas
 Subsecretaría de Planeación y Presupuesto
 Dirección General de Planeación y Gasto Público



FICHA TÉCNICA DE OBRA RAMO GENERAL 33

CROQUIS DE LOCALIZACIÓN Hoja 2 de 2

NOMBRE DE LA OBRA O ACCIÓN: REHABILITACIÓN DE PAVIMENTACIÓN CON CONCRETO HIDRÁULICO DE LA CALLE ESTRELLA EN COLONIA LOMA COLORADA 1A SECCIÓN.

UBICACIÓN: CALLE ESTRELLA, COLONIA LOMA COLORADA 1a SECCIÓN C.P. 53420 EN NAUCALPAN DE JUÁREZ, LOCALIDAD NAUCALPAN DE JUÁREZ, ESTADO DE MÉXICO.

LOCALIDAD DE LA OBRA: NAUCALPAN DE JUÁREZ, ESTADO DE MÉXICO.

GEOREFERENCIA: Coordenadas iniciales: 19.465394999998352, -99.27377599999163

LOCALIZACIÓN DE LA OBRA

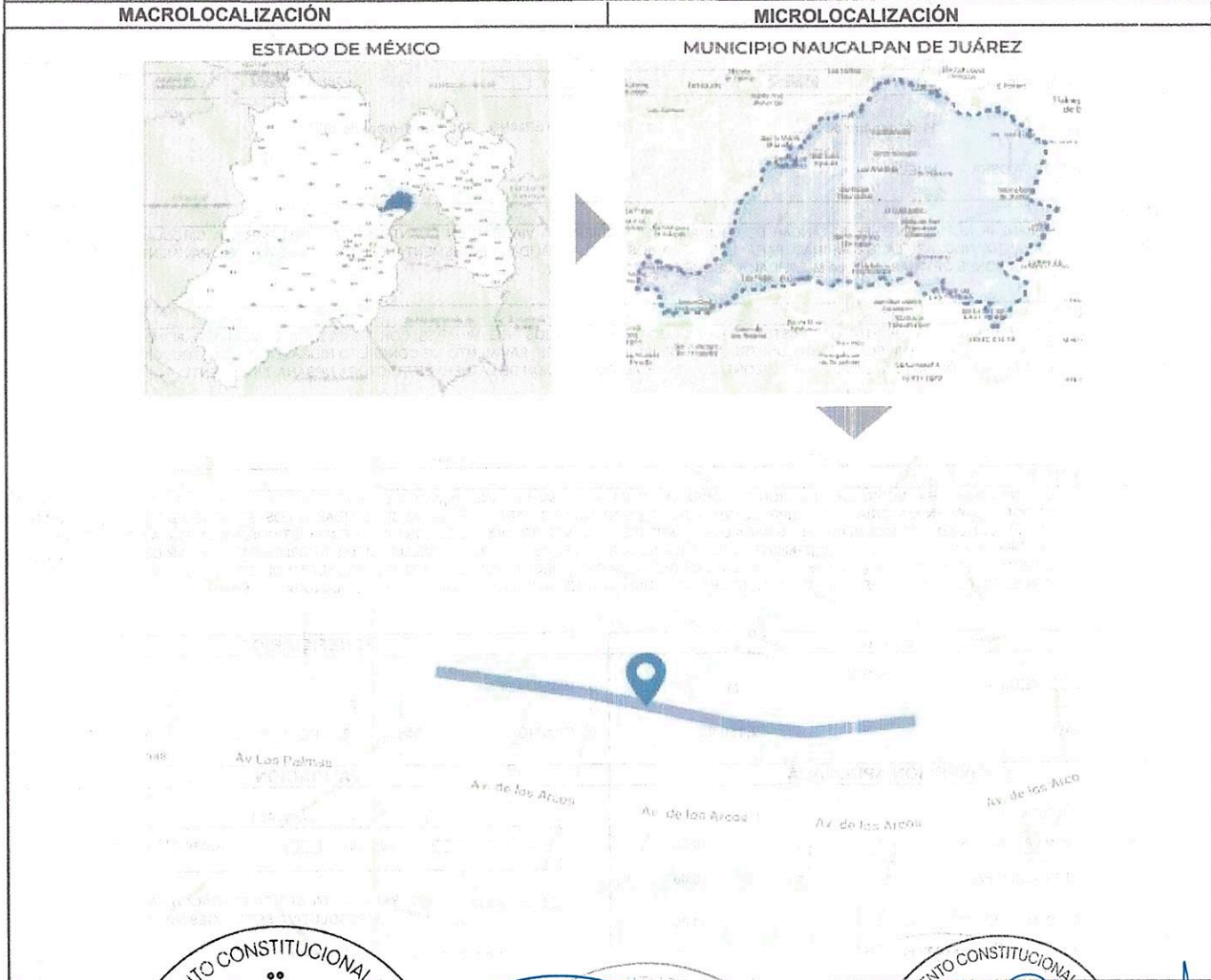

 AYUNTAMIENTO CONSTITUCIONAL 2022-2024 NAUCALPAN ING. LUIS OMAR MENDEZ AGUIRRE DIRECTOR GENERAL DE OBRAS PÚBLICAS DIRECCIÓN GENERAL DE OBRAS PÚBLICAS	POR EL H. AYUNTAMIENTO  ANA PATRICIA MURGUÍA VALDÉS TESORERA MUNICIPAL NAUCALPAN DE JUÁREZ TESORERÍA MUNICIPAL	 AYUNTAMIENTO CONSTITUCIONAL 2022-2024 NAUCALPAN G. ANGELICA MOYSA MARIJA PRESIDENTA MUNICIPAL PRESIDENCIA MUNICIPAL
--	--	---



EXPEDIENTE TÉCNICO DE OBRA RAMO GENERAL 33

DATOS GENERALES Hoja 1 de 1

2.- MUNICIPIO: NAUCALPAN DE JUÁREZ, ESTADO DE MÉXICO.	3.- EJERCICIO: 2023	1.- OBRA FAISMUN-007-2023
4.- FONDO: FONDO DE APORTACIONES PARA LA INFRAESTRUCTURA SOCIAL MUNICIPAL Y DE LAS DEMARCACIONES DEL DISTRITO FEDERAL (FAISMUN), 2023.		
5.- LOCALIDAD DE LA OBRA: NAUCALPAN DE JUÁREZ, ESTADO DE MÉXICO.		
6.- NOMBRE DE LA OBRA O ACCIÓN: REHABILITACIÓN DE PAVIMENTACIÓN CON CONCRETO HIDRÁULICO DE LA CALLE ESTRELLA EN COLONIA LOMA COLORADA 1A SECCIÓN.		
UBICACIÓN: CALLE ESTRELLA, COLONIA LOMA COLORADA 1a SECCIÓN C.P. 53420 EN NAUCALPAN DE JUÁREZ, LOCALIDAD NAUCALPAN DE JUÁREZ, ESTADO DE MÉXICO.		
7.- APERTURA PROGRAMÁTICA:	RUBRO DE GASTO ART. 33 LEY DE COORDINACIÓN FISCAL: URB. URBANIZACIÓN. SUBCLASIFICACIÓN: REHABILITACIÓN DE PAVIMENTACIÓN CON CONCRETO HIDRÁULICO.	TIPO DE PROYECTO: PROYECTO DE INFRAESTRUCTURA SOCIAL. INCIDENCIA DEL PROYECTO: COM: COMPLEMENTARIO.
8.- MODALIDAD DE EJECUCIÓN:	CONTRATO <input checked="" type="checkbox"/> ADMINISTRACIÓN <input type="checkbox"/>	9.- TIPO OBRA <input checked="" type="checkbox"/> ACCIÓN <input type="checkbox"/>
10.- FECHA DE INICIO: 11-oct-23	11.- FECHA DE TÉRMINO: 30-nov-23	
12.- SITUACIÓN DE LA OBRA: NUEVA.		

OBJETIVO
 13.- ALCANZAR NUEVAMENTE EL ESTÁNDAR DE CALIDAD QUE REQUIERE LA VIALIDAD EN CUANTO AL CONFORT PARA LA CIRCULACIÓN SOBRE ESTA, GARANTIZANDO ASÍ LA SEGURIDAD PARA LOS USUARIOS DE LA VIALIDAD, INCREMENTANDO LA VIDA ÚTIL DEL PAVIMENTO Y OTORGANDO CONDICIONES ÓPTIMAS PARA LA MOVILIDAD Y SEGURIDAD VIAL Y URBANA.

DESCRIPCIÓN
 14.- LOS TRABAJOS POR EJECUTAR CONSISTEN EN LA EJECUCIÓN DE TRABAJOS PRELIMINARES, CORTES EN CAJA, DEMOLICIÓN, AFINE Y COMPACTACIÓN, EXCAVACIONES Y RENOVACIONES, CONSTRUCCIÓN DE BASE Y SUBBASE, PAVIMENTO DE CONCRETO HIDRÁULICO, CONSTRUCCIÓN DE BANQUETAS, INCORPORACIÓN DE SEÑALAMIENTO HORIZONTAL Y VERTICAL, RESTITUCIÓN DE LA INFRAESTRUCTURA URBANA, FINALMENTE, ACARREOS Y LIMPIEZA.

JUSTIFICACIÓN
 15.- DEL INFORME ANUAL SOBRE LA SITUACIÓN DE POBREZA Y REZAGO SOCIAL DEL AÑO 2023, SE IDENTIFICARON LOS DISTINTOS TIPOS DE CARENCIAS DE LA POBLACIÓN EN MATERIA DE LA INFRAESTRUCTURA DE RODAMIENTO PARA LA FÁCIL ACCESIBILIDAD A LOS SERVICIOS DE SALUD, SEGURIDAD SOCIAL, CALIDAD Y ESPACIOS PÚBLICOS PARA LOS HABITANTES, UNA VEZ RECONOCIDOS LOS DATOS ESTADÍSTICOS, EN LA ETAPA DE PLANEACIÓN DE LAS OBRAS Y EN APEGO A LOS LINEAMIENTOS DEL FAIS, SE DESTINÓ EL 60.00 % DE LOS RECURSOS DISPONIBLES PARA INCIDIR DE MANERA SOCIAL Y COLECTIVA EN LA DISMINUCIÓN DE LAS CARENCIAS IDENTIFICADAS, EJECUTANDO EL PRESENTE PROYECTO DE CONTRIBUCIÓN COMPLEMENTARIA, CON EL FIN DE REHABILITAR LA INFRAESTRUCTURA VIAL PÚBLICA Y MEJORAR LA CALIDAD DE VIDA DE LOS HABITANTES.

METAS		BENEFICIARIOS	
16.- UNIDAD DE MEDIDA	M2	18.- VIALIDAD	
17.- CANTIDAD	2,150.00	19.- CANTIDAD	7,554
		20.- PERSONAS	HABITANTES

INVERSIÓN APROBADA		VALIDACIÓN	
21.- RECURSOS DEL FONDO:	\$6,221,773.03	27.- VALIDADA POR:	
22.- APORTACION PARTICIPANTES:	\$0.00	COPACI <input type="checkbox"/> CODEMUN <input type="checkbox"/> CABILDO <input checked="" type="checkbox"/>	
23.- APORTACIÓN MUNICIPAL:	\$0.00	28.- NO ACTA: DÉCIMA CUARTA SESIÓN EXTRAORDINARIA DE CABILDO, RESOLUTIVA SEPTUAGÉSIMA SEGUNDA	
24.- INTERESES BANCARIOS DEL FONDO:	\$0.00	29.- FECHA DEL ACTA: 12 DE JUNIO DE 2023	
25.- OTRAS FUENTES:	\$0.00	30.- Va. Bo. DEPENDENCIA NORMATIVA:	
26.- TOTAL APROBADO:	\$6,221,773.03		

FIRMAS

 MNG. LUIS OMAR MÉNDEZ AGUIRRE DIRECTOR GENERAL DE OBRAS PÚBLICAS DIRECCIÓN GENERAL DE OBRAS PÚBLICAS	 ANA PATRICIA MURGUÍA VALDES TEFORERA MUNICIPAL	 ANGÉLICA OJEDA MARÍN PRESIDENTA MUNICIPAL
---	--	---



FICHA TÉCNICA DE OBRA RAMO GENERAL 33

DATOS GENERALES Hoja 1 de 2

2.- MUNICIPIO: NAUCALPAN DE JUÁREZ, ESTADO DE MÉXICO. 3.- EJERCICIO: 2023 1.- OBRA
 FAISMUN-009-2023

4.- FONDO: FONDO DE APORTACIONES PARA LA INFRAESTRUCTURA SOCIAL MUNICIPAL Y DE LAS DEMARCACIONES DEL DISTRITO FEDERAL (FAISMUN), 2023.

5.- LOCALIDAD DE LA OBRA: NAUCALPAN DE JUÁREZ, ESTADO DE MÉXICO.

6.- NOMBRE DE LA OBRA O ACCIÓN: REHABILITACIÓN DE PAVIMENTACIÓN CON CONCRETO HIDRÁULICO DE LA CALLE SAUCE EN COLONIA CUARTOS III.
 UBICACIÓN: CALLE SAUCE, COLONIA CUARTOS III C.P. 53660 EN NAUCALPAN DE JUÁREZ, LOCALIDAD NAUCALPAN DE JUÁREZ, ESTADO DE MÉXICO.

7.- APERTURA PROGRAMÁTICA: RUBRO DE GASTO ART. 33 LEY DE COORDINACIÓN FISCAL: URB. URBANIZACIÓN. TIPO DE PROYECTO: PROYECTO DE INFRAESTRUCTURA SOCIAL.
 SUBCLASIFICACIÓN: REHABILITACIÓN DE PAVIMENTACIÓN CON CONCRETO HIDRÁULICO. INCIDENCIA DEL PROYECTO: COM: COMPLEMENTARIO.

8.- MODALIDAD DE EJECUCIÓN: CONTRATO ADMINISTRACIÓN 9.- TIPO OBRA ACCIÓN

10.- FECHA DE INICIO: 11 de octubre de 2023 11.- FECHA DE TÉRMINO: 30 de noviembre de 2023

12.- SITUACIÓN DE LA OBRA: NUEVA.

OBJETIVO
 13.- ALCANZAR NUEVAMENTE EL ESTÁNDAR DE CALIDAD QUE REQUIERE LA VIALIDAD EN CUANTO AL CONFORT PARA LA CIRCULACIÓN SOBRE ESTA, GARANTIZANDO ASÍ LA SEGURIDAD PARA LOS USUARIOS DE LA VIALIDAD, INCREMENTANDO LA VIDA ÚTIL DEL PAVIMENTO Y OTORGANDO CONDICIONES ÓPTIMAS PARA LA MOVILIDAD Y SEGURIDAD VIAL Y URBANA.

DESCRIPCIÓN
 14.- LOS TRABAJOS POR EJECUTAR CONSISTEN EN LA EJECUCIÓN DE TRABAJOS PRELIMINARES, CORTES EN CAJA, DEMOLICIÓN, AFINE Y COMPACTACIÓN, EXCAVACIONES Y RENIVELACIONES, CONSTRUCCIÓN DE BASE Y SUBBASE, PAVIMENTO DE CONCRETO HIDRÁULICO, CONSTRUCCIÓN DE BANQUETAS, INCORPORACIÓN DE SEÑALAMIENTO HORIZONTAL Y VERTICAL, RESTITUCIÓN DE LA INFRAESTRUCTURA URBANA, FINALMENTE, ACARREOS Y LIMPIEZA.

JUSTIFICACIÓN
 15.- DEL INFORME ANUAL SOBRE LA SITUACIÓN DE POBREZA Y REZAGO SOCIAL DEL AÑO 2023, SE IDENTIFICARON LOS DISTINTOS TIPOS DE CARENCIAS DE LA POBLACIÓN EN MATERIA DE LA INFRAESTRUCTURA DE RODAMIENTO PARA LA FÁCIL ACCESIBILIDAD A LOS SERVICIOS DE SALUD, SEGURIDAD SOCIAL, CALIDAD Y ESPACIOS PÚBLICOS PARA LOS HABITANTES, UNA VEZ RECONOCIDOS LOS DATOS ESTADÍSTICOS, EN LA ETAPA DE PLANEACIÓN DE LAS OBRAS Y EN APEGO A LOS LINEAMIENTOS DEL FAIS, SE DESTINÓ EL 60.00 % DE LOS RECURSOS DISPONIBLES PARA INCIDIR DE MANERA SOCIAL Y COLECTIVA EN LA DISMINUCIÓN DE LAS CARENCIAS IDENTIFICADAS, EJECUTANDO EL PRESENTE PROYECTO DE CONTRIBUCIÓN COMPLEMENTARIA, CON EL FIN DE REHABILITAR LA INFRAESTRUCTURA VIAL PÚBLICA Y MEJORAR LA CALIDAD DE VIDA DE LOS HABITANTES.

METAS		BENEFICIARIOS		
16.- UNIDAD DE MEDIDA	M2	18.- VIALIDADES		
17.- CANTIDAD	2,925.00	19.- CANTIDAD	6,307	20.- PERSONAS HABITANTES

INVERSIÓN APROBADA		VALIDACIÓN	
21.- RECURSOS DEL FONDO:	\$7,704,981.31	27.- VALIDADA POR:	
22.- APORTACION PARTICIPANTES:	\$0.00	COPACI <input type="checkbox"/> CODEMUN <input type="checkbox"/> CABILDO <input checked="" type="checkbox"/>	
23.- APORTACIÓN MUNICIPAL:	\$0.00	28.- No. ACTA: DÉCIMA CUARTA SESIÓN EXTRAORDINARIA DE CABILDO, RESOLUTIVA SEPTUAGÉSIMA SEGUNDA	
24.- INTERESES BANCARIOS DEL FONDO:	\$0.00	29.- FECHA DEL ACTA: 12 DE JUNIO DE 2023	
25.- OTRAS FUENTES:	\$0.00	30.- V. Bo. DEPENDENCIA NORMATIVA: SI <input type="checkbox"/> NO <input checked="" type="checkbox"/>	
26.- TOTAL APROBADA:	\$7,704,981.31		

FIRMAS



Gobierno del Estado de México
 Secretaría de Finanzas
 Subsecretaría de Planeación y Presupuesto
 Dirección General de Planeación y Gasto Público



FICHA TÉCNICA DE OBRA RAMO GENERAL 33

CROQUIS DE LOCALIZACIÓN Hoja 2 de 2

NOMBRE DE LA OBRA O ACCIÓN: REHABILITACIÓN DE PAVIMENTACIÓN CON CONCRETO HIDRÁULICO DE LA CALLE SAUCE EN COLONIA CUARTOS III.
 UBICACIÓN: CALLE SAUCE, COLONIA CUARTOS III C.P. 53660 EN NAUCALPAN DE JUÁREZ, LOCALIDAD NAUCALPAN DE JUÁREZ, ESTADO DE MÉXICO.
 LOCALIDAD DE LA OBRA: NAUCALPAN DE JUÁREZ, ESTADO DE MÉXICO.
 GEOREFERENCIA: Coordenadas iniciales: 19.453963970911982, -99.28123677873651

LOCALIZACIÓN DE LA OBRA

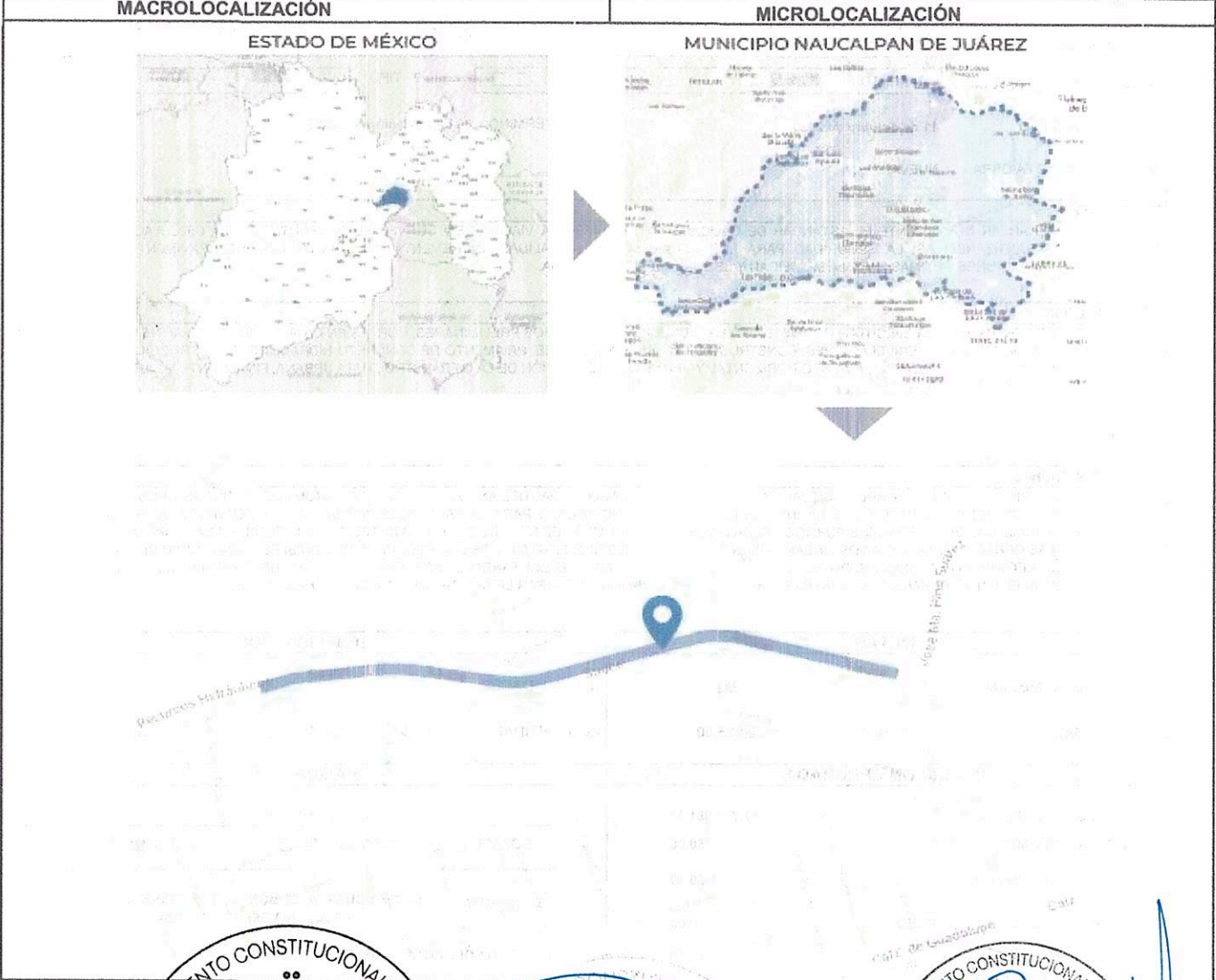

POR EL H. AYUNTAMIENTO

 ING. LUIS OMAR MENDEZ AGUILERA DIRECTOR GENERAL DE OBRAS PÚBLICAS DIRECCION GENERAL DE OBRAS PÚBLICAS	 ANA PATRICIA MURGUIA VALDÉS TRESORERA MUNICIPAL NAUCALPAN DE JUÁREZ	 ANGÉLICA MOXY MARIN PRESIDENTA MUNICIPAL
---	---	---



EXPEDIENTE TÉCNICO DE OBRA RAMO GENERAL 33

DATOS GENERALES Hoja 1 de 1

2.- MUNICIPIO: NAUCALPAN DE JUÁREZ, ESTADO DE MÉXICO.	3.- EJERCICIO: 2023	1.- OBRA FAISMUN-009-2023
4.- FONDO: FONDO DE APORTACIONES PARA LA INFRAESTRUCTURA SOCIAL MUNICIPAL Y DE LAS DEMARCACIONES DEL DISTRITO FEDERAL (FAISMUN), 2023.		
5.- LOCALIDAD DE LA OBRA: NAUCALPAN DE JUÁREZ, ESTADO DE MÉXICO.		
6.- NOMBRE DE LA OBRA O ACCIÓN: REHABILITACIÓN DE PAVIMENTACIÓN CON CONCRETO HIDRÁULICO DE LA CALLE SAUCE EN COLONIA CUARTOS III.		
UBICACIÓN: CALLE SAUCE, COLONIA CUARTOS III C.P. 53660 EN NAUCALPAN DE JUÁREZ, LOCALIDAD NAUCALPAN DE JUÁREZ, ESTADO DE MÉXICO.		
7.- APERTURA PROGRAMÁTICA:	RUBRO DE GASTO ART. 33 LEY DE COORDINACIÓN FISCAL: URB. URBANIZACIÓN. SUBCLASIFICACIÓN: REHABILITACIÓN DE PAVIMENTACIÓN CON CONCRETO HIDRÁULICO.	TIPO DE PROYECTO: PROYECTO DE INFRAESTRUCTURA SOCIAL. INCIDENCIA DEL PROYECTO: COM: COMPLEMENTARIO.
8.- MODALIDAD DE EJECUCIÓN:	CONTRATO <input checked="" type="checkbox"/> ADMINISTRACIÓN <input type="checkbox"/>	9.- TIPO OBRA <input checked="" type="checkbox"/> ACCIÓN <input type="checkbox"/>
10.- FECHA DE INICIO: 11-oct-23	11.- FECHA DE TÉRMINO: 30-nov-23	
12.- SITUACIÓN DE LA OBRA: NUEVA.		

OBJETIVO
 13.- ALCANZAR NUEVAMENTE EL ESTÁNDAR DE CALIDAD QUE REQUIERE LA VIALIDAD EN CUANTO AL CONFORT PARA LA CIRCULACIÓN SOBRE ESTA, GARANTIZANDO ASÍ LA SEGURIDAD PARA LOS USUARIOS DE LA VIALIDAD, INCREMENTANDO LA VIDA ÚTIL DEL PAVIMENTO Y OTORGANDO CONDICIONES ÓPTIMAS PARA LA MOVILIDAD Y SEGURIDAD VIAL Y URBANA.

DESCRIPCIÓN
 14.- LOS TRABAJOS POR EJECUTAR CONSISTEN EN LA EJECUCIÓN DE TRABAJOS PRELIMINARES, CORTES EN CAJA, DEMOLICIÓN, AFINE Y COMPACTACIÓN, EXCAVACIONES Y RENIVELACIONES, CONSTRUCCIÓN DE BASE Y SUBBASE, PAVIMENTO DE CONCRETO HIDRÁULICO, CONSTRUCCIÓN DE BANQUETAS, INCORPORACIÓN DE SEÑALAMIENTO HORIZONTAL Y VERTICAL, RESTITUCIÓN DE LA INFRAESTRUCTURA URBANA, FINALMENTE, ACARREOS Y LIMPIEZA.

JUSTIFICACIÓN
 15.- DEL INFORME ANUAL SOBRE LA SITUACIÓN DE POBREZA Y REZAGO SOCIAL DEL AÑO 2023, SE IDENTIFICARON LOS DISTINTOS TIPOS DE CARENCIAS DE LA POBLACIÓN EN MATERIA DE LA INFRAESTRUCTURA DE RODAMIENTO PARA LA FÁCIL ACCESIBILIDAD A LOS SERVICIOS DE SALUD, SEGURIDAD SOCIAL, CALIDAD Y ESPACIOS PÚBLICOS PARA LOS HABITANTES. UNA VEZ RECONOCIDOS LOS DATOS ESTADÍSTICOS, EN LA ETAPA DE PLANEACIÓN DE LAS OBRAS Y EN APEGO A LOS LINEAMIENTOS DEL FAIS, SE DESTINÓ EL 60.00 % DE LOS RECURSOS DISPONIBLES PARA INCIDIR DE MANERA SOCIAL Y COLECTIVA EN LA DISMINUCIÓN DE LAS CARENCIAS IDENTIFICADAS, EJECUTANDO EL PRESENTE PROYECTO DE CONTRIBUCIÓN COMPLEMENTARIA, CON EL FIN DE REHABILITAR LA INFRAESTRUCTURA VIAL PÚBLICA Y MEJORAR LA CALIDAD DE VIDA DE LOS HABITANTES.

METAS		BENEFICIARIOS	
16.- UNIDAD DE MEDIDA	M2	18.- VIALIDAD	
17.- CANTIDAD	2,925.00	19.- CANTIDAD	6,307
		20.- PERSONAS HABITANTES	

INVERSIÓN APROBADA		VALIDACIÓN	
21.- RECURSOS DEL FONDO:	\$7,704,981.31	27.- VALIDADA POR:	
22.- APORTACION PARTICIPANTES:	\$0.00	COPACI <input type="checkbox"/> CODEMUN <input type="checkbox"/> CABILDO <input checked="" type="checkbox"/>	
23.- APORTACIÓN MUNICIPAL:	\$0.00	28.- NO ACTA: DÉCIMA CUARTA SESIÓN EXTRAORDINARIA DE CABILDO, RESOLUTIVA SEPTUAGÉSIMA SEGUNDA	
24.- INTERESES BANCARIOS DEL FONDO:	\$0.00	29.- FECHA DEL ACTA: 12 DE JUNIO DE 2023	
25.- OTRAS FUENTES:	\$0.00	30.- Va. Bo. DEPENDENCIA NORMATIVA:	
26.- TOTAL APROBADO:	\$7,704,981.31		

FIRMAS

 ING. LUIS... DIRECTOR GENERAL DE OBRAS PÚBLICAS DIRECCIÓN GENERAL DE OBRAS PÚBLICAS	 ANA PATRICIA MUÑOZ VADES TESORERA MUNICIPAL NAUCALPAN DE JUÁREZ	 ANGÉLICA MOTA MARÍN PRESIDENTA MUNICIPAL NAUCALPAN DE JUÁREZ
---	---	--



FICHA TÉCNICA DE OBRA RAMO GENERAL 33

DATOS GENERALES Hoja 1 de 2

2.- MUNICIPIO: NAUCALPAN DE JUÁREZ, ESTADO DE MÉXICO. 3.- EJERCICIO: 2023 1.- OBRA
 FAISMUN-016-2023

4.- FONDO: FONDO DE APORTACIONES PARA LA INFRAESTRUCTURA SOCIAL MUNICIPAL Y DE LAS DEMARCACIONES DEL DISTRITO FEDERAL (FAISMUN), 2023.

5.- LOCALIDAD DE LA OBRA: NAUCALPAN DE JUÁREZ, ESTADO DE MÉXICO.

6.- NOMBRE DE LA OBRA O ACCIÓN: REHABILITACIÓN DE CANCHA PÚBLICA EN DEPORTIVO "LA CURVA" EN COLONIA SAN RAFAEL CHAMAPA (TABIQUERA 8).
 UBICACIÓN: AVENIDA MINAS PALACIO, COLONIA SAN RAFAEL CHAMAPA (TABIQUERA 8) C.P. 53664 EN NAUCALPAN DE JUÁREZ, LOCALIDAD NAUCALPAN DE JUÁREZ, ESTADO DE MÉXICO.

7.- APERTURA RUBRO DE GASTO ART. 33 LEY DE COORDINACIÓN FISCAL: URB. TIPO DE PROYECTO: PROYECTO DE INFRAESTRUCTURA SOCIAL. URBANIZACIÓN.
 PROGRAMÁTICA: SUBCLASIFICACIÓN: ESPACIO PÚBLICO MULTIDEPORTIVO. INCIDENCIA DEL PROYECTO: COM: COMPLEMENTARIO.

8.- MODALIDAD DE EJECUCIÓN: CONTRATO ADMINISTRACIÓN 9.- TIPO OBRA ACCIÓN

10.- FECHA DE INICIO: 1 de agosto de 2023 11.- FECHA DE TÉRMINO: 31 de diciembre de 2023

12.- SITUACIÓN DE LA OBRA: NUEVA.

OBJETIVO:
 13.- PROMOVER LA SALUD FISICA MEJORANDO LA SALUD DE LOS USUARIOS DE LA CANCHA, PROMOVRIENDO DE IGUAL MANERA LA INTEGRACIÓN SOCIAL, FOMENTO AL DEPORTE, CONVIVENCIA, DESARROLLO LOCAL, PROMOVER EL BIENESTAR GENERAL DE LA CIUDADANÍA.

DESCRIPCIÓN
 14.- LOS TRABAJOS POR EJECUTAR CONSISTEN EN LA REHABILITACIÓN DE LAS INSTALACIONES INTERNAS DE LA CANCHA PÚBLICA, CONSTRUCCIÓN DE CANALIZACIÓN PLUVIAL Y REHABILITACIÓN GENERAL DE LA INFRAESTRUCTURA DEL ÁREA DE LA CANCHA , RESTITUCIÓN DE PERIMETRO DE LA CANCHA Y ACCESO A LA CANCHA CONFINAMIENTO Y ACCESOS.

JUSTIFICACIÓN
 15.- DEL INFORME ANUAL SOBRE LA SITUACIÓN DE POBREZA Y REZAGO SOCIAL DEL AÑO 2023, SE IDENTIFICARON LOS DISTINTOS TIPOS DE CARENCIAS DE LA POBLACIÓN EN MATERIA EDUCATIVA, ACCESO A LOS SERVICIOS DE SALUD, ACCESO A LA SEGURIDAD SOCIAL, CALIDAD Y ESPACIOS EN VIVIENDA Y SERVICIOS BÁSICOS EN VIVIENDA, DE LOS HABITANTES, UNA VEZ RECONOCIDOS LOS DATOS ESTADÍSTICOS, EN LA ETAPA DE PLANEACIÓN DE LAS OBRAS Y EN APEGO A LOS LINEAMIENTOS DEL FAIS, SE DESTINÓ EL 60.00 % DE LOS RECURSOS DISPONIBLES PARA INCIDIR DE MANERA SOCIAL Y COLECTIVA EN LA DISMINUCIÓN DE LAS CARENCIAS IDENTIFICADAS, EJECUTANDO EL PRESENTE PROYECTO DE CONTRIBUCIÓN COMPLEMENTARIA, CON EL FIN DE REHABILITAR LA INFRAESTRUCTURA VIAL PÚBLICA Y MEJORAR LA CALIDAD DE VIDA DE LOS HABITANTES.

METAS		BENEFICIARIOS	
16.- UNIDAD DE MEDIDA	M2	18.- VIALIDADES	
17.- CANTIDAD	2,413.00	19.- CANTIDAD	6,448
		20.- PERSONAS	HABITANTES

INVERSIÓN APROBADA		VALIDACIÓN	
21.- RECURSOS DEL FONDO:	\$6,420,662.60	27.- VALIDADA POR:	
22.- APORTACION PARTICIPANTES:	\$0.00	COPACI <input type="checkbox"/> CODEMUN <input type="checkbox"/> CABILDO <input checked="" type="checkbox"/>	
23.- APORTACIÓN MUNICIPAL:	\$0.00	28.- No. ACTA: OCTAGÉSIMA SESIÓN ORDINARIA DE CABILDO RESOLUTIVA OCTAGÉSIMA NOVENA.	
24.- INTERESES BANCARIOS DEL FONDO:	\$0.00	29.- FECHA DEL ACTA: 05 DE OCTUBRE DE 2023	
25.- OTRAS FUENTES:	\$0.00	30.- Vo. Bo. DEPENDENCIA NORMATIVA: SI <input type="checkbox"/> NO <input checked="" type="checkbox"/>	
26.- TOTAL APROBADO:	\$6,420,662.60		

FIRMAS

INGENIERO OMAR GARCÍA GARCÍA
 DIRECTOR GENERAL DE OBRAS PÚBLICAS
 DIRECCIÓN GENERAL DE OBRAS PÚBLICAS

ANA PATRICIA MURGÚA MALDÉS
 TESORERA MUNICIPAL
 DE JUÁREZ

ANGÉLICA MOYA MARRÍN
 PRESIDENTA MUNICIPAL
 DE JUÁREZ



FICHA TÉCNICA DE OBRA RAMO GENERAL 33

CROQUIS DE LOCALIZACIÓN		Hoja 2 de 2
NOMBRE DE LA OBRA O ACCIÓN:	REHABILITACIÓN DE CANCHA PÚBLICA EN DEPORTIVO "LA CURVA" EN COLONIA SAN RAFAEL CHAMAPA (TABIQUERA 8).	
UBICACIÓN:	AVENIDA MINAS PALACIO, COLONIA SAN RAFAEL CHAMAPA (TABIQUERA 8) C.P. 53664 EN NAUCALPAN DE JUÁREZ, LOCALIDAD NAUCALPAN DE JUÁREZ, ESTADO DE MÉXICO.	
LOCALIDAD DE LA OBRA:	NAUCALPAN DE JUÁREZ, ESTADO DE MÉXICO.	
GEOREFERENCIA:	Coordenadas: 19.44954449999834,-99.27415349999161	

LOCALIZACIÓN DE LA OBRA

MACROLOCALIZACIÓN	MICROLOCALIZACIÓN
-------------------	-------------------



AYUNTAMIENTO CONSTITUCIONAL 2022-2024
NAUCALPAN DE JUÁREZ
 ING. LUIS OMAR MÉNDEZ AGUILAR
 DIRECTOR GENERAL DE OBRAS PÚBLICAS
 DIRECCIÓN GENERAL DE OBRAS PÚBLICAS

POR EL H. AYUNTAMIENTO

AYUNTAMIENTO CONSTITUCIONAL 2022-2024
NAUCALPAN DE JUÁREZ
 ANA PATRICIA MURGUIA VALDÉS
 TESORERA MUNICIPAL

AYUNTAMIENTO CONSTITUCIONAL 2022-2024
NAUCALPAN DE JUÁREZ
 ANGÉLICA MOYA MARÍN
 PRESIDENTA MUNICIPAL



EXPEDIENTE TÉCNICO DE OBRA RAMO GENERAL 33

DATOS GENERALES Hoja 1 de 1

2.- MUNICIPIO: NAUCALPAN DE JUÁREZ, ESTADO DE MÉXICO. 3.- EJERCICIO: 2023 1.- OBRA: FAISMUN-016-2023

4.- FONDO: FONDO DE APORTACIONES PARA LA INFRAESTRUCTURA SOCIAL MUNICIPAL Y DE LAS DEMARCACIONES DEL DISTRITO FEDERAL (FAISMUN), 2023.

5.- LOCALIDAD DE LA OBRA: NAUCALPAN DE JUÁREZ, ESTADO DE MÉXICO.

6.- NOMBRE DE LA OBRA O ACCIÓN: REHABILITACIÓN DE CANCHA PÚBLICA EN DEPORTIVO "LA CURVA" EN COLONIA SAN RAFAEL CHAMAPA (TABQUERA 8).
 UBICACIÓN: AVENIDA MINAS PALACIO, COLONIA SAN RAFAEL CHAMAPA (TABQUERA 8) C.P. 53664 EN NAUCALPAN DE JUÁREZ, LOCALIDAD NAUCALPAN DE JUÁREZ, ESTADO DE MÉXICO.

7.- APERTURA PROGRAMÁTICA: RUBRO DE GASTO ART. 33 LEY DE COORDINACIÓN FISCAL: URB. URBANIZACIÓN. TIPO DE PROYECTO: PROYECTO DE INFRAESTRUCTURA SOCIAL.
 SUBCLASIFICACIÓN: ESPACIO PÚBLICO MULTIDEPORTIVO. INCIDENCIA DEL PROYECTO: COM: COMPLEMENTARIO.

8.- MODALIDAD DE EJECUCIÓN: CONTRATO ADMINISTRACIÓN 9.- TIPO: OBRA ACCIÓN

10.- FECHA DE INICIO: 1 de agosto de 2023 11.- FECHA DE TÉRMINO: 31 de diciembre de 2023

12.- SITUACIÓN DE LA OBRA: NUEVA.

OBJETIVO

13.- PROMOVER LA SALUD FÍSICA MEJORANDO LA SALUD DE LOS USUARIOS DE LA CANCHA, PROMOVRIENDO DE IGUAL MANERA LA INTEGRACIÓN SOCIAL, FOMENTO AL DEPORTE, CONVIVENCIA, DESARROLLO LOCAL, PROMOVER EL BIENESTAR GENERAL DE LA CIUDADANÍA.

DESCRIPCIÓN

14.- LOS TRABAJOS POR EJECUTAR CONSISTEN EN LA REHABILITACIÓN DE LAS INSTALACIONES INTERNAS DE LA CANCHA PÚBLICA, CONSTRUCCIÓN DE CANALIZACIÓN PLUVIAL Y REHABILITACIÓN GENERAL DE LA INFRAESTRUCTURA DEL ÁREA DE LA CANCHA, RESTITUCIÓN DE PERIMETRO DE LA CANCHA Y ACCESO A LA CANCHA CONFINAMIENTO Y ACCESOS.

JUSTIFICACIÓN

15.- DEL INFORME ANUAL SOBRE LA SITUACIÓN DE POBREZA Y REZAGO SOCIAL DEL AÑO 2023, SE IDENTIFICARON LOS DISTINTOS TIPOS DE CARENCIAS DE LA POBLACIÓN EN MATERIA EDUCATIVA, ACCESO A LOS SERVICIOS DE SALUD, ACCESO A LA SEGURIDAD SOCIAL, CALIDAD Y ESPACIOS EN VIVIENDA Y SERVICIOS BÁSICOS EN VIVIENDA, DE LOS HABITANTES, UNA VEZ RECONOCIDOS LOS DATOS ESTADÍSTICOS, EN LA ETAPA DE PLANEACIÓN DE LAS OBRAS Y EN APEGO A LOS LINEAMIENTOS DEL FAIS, SE DESTINÓ EL 60.00 % DE LOS RECURSOS DISPONIBLES PARA INCIDIR DE MANERA SOCIAL Y COLECTIVA EN LA DISMINUCIÓN DE LAS CARENCIAS IDENTIFICADAS, EJECUTANDO EL PRESENTE PROYECTO DE CONTRIBUCIÓN COMPLEMENTARIA, CON EL FIN DE REHABILITAR LA INFRAESTRUCTURA VIAL PÚBLICA Y MEJORAR LA CALIDAD DE VIDA DE LOS HABITANTES.

METAS		BENEFICIARIOS	
16.- UNIDAD DE MEDIDA	M2	18.- VIALIDAD	
17.- CANTIDAD	2,413.00	19.- CANTIDAD	6,448
		20.- PERSONAS	HABITANTES

INVERSIÓN APROBADA		VALIDACIÓN	
21.- RECURSOS DEL FONDO:	\$6,420,662.60	27.- VALIDADA POR:	
22.- APORTACION PARTICIPANTES:	\$0.00	COPACI <input type="checkbox"/> CODEMUN <input type="checkbox"/> CABILDO <input checked="" type="checkbox"/>	
23.- APORTACIÓN MUNICIPAL:	\$0.00	28.- NO ACTA: OCTAGÉSIMA SESIÓN ORDINARIA DE CABILDO RESOLUTIVA OCTAGÉSIMA NOVENA.	
24.- INTERESES BANCARIOS DEL FONDO:	\$0.00	29.- FECHA DEL ACTA: 05 DE OCTUBRE DE 2023	
25.- OTRAS FUENTES:	\$0.00	30.- Va: Bo. DEPENDENCIA NORMATIVA:	
26.- TOTAL APROBADO:	\$6,420,662.60		

FIRMAS

ING. LUIS CARLOS MENDOZA
 DIRECTOR GENERAL DE OBRAS PÚBLICAS
 DIRECCIÓN GENERAL DE OBRAS PÚBLICAS

ANA PATRICIA MURGOYA VALDES
 TESORERA MUNICIPAL

ANGÉLICA MORALES
 PRESIDENTA MUNICIPAL



FICHA TÉCNICA DE OBRA RAMO GENERAL 33

DATOS GENERALES Hoja 1 de 2

2.- MUNICIPIO: NAUCALPAN DE JUÁREZ, ESTADO DE MÉXICO. 3.- EJERCICIO: 2023 1.- OBRA: FAISMUN-017-2023

4.- FONDO: FONDO DE APORTACIONES PARA LA INFRAESTRUCTURA SOCIAL MUNICIPAL Y DE LAS DEMARCACIONES DEL DISTRITO FEDERAL (FAISMUN), 2023.

5.- LOCALIDAD DE LA OBRA: NAUCALPAN DE JUÁREZ, ESTADO DE MÉXICO.

6.- NOMBRE DE LA OBRA O ACCIÓN: REHABILITACIÓN DE PAVIMENTACIÓN CON CONCRETO ASFÁLTICO DE LATERAL VIAL DE AVENIDA LOMAS VERDES EN PUEBLO SANTIAGO OCCIPACO Y FRACCIONAMIENTO LA SOLEDAD.
 UBICACIÓN: LATERAL VIAL DE AVENIDA LOMAS VERDES EN PUEBLO SANTIAGO OCCIPACO C.P. 53250 Y FRACCIONAMIENTO LA SOLEDAD C.P. 53178 EN NAUCALPAN DE JUÁREZ, LOCALIDAD NAUCALPAN DE JUÁREZ, ESTADO DE MÉXICO.

7.- APERTURA: RUBRO DE GASTO ART. 33 LEY DE COORDINACIÓN FISCAL: URB. URBANIZACIÓN.(OIR) TIPO DE PROYECTO: PROYECTO DE INFRAESTRUCTURA SOCIAL.
 PROGRAMÁTICA: SUBCLASIFICACIÓN: REHABILITACIÓN DE PAVIMENTACIÓN CON CONCRETO ASFÁLTICO. INCIDENCIA DEL PROYECTO: COM: COMPLEMENTARIO.

8.- MODALIDAD DE EJECUCIÓN: CONTRATO ADMINISTRACIÓN 9.- TIPO: OBRA ACCIÓN

10.- FECHA DE INICIO: 1 de septiembre de 2023 11.- FECHA DE TÉRMINO: 30 de noviembre de 2023

12.- SITUACIÓN DE LA OBRA: NUEVA.

OBJETIVO
 13.- ALCANZAR NUEVAMENTE EL ESTÁNDAR DE CALIDAD QUE REQUIERE LA VIALIDAD EN CUANTO AL CONFORT PARA LA CIRCULACIÓN SOBRE ESTA, GARANTIZANDO ASÍ LA SEGURIDAD PARA LOS USUARIOS DE LA VIALIDAD, INCREMENTANDO LA VIDA ÚTIL DEL PAVIMENTO Y OTORGANDO CONDICIONES ÓPTIMAS PARA LA MOVILIDAD Y SEGURIDAD VIAL Y URBANA.

DESCRIPCIÓN
 14.- LOS TRABAJOS POR EJECUTAR CONSISTEN EN LA REHABILITACIÓN DE LA SUPERFICIE DE RODAMIENTO, INCLUYENDO TRAZO, NIVELACIÓN, CORTES, DEMOLICIONES, TERRACERÍAS, COMPACTACIONES, ESTRUCTURA DEL PAVIMENTO, CARPETA ASFÁLTICA, RIEGO DE IMPREGNACIÓN, RIEGO DE LIGA, LIMPIEZA Y SEÑALAMIENTO.

JUSTIFICACIÓN
 15.- DEL INFORME ANUAL SOBRE LA SITUACIÓN DE POBREZA Y REZAGO SOCIAL DEL AÑO 2023, SE IDENTIFICARON LOS DISTINTOS TIPOS DE CARENCIAS DE LA POBLACIÓN EN MATERIA DE LA INFRAESTRUCTURA DE RODAMIENTO PARA LA FÁCIL ACCESIBILIDAD A LOS SERVICIOS DE SALUD, SEGURIDAD SOCIAL, CALIDAD Y ESPACIOS PÚBLICOS PARA LOS HABITANTES, UNA VEZ RECONOCIDOS LOS DATOS ESTADÍSTICOS, EN LA ETAPA DE PLANEACIÓN DE LAS OBRAS Y EN APEGO A LOS LINEAMIENTOS DEL FAIS, SE DESTINÓ EL 60.00 % DE LOS RECURSOS DISPONIBLES PARA INCIDIR DE MANERA SOCIAL Y COLECTIVA EN LA DISMINUCIÓN DE LAS CARENCIAS IDENTIFICADAS, EJECUTANDO EL PRESENTE PROYECTO DE CONTRIBUCIÓN COMPLEMENTARIA, CON EL FIN DE REHABILITAR LA INFRAESTRUCTURA VIAL PÚBLICA Y MEJORAR LA CALIDAD DE VIDA DE LOS HABITANTES.

METAS		BENEFICIARIOS	
16.- UNIDAD DE MEDIDA	M2	18.- VIALIDADES	
17.- CANTIDAD	5,500.00	19.- CANTIDAD	1,209
		20.- PERSONAS	HABITANTES

INVERSIÓN APROBADA		VALIDACIÓN	
21.- RECURSOS DEL FONDO:	\$10,500,907.59	27.- VALIDADA POR:	
22.- APORTACION PARTICIPANTES:	\$0.00	COPACI <input type="checkbox"/> CODEMUN <input type="checkbox"/> CABILDO <input checked="" type="checkbox"/>	
23.- APORTACIÓN MUNICIPAL:	\$0.00	28.- No. ACTA: OCTAGÉSIMA SESIÓN ORDINARIA DE CABILDO RESOLUTIVA OCTAGÉSIMA NOVENA.	
24.- INTERESES BANCARIOS DEL FONDO:	\$0.00	29.- FECHA DEL ACTA: 05 DE OCTUBRE DE 2023	
25.- OTRAS FUENTES:	\$0.00	30.- Vo. Bo. DEPENDENCIA NORMATIVA: SI <input type="checkbox"/> NO <input checked="" type="checkbox"/>	
26.- TOTAL APROBADO:	\$10,500,907.59		

FIRMAS

DIRECTOR GENERAL DE OBRAS PÚBLICAS

ANA PATRICIA MURGUÍA VALDES
 TESORERA MUNICIPAL

ANGÉLICA MOYA MARÍN
 PRESIDENTA MUNICIPAL





FICHA TÉCNICA DE OBRA RAMO GENERAL 33

CROQUIS DE LOCALIZACIÓN	
NOMBRE DE LA OBRA O ACCIÓN:	REHABILITACIÓN DE PAVIMENTACIÓN CON CONCRETO ASFÁLTICO DE LATERAL VIAL DE AVENIDA LOMAS VERDES EN PUEBLO SANTIAGO OCCIPACO Y FRACCIONAMIENTO LA SOLEDAD.
UBICACIÓN:	LATERAL VIAL DE AVENIDA LOMAS VERDES EN PUEBLO SANTIAGO OCCIPACO C.P. 53250 Y FRACCIONAMIENTO LA SOLEDAD C.P. 53178 EN NAUCALPAN DE JUÁREZ, LOCALIDAD NAUCALPAN DE JUÁREZ, ESTADO DE MÉXICO.
LOCALIDAD DE LA OBRA:	NAUCALPAN DE JUÁREZ, ESTADO DE MÉXICO.
GEOREFERENCIA:	Coordenadas iniciales: 19.498830, -99.250554

LOCALIZACIÓN DE LA OBRA

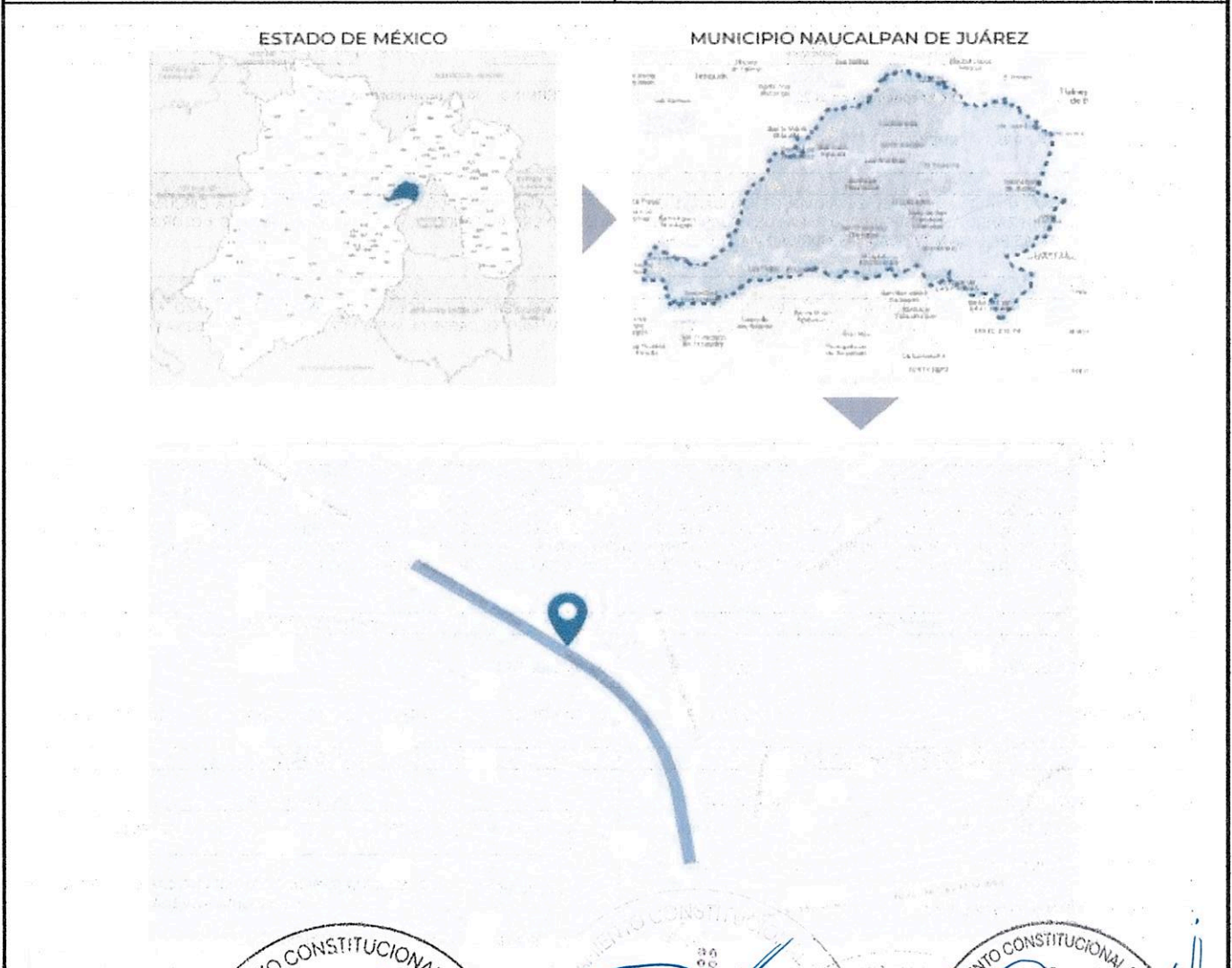

POR EL H. AYUNTAMIENTO

 ING. LUIS OMAR MÉNDEZ AGUILERA DIRECTOR GENERAL DE OBRAS PÚBLICAS DIRECCIÓN GENERAL DE OBRAS PÚBLICAS	 ANA PATRICIA MURGUIA VALDES TESORERA MUNICIPAL	 ANGÉLICA MOZA MARÍN PRESIDENTA MUNICIPAL
--	--	--



EXPEDIENTE TÉCNICO DE OBRA RAMO GENERAL 33

DATOS GENERALES		Hoja 1 de 1	
2.- MUNICIPIO:	NAUCALPAN DE JUÁREZ, ESTADO DE MÉXICO.	3.- EJERCICIO:	2023
4.- FONDO:	FONDO DE APORTACIONES PARA LA INFRAESTRUCTURA SOCIAL MUNICIPAL Y DE LAS DEMARCACIONES DEL DISTRITO FEDERAL (FAISMUN), 2023.	1.- OBRA	FAISMUN-017-2023
5.- LOCALIDAD DE LA OBRA:	NAUCALPAN DE JUÁREZ, ESTADO DE MÉXICO.		
6.- NOMBRE DE LA OBRA O ACCIÓN:	REHABILITACIÓN DE PAVIMENTACIÓN CON CONCRETO ASFÁLTICO DE LATERAL VIAL DE AVENIDA LOMAS VERDES EN PUEBLO SANTIAGO OCCIPACO Y FRACCIONAMIENTO LA SOLEDAD.		
7.- APERTURA PROGRAMÁTICA:	RUBRO DE GASTO ART. 33 LEY DE COORDINACIÓN FISCAL: URB. URBANIZACIÓN.(OIR) SUBCLASIFICACIÓN: REHABILITACIÓN DE PAVIMENTACIÓN CON CONCRETO ASFÁLTICO.	TIPO DE PROYECTO:	PROYECTO DE INFRAESTRUCTURA SOCIAL. INCIDENCIA DEL PROYECTO: COM: COMPLEMENTARIO.
8.- MODALIDAD DE EJECUCIÓN:	CONTRATO <input checked="" type="checkbox"/> ADMINISTRACIÓN <input type="checkbox"/>	9.- TIPO	OBRA <input checked="" type="checkbox"/> ACCIÓN <input type="checkbox"/>
10.- FECHA DE INICIO:	1 de septiembre de 2023	11.- FECHA DE TÉRMINO:	30 de noviembre de 2023
12.- SITUACIÓN DE LA OBRA:	NUEVA.		
OBJETIVO			
13.-	ALCANZAR NUEVAMENTE EL ESTÁNDAR DE CALIDAD QUE REQUIERE LA VIALIDAD EN CUANTO AL CONFORT PARA LA CIRCULACIÓN SOBRE ESTA, GARANTIZANDO ASÍ LA SEGURIDAD PARA LOS USUARIOS DE LA VIALIDAD, INCREMENTANDO LA VIDA ÚTIL DEL PAVIMENTO Y OTORGANDO CONDICIONES ÓPTIMAS PARA LA MOVILIDAD Y SEGURIDAD VIAL Y URBANA.		
DESCRIPCIÓN			
14.-	LOS TRABAJOS POR EJECUTAR CONSISTEN EN LA REHABILITACIÓN DE LA SUPERFICIE DE RODAMIENTO, INCLUYENDO TRAZO, NIVELACIÓN, CORTES, DEMOLICIONES, TERRACERÍAS, COMPACTACIONES, ESTRUCTURA DEL PAVIMENTO, CARPETA ASFÁLTICA, RIEGO DE IMPREGNACIÓN, RIEGO DE LIGA, LIMPIEZA Y SEÑALAMIENTO.		
JUSTIFICACIÓN			
15.-	DEL INFORME ANUAL SOBRE LA SITUACIÓN DE POBREZA Y REZAGO SOCIAL DEL AÑO 2023, SE IDENTIFICARON LOS DISTINTOS TIPOS DE CARENCIAS DE LA POBLACIÓN EN MATERIA DE LA INFRAESTRUCTURA DE RODAMIENTO PARA LA FÁCIL ACCESIBILIDAD A LOS SERVICIOS DE SALUD, SEGURIDAD SOCIAL, CALIDAD Y ESPACIOS PÚBLICOS PARA LOS HABITANTES, UNA VEZ RECONOCIDOS LOS DATOS ESTADÍSTICOS, EN LA ETAPA DE PLANEACIÓN DE LAS OBRAS Y EN APEGO A LOS LINEAMIENTOS DEL FAIS, SE DESTINÓ EL 60.00 % DE LOS RECURSOS DISPONIBLES PARA INCIDIR DE MANERA SOCIAL Y COLECTIVA EN LA DISMINUCIÓN DE LAS CARENCIAS IDENTIFICADAS, EJECUTANDO EL PRESENTE PROYECTO DE CONTRIBUCIÓN COMPLEMENTARIA, CON EL FIN DE REHABILITAR LA INFRAESTRUCTURA VIAL PÚBLICA Y MEJORAR LA CALIDAD DE VIDA DE LOS HABITANTES.		
METAS		BENEFICIARIOS	
16.- UNIDAD DE MEDIDA	M2	18.- VIALIDAD	
17.- CANTIDAD	5,500.00	19.- CANTIDAD	1,209
		20.- PERSONAS HABITANTES	
INVERSIÓN APROBADA		VALIDACIÓN	
21.- RECURSOS DEL FONDO:	\$10,500,907.59	27.- VALIDADA POR:	COPACI <input type="checkbox"/> CODEMUN <input type="checkbox"/> CABILDO <input checked="" type="checkbox"/>
22.- APORTACION PARTICIPANTES:	\$0.00	28.- NO ACTA:	OCTAGÉSIMA SESIÓN ORDINARIA DE CABILDO RESOLUTIVA OCTAGÉSIMA NOVENA.
23.- APORTACIÓN MUNICIPAL:	\$0.00	29.- FECHA DEL ACTA:	05 DE OCTUBRE DE 2023
24.- INTERESES BANCARIOS DEL FONDO:	\$0.00	30.- Va. Bo. DEPENDENCIA NORMATIVA:	<input type="checkbox"/> CONSTITUCIONAL <input type="checkbox"/> NO <input checked="" type="checkbox"/>
25.- OTRAS FUENTES:	\$0.00		
26.- TOTAL APROBADO:	\$10,500,907.59		
FIRMAS			
 ING. LUIS OMAR MÉNDEZ AGUILAR DIRECTOR GENERAL DE OBRAS PÚBLICAS		 ANA PATRICIA MURGUÍA VALDES TESOBERA MUNICIPAL JUÁREZ	
 ANGÉLICA MOYSA MABAN PRESIDENTA MUNICIPAL DE JUÁREZ			



Gobierno del Estado de México
 Secretaría de Finanzas
 Subsecretaría de Planeación y Presupuesto
 Dirección General de Planeación y Gasto Público



FICHA TÉCNICA DE OBRA RAMO GENERAL 33

DATOS GENERALES

Hoja 1 de 2

2.- MUNICIPIO: NAUCALPAN DE JUÁREZ, ESTADO DE MÉXICO. 3.- EJERCICIO: 2023 1.- OBRA
 FAISMUN-019-2023

4.- FONDO: FONDO DE APORTACIONES PARA LA INFRAESTRUCTURA SOCIAL MUNICIPAL Y DE LAS DEMARCACIONES DEL DISTRITO FEDERAL (FAISMUN), 2023.

5.- LOCALIDAD DE LA OBRA: NAUCALPAN DE JUÁREZ, ESTADO DE MÉXICO.

6.- NOMBRE DE LA OBRA O ACCIÓN: REHABILITACIÓN DE PAVIMENTACIÓN CON CONCRETO ASFÁLTICO DE LA CALLE B EN COLONIA SAN MATEO NOPALA ZONA NORTE (AMPLIACIÓN SAN MATEO NOPALA ZONA NORTE).
 UBICACIÓN: CALLE B, COLONIA SAN MATEO NOPALA ZONA NORTE (AMPLIACIÓN SAN MATEO NOPALA ZONA NORTE) C.P. 53224 EN NAUCALPAN DE JUÁREZ, LOCALIDAD NAUCALPAN DE JUÁREZ, ESTADO DE MÉXICO.

7.- APERTURA RUBRO DE GASTO ART. 33 LEY DE COORDINACIÓN FISCAL: URB. URBANIZACIÓN.(OIR) TIPO DE PROYECTO: PROYECTO DE INFRAESTRUCTURA SOCIAL.
 PROGRAMÁTICA: SUBCLASIFICACIÓN: REHABILITACIÓN DE PAVIMENTACIÓN CON CONCRETO ASFÁLTICO. INCIDENCIA DEL PROYECTO. COM: COMPLEMENTARIO.

8.- MODALIDAD DE EJECUCIÓN: CONTRATO ADMINISTRACIÓN 9.- TIPO OBRA ACCIÓN

10.- FECHA DE INICIO: 1 de agosto de 2023 11.- FECHA DE TÉRMINO: 31 de octubre de 2023

12.- SITUACIÓN DE LA OBRA: NUEVA.

OBJETIVO

13.- ALCANZAR NUEVAMENTE EL ESTÁNDAR DE CALIDAD QUE REQUIERE LA VIALIDAD EN CUANTO AL CONFORT PARA LA CIRCULACIÓN SOBRE ESTA, GARANTIZANDO ASÍ LA SEGURIDAD PARA LOS USUARIOS DE LA VIALIDAD, INCREMENTANDO LA VIDA ÚTIL DEL PAVIMENTO Y OTORGANDO CONDICIONES ÓPTIMAS PARA LA MOVILIDAD Y SEGURIDAD VIAL Y URBANA.

DESCRIPCIÓN

14.- LOS TRABAJOS POR EJECUTAR CONSISTEN EN LA REHABILITACIÓN DE LA SUPERFICIE DE RODAMIENTO, INCLUYENDO TRAZO, NIVELACIÓN, CORTES, DEMOLICIONES, TERRACERÍAS, COMPACTACIONES, ESTRUCTURA DEL PAVIMENTO, CARPETA ASFÁLTICA, RIEGO DE IMPREGNACIÓN, RIEGO DE LIGA, LIMPIEZA Y SEÑALAMIENTO.

JUSTIFICACIÓN

15.- DEL INFORME ANUAL SOBRE LA SITUACIÓN DE POBREZA Y REZAGO SOCIAL DEL AÑO 2023, SE IDENTIFICARON LOS DISTINTOS TIPOS DE CARENCIAS DE LA POBLACIÓN EN MATERIA DE LA INFRAESTRUCTURA DE RODAMIENTO PARA LA FÁCIL ACCESIBILIDAD A LOS SERVICIOS DE SALUD, SEGURIDAD SOCIAL, CALIDAD Y ESPACIOS PÚBLICOS PARA LOS HABITANTES, UNA VEZ RECONOCIDOS LOS DATOS ESTADÍSTICOS, EN LA ETAPA DE PLANEACIÓN DE LAS OBRAS Y EN APEGO A LOS LINEAMIENTOS DEL FAIS, SE DESTINÓ EL 60.00 % DE LOS RECURSOS DISPONIBLES PARA INCIDIR DE MANERA SOCIAL Y COLECTIVA EN LA DISMINUCIÓN DE LAS CARENCIAS IDENTIFICADAS, EJECUTANDO EL PRESENTE PROYECTO DE CONTRIBUCIÓN COMPLEMENTARIA, CON EL FIN DE REHABILITAR LA INFRAESTRUCTURA VIAL PÚBLICA Y MEJORAR LA CALIDAD DE VIDA DE LOS HABITANTES.

METAS		BENEFICIARIOS	
16.- UNIDAD DE MEDIDA	M2	18.- VIALIDADES	
17.- CANTIDAD	2,400.00	19.- CANTIDAD	5,266
		20.- PERSONAS	HABITANTES
INVERSIÓN APROBADA		VALIDACIÓN	
21.- RECURSOS DEL FONDO:	\$7,000,000.00	27.- VALIDADA POR:	
22.- APORTACION PARTICIPANTES:	\$0.00	COPACI <input type="checkbox"/> CODEMUN <input type="checkbox"/> CABILDO <input checked="" type="checkbox"/>	
23.- APORTACIÓN MUNICIPAL:	\$0.00	28.- No. ACTA: OCTAGÉSIMA SESIÓN ORDINARIA DE CABILDO RESOLUTIVA OCTAGÉSIMA NOVENA.	
24.- INTERESES BANCARIOS DEL FONDO:	\$0.00	29.- FECHA DEL ACTA: 05 DE OCTUBRE DE 2023	
25.- OTRAS FUENTES:	\$0.00	30.- Vo. Bo. DEPENDENCIA NORMATIVA:	
26.- TOTAL APROBADO:	\$7,000,000.00		

FIRMAS

ING. LUIS OMAR MÉNDEZ AGUILAR
 DIRECTOR GENERAL DE OBRAS PÚBLICAS

ANA PATRICIA MURGUIA VALDES
 TESORERA MUNICIPAL

ANGÉLICA MOYAMARÍN
 PRESIDENTA MUNICIPAL



FICHA TÉCNICA DE OBRA RAMO GENERAL 33

CROQUIS DE LOCALIZACIÓN		Hoja 2 de 2
NOMBRE DE LA OBRA O ACCIÓN:	REHABILITACIÓN DE PAVIMENTACIÓN CON CONCRETO ASFÁLTICO DE LA CALLE B EN COLONIA SAN MATEO NOPALA ZONA NORTE (AMPLIACIÓN SAN MATEO NOPALA ZONA NORTE).	
UBICACIÓN:	CALLE B, COLONIA SAN MATEO NOPALA ZONA NORTE (AMPLIACIÓN SAN MATEO NOPALA ZONA NORTE) C.P. 53224 EN NAUCALPAN DE JUÁREZ, LOCALIDAD NAUCALPAN DE JUÁREZ, ESTADO DE MÉXICO.	
LOCALIDAD DE LA OBRA:	NAUCALPAN DE JUÁREZ, ESTADO DE MÉXICO.	
GEOREFERENCIA:	Coordenadas iniciales: 19.498830, -99.250554	

LOCALIZACIÓN DE LA OBRA

MACROLOCALIZACIÓN	MICROLOCALIZACIÓN
-------------------	-------------------

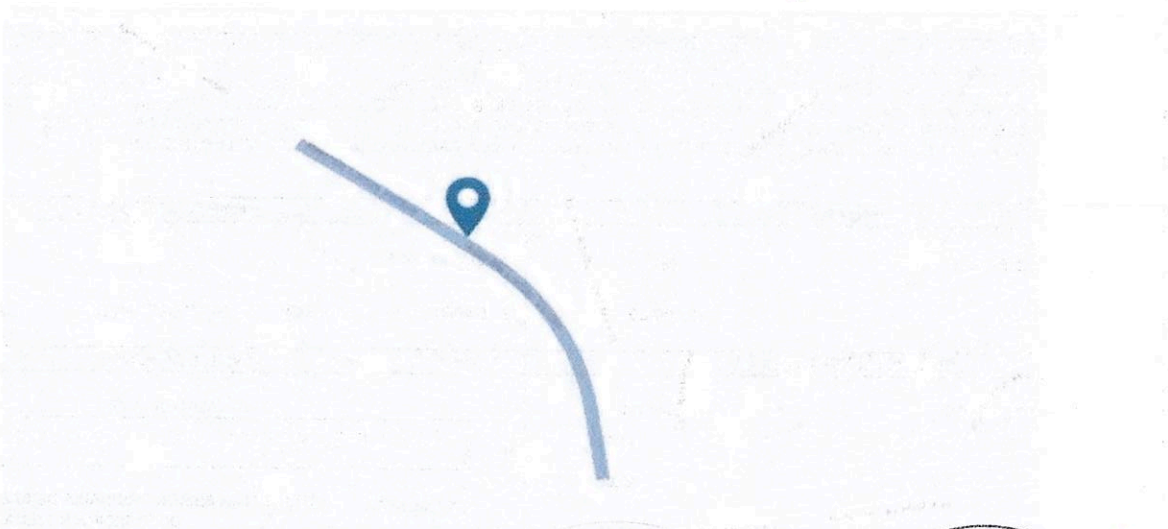

 AYUNTAMIENTO CONSTITUCIONAL 2022-2024 NAUCALPAN DE JUÁREZ ING. LUIS OMAR MÉNDEZ AGUILAR DIRECTOR GENERAL DE OBRAS PÚBLICAS DIRECCIÓN GENERAL DE OBRAS PÚBLICAS	POR EL H. AYUNTAMIENTO AYUNTAMIENTO CONSTITUCIONAL 2022-2024 NAUCALPAN DE JUÁREZ ANA PATRICIA MENGÜTA VALDÉS TESORERA MUNICIPAL	 AYUNTAMIENTO CONSTITUCIONAL 2022-2024 NAUCALPAN DE JUÁREZ ANGÉLICA MOYA MARÍN PRESIDENTA MUNICIPAL
---	--	--



EXPEDIENTE TÉCNICO DE OBRA RAMO GENERAL 33

DATOS GENERALES			
2.- MUNICIPIO:	NAUCALPAN DE JUÁREZ, ESTADO DE MÉXICO.	3.- EJERCICIO:	2023
			1.- OBRA
			FAISMUN-019-2023
4.- FONDO:	FONDO DE APORTACIONES PARA LA INFRAESTRUCTURA SOCIAL MUNICIPAL Y DE LAS DEMARCACIONES DEL DISTRITO FEDERAL (FAISMUN), 2023.		
5.- LOCALIDAD DE LA OBRA:	NAUCALPAN DE JUÁREZ, ESTADO DE MÉXICO.		
6.- NOMBRE DE LA OBRA O ACCIÓN:	REHABILITACIÓN DE PAVIMENTACIÓN CON CONCRETO ASFÁLTICO DE LA CALLE B EN COLONIA SAN MATEO NOPALA ZONA NORTE (AMPLIACIÓN SAN MATEO NOPALA ZONA NORTE).		
	UBICACIÓN: CALLE B, COLONIA SAN MATEO NOPALA ZONA NORTE (AMPLIACIÓN SAN MATEO NOPALA ZONA NORTE) C.P. 53224 EN NAUCALPAN DE JUÁREZ, LOCALIDAD NAUCALPAN DE JUÁREZ, ESTADO DE MÉXICO.		
7.- APERTURA PROGRAMÁTICA:	RUBRO DE GASTO ART. 33 LEY DE COORDINACIÓN FISCAL: URB. URBANIZACIÓN.(OIR)	TIPO DE PROYECTO:	PROYECTO DE INFRAESTRUCTURA SOCIAL.
	SUBCLASIFICACIÓN: REHABILITACIÓN DE PAVIMENTACIÓN CON CONCRETO ASFÁLTICO.	INCIDENCIA DEL PROYECTO:	COM: COMPLEMENTARIO.
8.- MODALIDAD DE EJECUCIÓN:	CONTRATO <input checked="" type="checkbox"/> ADMINISTRACIÓN <input type="checkbox"/>	9.- TIPO	OBRA <input checked="" type="checkbox"/> ACCIÓN <input type="checkbox"/>
10.- FECHA DE INICIO:	1 de agosto de 2023	11.- FECHA DE TÉRMINO:	31 de octubre de 2023
12.- SITUACIÓN DE LA OBRA:	NUEVA.		
OBJETIVO			
13.-	ALCANZAR NUEVAMENTE EL ESTÁNDAR DE CALIDAD QUE REQUIERE LA VIALIDAD EN CUANTO AL CONFORT PARA LA CIRCULACIÓN SOBRE ESTA, GARANTIZANDO ASÍ LA SEGURIDAD PARA LOS USUARIOS DE LA VIALIDAD. INCREMENTANDO LA VIDA ÚTIL DEL PAVIMENTO Y OTORGANDO CONDICIONES ÓPTIMAS PARA LA MOVILIDAD Y SEGURIDAD VIAL Y URBANA.		
DESCRIPCIÓN			
14.-	LOS TRABAJOS POR EJECUTAR CONSISTEN EN LA REHABILITACIÓN DE LA SUPERFICIE DE RODAMIENTO, INCLUYENDO TRAZO, NIVELACIÓN, CORTES, DEMOLICIONES, TERRACERÍAS, COMPACTACIONES, ESTRUCTURA DEL PAVIMENTO, CARPETA ASFÁLTICA, RIEGO DE IMPREGNACIÓN, RIEGO DE LIGA, LIMPIEZA Y SEÑALAMIENTO.		
JUSTIFICACIÓN			
15.-	DEL INFORME ANUAL SOBRE LA SITUACIÓN DE POBREZA Y REZAGO SOCIAL DEL AÑO 2023, SE IDENTIFICARON LOS DISTINTOS TIPOS DE CARENCIAS DE LA POBLACIÓN EN MATERIA DE LA INFRAESTRUCTURA DE RODAMIENTO PARA LA FÁCIL ACCESIBILIDAD A LOS SERVICIOS DE SALUD, SEGURIDAD SOCIAL, CALIDAD Y ESPACIOS PÚBLICOS PARA LOS HABITANTES, UNA VEZ RECONOCIDOS LOS DATOS ESTADÍSTICOS, EN LA ETAPA DE PLANEACIÓN DE LAS OBRAS Y EN APEGO A LOS LINEAMIENTOS DEL FAIS, SE DESTINÓ EL 60.00 % DE LOS RECURSOS DISPONIBLES PARA INCIDIR DE MANERA SOCIAL Y COLECTIVA EN LA DISMINUCIÓN DE LAS CARENCIAS IDENTIFICADAS, EJECUTANDO EL PRESENTE PROYECTO DE CONTRIBUCIÓN COMPLEMENTARIA, CON EL FIN DE REHABILITAR LA INFRAESTRUCTURA VIAL PÚBLICA Y MEJORAR LA CALIDAD DE VIDA DE LOS HABITANTES.		
METAS		BENEFICIARIOS	
16.- UNIDAD DE MEDIDA	M2	18.- VIALIDAD	
17.- CANTIDAD	2,400.00	19.- CANTIDAD	5,266
		20.- PERSONAS	HABITANTES
INVERSIÓN APROBADA		VALIDACIÓN	
21.- RECURSOS DEL FONDO:	\$7,000,000.00	27.- VALIDADA POR:	
22.- APORTACION PARTICIPANTES:	\$0.00	COPACI <input type="checkbox"/> CODEMUN <input type="checkbox"/> CABILDO <input checked="" type="checkbox"/>	
23.- APORTACIÓN MUNICIPAL:	\$0.00	28.- NO ACTA: OCTAGÉSIMA SESIÓN ORDINARIA DE CABILDO RESOLUTIVA OCTAGÉSIMA NOVENA.	
24.- INTERESES BANCARIOS DEL FONDO:	\$0.00	29.- FECHA DEL ACTA: 05 DE OCTUBRE DE 2023	
25.- OTRAS FUENTES:	\$0.00	30.- Va. Bo. DEPENDENCIA NORMATIVA:	
26.- TOTAL APROBADO:	\$7,000,000.00	SI <input type="checkbox"/> NO <input checked="" type="checkbox"/>	
FIRMAS			
 LUIS OVALLE DE AZCÁRRAGA DIRECTOR GENERAL DE OBRAS PÚBLICAS NAUCALPAN DE JUÁREZ		 ANA PATRICIA MURGUÍA VALDES TESORERA MUNICIPAL NAUCALPAN DE JUÁREZ	
 ANGÉLICA MOYAMÁN PRESIDENTA MUNICIPAL NAUCALPAN DE JUÁREZ			



FICHA TÉCNICA DE OBRA RAMO GENERAL 33

DATOS GENERALES

2.- MUNICIPIO: NAUCALPAN DE JUÁREZ, ESTADO DE MÉXICO. 3.- EJERCICIO: 2023 1.- OBRA
 FAISMUN-020-2023

4.- FONDO: FONDO DE APORTACIONES PARA LA INFRAESTRUCTURA SOCIAL MUNICIPAL Y DE LAS DEMARCACIONES DEL DISTRITO FEDERAL (FAISMUN), 2023.

5.- LOCALIDAD DE LA OBRA: NAUCALPAN DE JUÁREZ, ESTADO DE MÉXICO.

6.- NOMBRE DE LA OBRA O ACCIÓN: REHABILITACIÓN DE BIBLIOTECA PÚBLICA MUNICIPAL "MARIO COLÍN" NO. 1342 PARA BIBLIOTECA PÚBLICA VIRTUAL EN FRACCIONAMIENTO BOULEVARES.
 UBICACIÓN: CALLE COLINA DEL ZAHORÍ 35, FRACCIONAMIENTO BOULEVARES C.P. 53140 EN NAUCALPAN DE JUÁREZ, LOCALIDAD NAUCALPAN DE JUÁREZ, ESTADO DE MÉXICO.

7.- APERTURA: RUBRO DE GASTO ART. 33 LEY DE COORDINACIÓN FISCAL: IBE. TIPO DE PROYECTO: PROYECTO DE INFRAESTRUCTURA SOCIAL.
 PROGRAMATICA: SUBCLASIFICACIÓN: REHABILITACIÓN BIBLIOTECA PÚBLICA. INCIDENCIA DEL PROYECTO: DIR: DIRECTA.

8.- MODALIDAD DE EJECUCIÓN: CONTRATO ADMINISTRACIÓN 9.- TIPO OBRA ACCIÓN

10.- FECHA DE INICIO: 17 de octubre de 2023 11.- FECHA DE TÉRMINO: 15 de diciembre de 2023

12.- SITUACIÓN DE LA OBRA: NUEVA.

OBJETIVO

13.- IMPULSAR Y FOMENTAR LA LECTURA, ESPARCIMIENTO DE CONOCIMIENTO, COMUNICACIÓN ÁREAS DE CONVIVENCIA FAMILIAR, CONVIVENCIA SOCIAL, EDUCACIÓN, DESARROLLO SOCIAL Y CULTURAL.

DESCRIPCIÓN

14.- LOS TRABAJOS POR EJECUTAR CONSISTEN EN LA REAHABILITACIÓN DE LA BIBLIOTECA PÚBLICA MEDIANTE LA CONSTRUCCIÓN DE CIMENTACIÓN, EXCAVACIONES, RELLENOS, ELEMENTOS ESTRUCTURALES, MUROS, INSTALACIONES ELÉCTRICAS, HIDRÁULICAS, SANITARIAS, HERRERÍA, CARPINTERÍA, PINTURA, CANCELERÍA, CONSERVACIÓN Y RE UBICACIÓN DE ACERVO BIBLIOGRÁFICO.

JUSTIFICACIÓN

15.- DEL INFORME ANUAL SOBRE LA SITUACIÓN DE POBREZA Y REZAGO SOCIAL DEL AÑO 2023, SE IDENTIFICARON LOS DISTINTOS TIPOS DE CARENCIA DE LA POBLACIÓN EN MATERIA EDUCATIVA CORRESPONDIENTE A 91,872 HABITANTES QUE REPRESENTA EL 10.20 % DE LA POBLACIÓN TOTAL DEL MUNICIPIO, UNA VEZ RECONOCIDO EL DATO ESTADÍSTICO, EN LA ETAPA DE PLANEACIÓN DE LAS OBRAS Y EN APEGO A LOS LINEAMIENTOS DEL FAIS, SE DESTINÓ EL 40.00 % DE LOS RECURSOS DISPONIBLES PARA INCIDIR DE MANERA SOCIAL Y COLECTIVA EN LA DISMINUCIÓN DEL MULTICITADO REZAGO, EJECUTANDO EL PRESENTE PROYECTO DE CONTRIBUCIÓN DIRECTA, CON EL FIN DE REFORZAR LA INFRAESTRUCTURA EDUCATIVA Y MEJORAR LA CALIDAD DE VIDA DE LOS HABITANTES.

METAS		BENEFICIARIOS	
16.- UNIDAD DE MEDIDA	M2	18.- VIALIDADES	
17.- CANTIDAD	921.00	19.- CANTIDAD	1,070
		20.- PERSONAS	HABITANTES
INVERSIÓN APROBADA		VALIDACIÓN	
21.- RECURSOS DEL FONDO:	\$8,262,259.58	27.- VALIDADA POR:	
22.- APORTACION PARTICIPANTES:	\$0.00	<input type="checkbox"/> COPACI <input type="checkbox"/> CODEMUN <input checked="" type="checkbox"/> CABILDO	
23.- APORTACIÓN MUNICIPAL:	\$0.00	28.- No. ACTA: OCTAGÉSIMA SESIÓN ORDINARIA DE CABILDO RESOLUTIVA OCTAGÉSIMA NOVENA.	
24.- INTERESES BANCARIOS DEL FONDO:	\$0.00	29.- FECHA DEL ACTA: 05 DE OCTUBRE DE 2023	
25.- OTRAS FUENTES:	\$0.00	30.- Vo. Bo. DEPENDENCIA NORMATIVA: SI <input type="checkbox"/> NO <input checked="" type="checkbox"/>	
26.- TOTAL APROBADO:	\$8,262,259.58		

FIRMAS





LUIS ENRIQUE MÉNDEZ ABOULA
 DIRECTOR GENERAL DE OBRAS PÚBLICAS
 DIRECCIÓN GENERAL DE OBRAS PÚBLICAS

ANA PATRICIA MURGUÍA VALDÉS
 TESORERA MUNICIPAL

ANGÉLICA MOYSA MARÍN
 PRESIDENTA MUNICIPAL
 AYUNTAMIENTO CONSTITUCIONAL NAUCALPAN DE JUÁREZ



FICHA TÉCNICA DE OBRA RAMO GENERAL 33

CROQUIS DE LOCALIZACIÓN		Hoja 2 de 2
NOMBRE DE LA OBRA O ACCIÓN:	REHABILITACIÓN DE BIBLIOTECA PÚBLICA MUNICIPAL "MARIO COLÍN" NO. 1342 PARA BIBLIOTECA PÚBLICA VIRTUAL EN FRACCIONAMIENTO BOULEVARES.	
UBICACIÓN:	CALLE COLINA DEL ZAHORÍ 35, FRACCIONAMIENTO BOULEVARES C.P. 53140 EN NAUCALPAN DE JUÁREZ, LOCALIDAD NAUCALPAN DE JUÁREZ, ESTADO DE MÉXICO.	
LOCALIDAD DE LA OBRA:	NAUCALPAN DE JUÁREZ, ESTADO DE MÉXICO.	
GEOREFERENCIA:	Coordenadas: 19.488496299998992, -99.24473909999499	

LOCALIZACIÓN DE LA OBRA

MACROLOCALIZACIÓN	MICROLOCALIZACIÓN
-------------------	-------------------



AYUNTAMIENTO CONSTITUCIONAL 2022-2024
 ING. LUIS MORALES LABURAN
 DIRECTOR GENERAL DE OBRAS PÚBLICAS
 DIRECCIÓN GENERAL DE OBRAS PÚBLICAS



POR EL H. AYUNTAMIENTO

ANA PATRICIA MURGUIA VÁLDÉS
 TESORERA MUNICIPAL
 NAUCALPAN DE JUÁREZ

AYUNTAMIENTO CONSTITUCIONAL 2022-2024
 ANGÉLICA MOYA MARÍN
 PRESIDENTA MUNICIPAL
 PRESIDENCIA MUNICIPAL

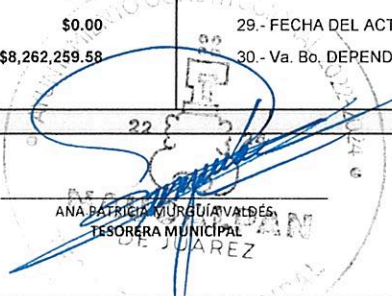

EXPEDIENTE TÉCNICO DE OBRA RAMO GENERAL 33

DATOS GENERALES		Hoja 1 de 1
2.- MUNICIPIO:	NAUCALPAN DE JUÁREZ, ESTADO DE MÉXICO.	3.- EJERCICIO: 2023
4.- FONDO:	FONDO DE APORTACIONES PARA LA INFRAESTRUCTURA SOCIAL MUNICIPAL Y DE LAS DEMARCACIONES DEL DISTRITO FEDERAL (FAISMUN), 2023.	1.- OBRA FAISMUN-020-2023
5.- LOCALIDAD DE LA OBRA:	NAUCALPAN DE JUÁREZ, ESTADO DE MÉXICO.	
6.- NOMBRE DE LA OBRA O ACCIÓN:	REHABILITACIÓN DE BIBLIOTECA PÚBLICA MUNICIPAL "MARIO COLÍN" NO. 1342 PARA BIBLIOTECA PÚBLICA VIRTUAL EN FRACCIONAMIENTO BOULEVARES.	
	UBICACIÓN: CALLE COLINA DEL ZAHORÍ 35, FRACCIONAMIENTO BOULEVARES C.P. 53140 EN NAUCALPAN DE JUÁREZ, LOCALIDAD NAUCALPAN DE JUÁREZ, ESTADO DE MÉXICO.	
7.- APERTURA PROGRAMÁTICA:	RUBRO DE GASTO ART. 33 LEY DE COORDINACIÓN FISCAL: IBE.	TIPO DE PROYECTO: PROYECTO DE INFRAESTRUCTURA SOCIAL.
	SUBCLASIFICACIÓN: REHABILITACIÓN BIBLIOTECA PÚBLICA.	INCIDENCIA DEL PROYECTO: DIR: DIRECTA.
8.- MODALIDAD DE EJECUCIÓN:	CONTRATO <input checked="" type="checkbox"/> ADMINISTRACIÓN <input type="checkbox"/>	9.- TIPO OBRA <input checked="" type="checkbox"/> ACCIÓN <input type="checkbox"/>
10.- FECHA DE INICIO:	17 de octubre de 2023	11.- FECHA DE TÉRMINO: 15 de diciembre de 2023
12.- SITUACIÓN DE LA OBRA:	NUEVA.	
OBJETIVO		
13.-	IMPULSAR Y FOMENTAR LA LECTURA, ESPARCIMIENTO DE CONOCIMIENTO, COMUNICACIÓN ÁREAS DE CONVIVENCIA FAMILIAR, CONVIVENCIA SOCIAL, EDUCACIÓN, DESARROLLO SOCIAL Y CULTURAL.	
DESCRIPCIÓN		
14.-	LOS TRABAJOS POR EJECUTAR CONSISTEN EN LA REAHABILITACIÓN DE LA BIBLIOTECA PÚBLICA MEDIANTE LA CONSTRUCCIÓN DE CIMENTACIÓN, EXCAVACIONES, RELLENOS, ELEMENTOS ESTRUCTURALES, MUROS, INSTALACIONES ELÉCTRICAS, HIDRÁULICAS, SANITARIAS, HERRERIA, CARPINTERIA, PINTURA, CANCELERIA, CONSERVACIÓN Y RE UBICACIÓN DE ACERVO BIBLIOGRÁFICO.	
JUSTIFICACIÓN		
15.-	DEL INFORME ANUAL SOBRE LA SITUACIÓN DE POBREZA Y REZAGO SOCIAL DEL AÑO 2023, SE IDENTIFICARON LOS DISTINTOS TIPOS DE CARENCIA DE LA POBLACIÓN EN MATERIA EDUCATIVA CORRESPONDIENTE A 91,872 HABITANTES QUE REPRESENTA EL 10.20 % DE LA POBLACIÓN TOTAL DEL MUNICIPIO, UNA VEZ RECONOCIDO EL DATO ESTADÍSTICO, EN LA ETAPA DE PLANEACIÓN DE LAS OBRAS Y EN APEGO A LOS LINEAMIENTOS DEL FAIS, SE DESTINÓ EL 40.00 % DE LOS RECURSOS DISPONIBLES PARA INCIDIR DE MANERA SOCIAL Y COLECTIVA EN LA DISMINUCIÓN DEL MULTICITADO REZAGO, EJECUTANDO EL PRESENTE PROYECTO DE CONTRIBUCIÓN DIRECTA, CON EL FIN DE REFORZAR LA INFRAESTRUCTURA EDUCATIVA Y MEJORAR LA CALIDAD DE VIDA DE LOS HABITANTES.	
METAS		BENEFICIARIOS
16.- UNIDAD DE MEDIDA	M2	18.- VIALIDAD
17.- CANTIDAD	921.00	19.- CANTIDAD 1,070
		20.- PERSONAS HABITANTES
INVERSIÓN APROBADA		VALIDACIÓN
21.- RECURSOS DEL FONDO:	\$8,262,259.58	27.- VALIDADA POR:
22.- APORTACION PARTICIPANTES:	\$0.00	COPACI <input type="checkbox"/> CODEMUN <input type="checkbox"/> CABILDO <input checked="" type="checkbox"/>
23.- APORTACIÓN MUNICIPAL:	\$0.00	28.- NO ACTA: OCTAGÉSIMA SESIÓN ORDINARIA DE CABILDO RESOLUTIVA OCTAGÉSIMA NOVENA.
24.- INTERESES BANCARIOS DEL FONDO:	\$0.00	29.- FECHA DEL ACTA: 05 DE OCTUBRE DE 2023
25.- OTRAS FUENTES:	\$0.00	30.- Va. Bo. DEPENDENCIA NORMATIVA:
26.- TOTAL APROBADO:	\$8,262,259.58	
FIRMAS		
  		

Naucalpan de Juárez	FICHA TÉCNICA 2023.057.6.01.2	
	Fondo Estatal de Fortalecimiento Municipal	
	FEFOM 2023	

I. Información general del Proyecto de Inversión

El presente documento está destinado a registrar el siguiente Proyecto de Inversión (PI):

Nombre del PI:	Rehabilitación integral del pozo Colón de Echegaray en fraccionamiento Colón de Echegaray, localidad de Naucalpan de Juárez.
Unidad Responsable:	Naucalpan de Juárez

Tipo de PI:

- Infraestructura Económica
- Infraestructura Social
- Infraestructura Gubernamental
- Inmuebles Otros

Fuentes de financiamiento:

Origen	%	Monto (incluye IVA)
Fefom 2023	100	\$ 6,000,000.00
Total:	100	\$ 6,000,000.00

Horizonte de evaluación

Mes de Inicio de Ejecución:	Octubre
Mes de Término de Ejecución:	Diciembre
Vida útil (años):	20

Calendario de Inversión 2023

Mes	Avance %	
	Financiero	Físico
Enero		
Febrero		
Marzo		
Abril		
Mayo		
Junio		
Julio		
Agosto		
Septiembre		
Octubre	30	30
Noviembre	30	30
Diciembre	40	40
Total:	100	100

Factibilidades del Proyecto de Inversión:

- Manifiesto contar con todos los permisos legales, técnicos y ambientales liberados, vigentes y necesarios ante las instancias federales, estatales o municipales correspondientes, para la correcta ejecución del proyecto de inversión.
- Manifiesto que el proyecto de inversión se realizará en un bien público y cuento con los documentos que avalan la situación legal de la propiedad.

Modalidad de Ejecución:

- Por contrato
- Por Administración Directa

Como responsable de proveer y recabar la información, bajo protesta de decir verdad, declaro que toda la información contenida en la presente Ficha Técnica, integrada por seis páginas, corresponde fehacientemente con la situación acontecida en el municipio citado en la presente. Asimismo, se expresa el compromiso del Municipio y de la instancia ejecutora, de acreditar y demostrar ante los órganos de control y fiscalización federal, estatal y locales facultados, según su ámbito de competencia en términos de las disposiciones legales aplicables, que los recursos estatales en referencia serán aplicados conforme a lo descrito en este documento, acreditando documentalmente el desarrollo y finalización oportuna de la obra. Del mismo modo, declaro no estar gestionando y/o haber recibido recursos para los fines específicos aquí solicitados, a otras instancias del gobierno estatal o federal, ni tampoco en ejercicios fiscales anteriores. Estos recursos son estatales, y no pierden su naturaleza, por lo que una vez aprobados serán ejercidos bajo los principios de control, transparencia y rendición de cuentas aplicables a los recursos estatales, así como a lo dispuesto en el Presupuesto de Egresos del Gobierno del Estado de México para el Ejercicio Fiscal 2023, los Lineamientos para la Utilización del Fondo Estatal de Fortalecimiento Municipal y sus Criterios de Aplicación y las demás disposiciones jurídicas aplicables.



ANGÉLICA MOYA MARÍN
PRESIDENTA MUNICIPAL CONSTITUCIONAL DE
NAUCALPAN DE JUÁREZ, ESTADO DE MÉXICO.

Naucalpan de Juárez	FICHA TÉCNICA 2023.057.6.01.2	
	Fondo Estatal de Fortalecimiento Municipal	
	FEFOM 2023	

II. Alineación Estratégica Estatal

Número	Estrategia	Líneas de Acción
3.4.4.	Fortalecer las instituciones proveedoras y reguladoras del agua favoreciendo una visión social y ambiental.	Fortalecer las herramientas de planeación y ejecución de proyectos en materia de agua.

Manifiesto que el PI a realizar está alineado estratégicamente con el Plan Municipal de Desarrollo vigente.

III. Análisis de la Situación Actual
Descripción de la problemática

La falta de mantenimiento en la infraestructura pública correspondiente al Organismo Público Descentralizado para la Prestación de los Servicios de Agua Potable, Alcantarillado y Saneamiento del Municipio puede provocar problemas de abastecimiento del servicio en diferentes zonas de Naucalpan de Juárez. Como es el caso del pozo Colón de Echegaray, ya que debido a la antigüedad de las instalaciones se ha generado el desgaste de la tubería de columna y el equipo de bombeo. Para poder mejorar la eficiencia física y del gasto hidráulico, es necesaria la rehabilitación y mantenimiento del pozo profundo de agua potable.

Fotografías



Es visible la falta de mantenimiento en las instalaciones hidráulicas del pozo.	Es visible el mal estado y deterioro que presentan en las instalaciones eléctricas.
---	---

Análisis de la oferta	Análisis de la demanda
------------------------------	-------------------------------

El pozo tiene 170 m2 de edificación, equipo de bombeo, arrancador de 150 hp, subestación eléctrica de 150 kva y bomba sumergible de 150 hp, equipo de telemetría, caseta de vigilancia, caseta CCM y cloración. Actualmente el pozo no está en operación por falta de mantenimiento	El pozo profundo de agua potable debe operar las 24 horas los 365 días del año brindando servicio del suministro de agua a 5,000 habitantes mediante un gasto de 20 litros por segundo.
---	---

Variables Relevantes	
Concepto	Situación Actual
Beneficiados directamente	5,000 habitantes
Entidades beneficiadas	Colón de Echegaray
Gasto	20 l/s

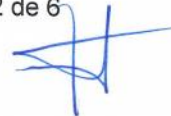

Naucalpan de Juárez	FICHA TÉCNICA 2023.057.6.01.2	
	Fondo Estatal de Fortalecimiento Municipal	
	FEFOM 2023	

IV. Análisis de la Situación con Proyecto de Inversión
Descripción General

El proyecto de "Rehabilitación integral del pozo Colón de Echegaray en fraccionamiento Colón de Echegaray, localidad de Naucalpan de Juárez" consiste en la ejecución de los trabajos de rehabilitación de la infraestructura y aforo del pozo profundo, restitución de equipo de bombeo con motobomba vertical sumergible, suministro e instalación de acometida eléctrica y tren de descarga, así como, el cambio de cable submarino, rehabilitación de caseta de vigilancia, canalización de casetas de CCM y cloración, mantenimiento al equipo eléctrico, mantenimiento al sistema de telemetría y finalmente limpieza y acarreo.

Descripción de los componentes del Proyecto de Inversión

Componente	Cantidad	Unidad de Medida	Precio sin IVA	
			Unitario	Total
Trazo y nivelación con aparatos topográficos para establecer ejes y niveles de referencia para obra de edificación.	170	m2	\$ 250.00	\$ 42,500.00
Rehabilitación de la infraestructura y aforo del pozo profundo.	1	pza (s)	\$ 620,000.00	\$ 620,000.00
Restitución de equipo de bombeo con motobomba vertical tipo sumergible.	1	pza (s)	\$ 689,100.00	\$ 689,100.00
Suministro e instalación de tren de descarga, incluye: Tubería de acero al carbón, manómetro, válvula de admisión.	1	pza (s)	\$ 380,113.79	\$ 380,113.79
Suministro e instalación del equipo eléctrico y acometida.	1	pza (s)	\$ 880,700.00	\$ 880,700.00
Potabilización del agua con el contenedor cilíndrico de polietileno para almacenamiento de hipoclorito de sodio al 13%.	1	pza (s)	\$ 290,000.00	\$ 290,000.00
Mantenimiento del sistema de telemetría, incluye: suministro, configuración e instalación de la unidad.	1	pza (s)	\$ 990,000.00	\$ 990,000.00
Canalización del CCM, incluye: excavación, relleno, instalación de tuberías y construcción de registro.	1	pza (s)	\$ 260,000.00	\$ 260,000.00
Rehabilitación de caseta de vigilancia, caseta de cloración y CCM.	3	pza (s)	\$ 340,000.00	\$ 1,020,000.00
				\$ 0.00
Subtotal:			\$ 5,172,413.79	
IVA:			\$ 827,586.21	
Total con IVA:			\$ 6,000,000.00	

Metas. Los componentes citados arriba constituyen en su totalidad las siguientes metas generales que se lograrán con los recursos solicitados del Fefom 2023

Concepto	Cantidad	Unidad de Medida
Rehabilitación de pozo profundo de agua potable.	170	m2



Naucalpan de Juárez

FICHA TÉCNICA 2023.057.6.01.2
Fondo Estatal de Fortalecimiento Municipal
FEFOM 2023



Localización del Proyecto de Inversión

Plano

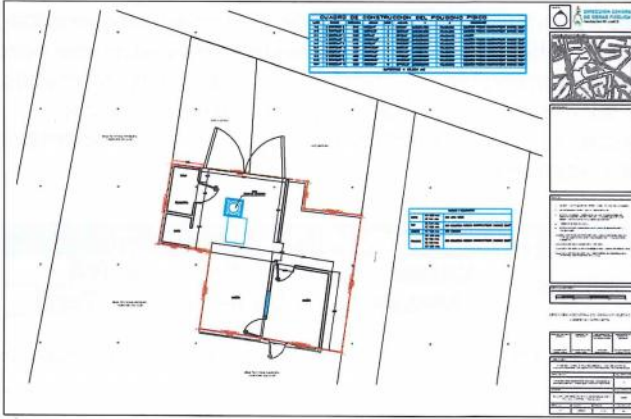

Geolocalización



Proyecto de rehabilitación de pozo profundo de agua potable Colón de Echegaray

Coordenadas: 19.494709, -99.223991.

Análisis de la oferta con PI

La rehabilitación del pozo garantizará la cantidad y calidad del agua extraída del subsuelo y mejorará la eficiencia en el equipo de bombeo, logrando alcanzar un gasto de 20 litros por segundo, abasteciendo a 5,000 habitantes. Operando 24 horas los 365 días del año.

Análisis de la demanda con PI

El pozo profundo de agua potable debe operar las 24 horas los 365 días del año brindando servicio del suministro de agua a 5,000 habitantes mediante un gasto de 20 litros por segundo.

Diagnóstico de la situación con PI

El fortalecimiento de la infraestructura pública correspondiente al Organismo Público Descentralizado para la Prestación de los Servicios de Agua Potable, Alcantarillado y Saneamiento del Municipio con el proyecto "Rehabilitación integral del pozo Colón de Echegaray en fraccionamiento Colón de Echegaray, localidad de Naucalpan de Juárez" mejorará la eficiencia física de las instalaciones para la calidad del agua extraída del subsuelo y del gasto hidráulico, garantizando suficiencia, eficiencia, calidad y sostenibilidad del servicio público municipal de suministro de agua potable.

Variables Relevantes

Concepto	Situación con PI
Beneficiarios directos	5,000 habitantes
Partida Presupuestal (Específica)	6132
Gasto	20 l/s

Naucalpan de Juárez		FICHA TÉCNICA 2023.057.6.01.2			
		Fondo Estatal de Fortalecimiento Municipal			
		FEFOM 2023			
V. Identificación y cuantificación de costos y beneficios del Proyecto de Inversión					
Identificación de costos					
Concepto	Descripción y Temporalidad	Cuantificación	Valoración*	Periodicidad	Total*
Monto total de inversión:		1	\$ 5,172,413.79	única	\$ 5,172,413.79
Operación:	Pago del gasto del servicio de energía eléctrica	20	\$ 150,000.00	anual	\$ 3,000,000.00
Mantenimiento:	Revisión del funcionamiento y mantenimiento en la infraestructura.	20	\$ 15,000.00	anual	\$ 300,000.00
					\$ 0.00
Total:					\$ 8,472,413.79
Identificación de Beneficios del Proyecto de Inversión					
Concepto	Descripción y Temporalidad	Cuantificación	Valoración*	Periodicidad	Total*
Beneficio directo	La rehabilitación de las instalaciones evitará gastos de consumo mensual.	20	\$ 120,000.00	anual	\$ 2,400,000.00
Beneficio directo	La adecuación del espacio incrementará el servicio de agua potable.	20	\$ 120,000.00	anual	\$ 2,400,000.00
Beneficio indirecto	Se cubre la oferta y demanda de los habitantes de la zona.	20	\$ 30,340.00	anual	\$ 606,800.00
Beneficio indirecto	El mejoramiento de la infraestructura brindará sostenibilidad y durabilidad al pozo de agua.	20	\$ 1,650.00	anual	\$ 33,000.00
					\$ 0.00
Total:					\$ 5,439,800.00
Comentarios Finales del Proyecto de Inversión					
<p>El proyecto de inversión es factible y necesario debido a la demanda actual en la zona, además de apoyar al incremento de las capacidades del servicio para la distribución de agua potable, así como fortalecer la infraestructura mejorar la calidad en los pozos y su sostenibilidad.</p>					

*Sin IVA

Naucalpan de Juárez	FICHA TÉCNICA 2023.057.6.01.2	
	Fondo Estatal de Fortalecimiento Municipal	
	FEFOM 2023	

VI. Análisis de la Situación Sin Proyecto de Inversión

Posibles medidas de optimización sin la realización del Proyecto de Inversión

Medida	Descripción
La infraestructura actual no cuenta con el mantenimiento mínimo necesario y las instalaciones adecuadas para garantizar la eficiencia que fortalezca las capacidades de distribución de agua potable que requiere la oferta y demanda actual de la zona.	El mantenimiento mínimo brindado a la infraestructura existente y la no actualización de las instalaciones seguirá causando un gasto considerable, de manera que no brindará ganancias económicas y continuará con el bajo rango en cuanto infraestructura y la capacidad del pozo profundo de agua potable.
Análisis de la oferta sin PI ⁽¹⁾	Análisis de la demanda sin PI ⁽¹⁾
El pozo profundo de agua potable Colón de Echegaray tiene 170 m2 de edificación el cual opera mediante equipo de bombeo, arrancador de 150 hp, subestación eléctrica de 150 kva y bomba sumergible de 150 hp; las instalaciones incluyen equipo de telemetría, caseta de vigilancia, caseta CCM y cloración.	El pozo profundo de agua potable debe operar las 24 horas los 365 días del año brindando servicio del suministro de agua a 5,000 habitantes mediante un gasto de 20 litros por segundo.

(1) Se deberá realizar la estimación de los bienes y servicios relacionados con el PI proyectado a lo largo del horizonte de evaluación, considerando las optimizaciones identificadas.

VII. Alternativa de Solución Desechada

Descripción y justificación de la alternativa de solución desechada ⁽²⁾

La alternativa de solución consiste en la demolición de la infraestructura actual y la construcción de instalaciones nuevas con el equipamiento e instalaciones adecuadas, sin embargo los trabajos para la intervención general y el tiempo de ejecución requieren el incremento en los costos de inversión, operación y mantenimiento, así como la pausa de distribución de agua. Por lo que esta alternativa se desecha en el aspecto económico, funcional y operativo ya que no se cuenta con el presupuesto suficiente, así como no se puede dejar de brindar el servicio de seguridad municipal en la zona.

Identificación de costos

Concepto	Descripción y Temporalidad	Cuantificación	Valoración*	Periodicidad	Total*
Monto total de inversión:		1	\$ 10,000,000.00	única	\$ 10,000,000.00
Operación:	Pago del gasto del servicio de energía eléctrica	20	\$ 120,000.00	anual	\$ 2,400,000.00
Mantenimiento:	Revisión del funcionamiento y mantenimiento en la infraestructura.	20	\$ 15,000.00	anual	\$ 300,000.00
					\$ 0.00
Total:					\$ 12,700,000.00

(2) Se deberán cuantificar los costos y describir los criterios técnicos y económicos utilizados para desechar esta Alternativa de Solución.

*Sin IVA

Teléfono (s): 55 53 71 84 00 ext. 1409 y 1403
Correo electrónico: proyectos.dgop@naucalpan.gob.mx

Versión
Segunda

Lugar y fecha de elaboración
Naucalpan de Juárez 12-septiembre-2023

Naucalpan de Juárez	FICHA TÉCNICA 2023.057.6.02.2	
	Fondo Estatal de Fortalecimiento Municipal	
	FEFOM 2023	

I. Información general del Proyecto de Inversión

El presente documento está destinado a registrar el siguiente Proyecto de Inversión (PI):

Nombre del PI:	Construcción y equipamiento de elevador en patio central del Palacio Municipal de Naucalpan de Juárez en Pueblo San Bartolo (Naucalpan Centro)
-----------------------	--

Unidad Responsable:	Naucalpan de Juárez
----------------------------	---------------------

Tipo de PI:

- Infraestructura Económica
- Infraestructura Social
- Infraestructura Gubernamental
- Inmuebles Otros

Fuentes de financiamiento:

Origen	%	Monto (incluye IVA)
Fefom 2023	100	\$ 5,450,012.56
Total:	100	\$ 5,450,012.56

Horizonte de evaluación

Mes de Inicio de Ejecución:	Octubre
Mes de Término de Ejecución:	Diciembre
Vida útil (años):	20

Calendario de Inversión 2023

Mes	Avance %	
	Financiero	Físico
Enero		
Febrero		
Marzo		
Abril		
Mayo		
Junio		
Julio		
Agosto		
Septiembre		
Octubre	30	30
Noviembre	30	30
Diciembre	40	40
Total:	100	100

Factibilidades del Proyecto de Inversión:

- Manifiesto contar con todos los permisos legales, técnicos y ambientales liberados, vigentes y necesarios ante las instancias federales, estatales o municipales correspondientes, para la correcta ejecución del proyecto de inversión.
- Manifiesto que el proyecto de inversión se realizará en un bien público y cuento con los documentos que avalan la situación legal de la propiedad.

Modalidad de Ejecución:

- Por contrato
- Por Administración Directa

Como responsable de proveer y recabar la información, bajo protesta de decir verdad, declaro que toda la información contenida en la presente Ficha Técnica, integrada por seis páginas, corresponde fehacientemente con la situación acontecida en el municipio citado en la presente. Asimismo, se expresa el compromiso del Municipio y de la instancia ejecutora, de acreditar y demostrar ante los órganos de control y fiscalización federal, estatal y locales facultados, según su ámbito de competencia en términos de las disposiciones legales aplicables, que los recursos estatales en referencia serán aplicados conforme a lo descrito en este documento, acreditando documentalmente el desarrollo y finalización oportuna de la obra. Del mismo modo, declaro no estar gestionando y/o haber recibido recursos para los fines específicos aquí solicitados, a otras instancias del gobierno estatal o federal, ni tampoco en ejercicios fiscales anteriores. Estos recursos son estatales, y no pierden su naturaleza, por lo que una vez aprobados serán ejercidos bajo los principios de control, transparencia y rendición de cuentas aplicables a los recursos estatales, así como a lo dispuesto en el Presupuesto de Egresos del Gobierno del Estado de México para el Ejercicio Fiscal 2023, los Lineamientos para la Utilización del Fondo Estatal de Fortalecimiento Municipal y sus Criterios de Aplicación y las demás disposiciones jurídicas aplicables.





ANGÉLICA MOYA MARÍN
PRESIDENTA MUNICIPAL CONSTITUCIONAL DE NAUCALPAN DE JUÁREZ, ESTADO DE MÉXICO.

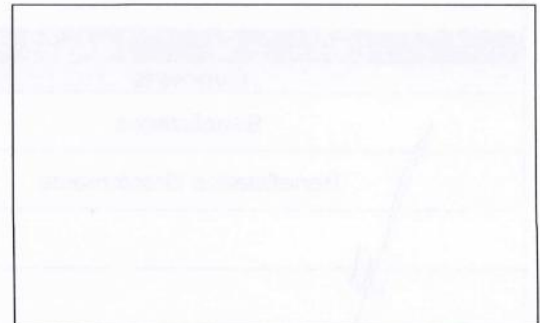

Naucalpan de Juárez	FICHA TÉCNICA 2023.057.6.02.2	
	Fondo Estatal de Fortalecimiento Municipal	
	FEFOM 2023	

II. Alineación Estratégica Estatal

Número	Estrategia	Líneas de Acción
1.2.6.	Garantizar los derechos sociales de las personas con discapacidad.	Impulsar la generación y adecuación de espacios así como la señalización de lugares exclusivos para personas con discapacidad.

Manifiesto que el PI a realizar está alineado estratégicamente con el Plan Municipal de Desarrollo vigente.

III. Análisis de la Situación Actual
Descripción de la problemática

El Palacio Municipal presenta una déficit en la infraestructura correspondiente a la movilidad universal lo que puede presentar un riesgo para las personas con discapacidad o limitación motriz debido a que dificultan la accesibilidad y movilidad. Dando servicio a 571 personas al día correspondiente al 33.5% de la población municipal (datos obtenidos del censo 2020 del INEGI). Actualmente se cuenta con dos núcleos de escaleras al centro y ningún elevador que facilite la accesibilidad vertical.

Fotografías



En el patio central se ubican escaleras para el desplazamiento vertical dentro del edificio.



El acceso principal al Palacio Municipal es mediante escaleras.

Análisis de la oferta

El Palacio Municipal cuenta con un patio central que distribuye la circulación a los diferentes espacios del edificio, así como dos núcleos de escaleras al centro. No cuenta con elevador que brinde el servicio necesario.

Análisis de la demanda

Se requiere un elevador que conecte los 4 niveles del Palacio Municipal para poder acceder a los distintos servicios de solicitudes, pagos y aclaraciones. Deberá funcionar 24 horas del día los 365 días del año. Atender a 571 personas al día que son un 33.5% de los usuarios del Palacio Municipal.

Variables Relevantes

Concepto	Situación Actual
Beneficiados	279,535
Beneficiados directamente	571

Naucalpan de Juárez	FICHA TÉCNICA 2023.057.6.02.2	
	Fondo Estatal de Fortalecimiento Municipal	
	FEFOM 2023	

IV. Análisis de la Situación con Proyecto de Inversión

Descripción General

El proyecto consiste en la instalación de un elevador de 825 kg de capacidad, manejo automático colectivo selectivo completo, operador de puerta automático y tiene la posibilidad de realizar 4 paradas con 4 desembarques. De igual modo se contemplan la ejecución de los trabajos preliminares como demolición y excavación; trabajos de albañilería como construcción de la estructura del cubo y cabina; instalaciones electromecánicas para la operación del elevador. El mantenimiento consistirá en una revisión mensual de los componentes electromecánicos que hacen posible la operación del elevador, mantenimiento semestral de motores y limpieza.

Descripción de los componentes del Proyecto de Inversión



Componente	Cantidad	Unidad de Medida	Precio sin IVA	
			Unitario	Total
Trazo y nivelación con aparatos topográficos para establecer ejes y niveles de referencia para obra de edificación.	16	m2	\$ 150.00	\$ 2,400.00
Demolición de firme de concreto armado y elementos de concreto existentes.	7	m2	\$ 8,500.00	\$ 62,900.00
Excavación para la construcción de foso de 1.30m.	4	m2	\$ 11,566.67	\$ 46,266.69
Construcción de cubo para elevador de 2.15 m de frente por 1.88 m de fondo.	1	pza (s)	\$ 1,000,000.00	\$ 1,000,000.00
Construcción de cabina para elevador de 1.30m de frente por 1.40m de fondo por 2.3m de altura	1	pza (s)	\$ 684,000.00	\$ 684,000.00
Instalación de elevador de 825 kg de capacidad, velocidad 1.0 m/seg, con 220v de energía eléctrica.	1	pza (s)	\$ 2,900,000.00	\$ 2,900,000.00
Limpieza gruesa al final de la obra.	4	m2	\$ 680.00	\$ 2,720.00
				\$ 0.00
				\$ 0.00
				\$ 0.00
Subtotal:			\$ 4,698,286.69	
IVA:			\$ 751,725.87	
Total con IVA:			\$ 5,450,012.56	

Metas. Los componentes citados arriba constituyen en su totalidad las siguientes metas generales que se lograrán con los recursos solicitados del Fefom 2023

Concepto	Cantidad	Unidad de Medida
Construcción y equipamiento de elevador en patio central del Palacio Municipal	1	pza (s)

Naucalpan de Juárez	FICHA TÉCNICA 2023.057.6.02.2	
	Fondo Estatal de Fortalecimiento Municipal	
	FEFOM 2023	

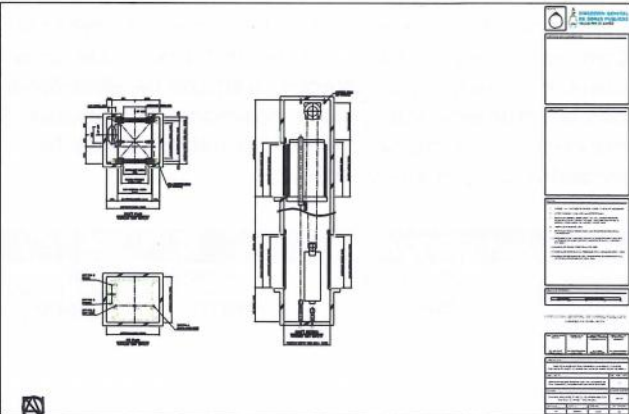
Localización del Proyecto de Inversión

Plano	Geolocalización
	

Proyecto de construcción y equipamiento de elevador en patio central del Palacio Municipal

Coordenadas: 19.478865244991766, -99.2334252560819

Análisis de la oferta con PI

Análisis de la demanda con PI

La implementación del proyecto beneficiará a 571 personas diariamente, brindando servicio las 24 horas los 365 días del año, para poder acceder a los distintos servicios de solicitudes garantizando la accesibilidad a todos los ciudadanos y ayudando a tener mejor calidad de vida. Área en planta 4 m2.

Se requiere un elevador que conecte los 4 niveles del Palacio Municipal para poder acceder a los distintos servicios de solicitudes, pagos y aclaraciones. Deberá funcionar 24 horas del día los 365 días del año. Atender a 571 personas al día que son un 33.5% de los usuarios del Palacio Municipal.

Diagnóstico de la situación con PI

El proyecto proporcionará el nivel de movilidad universal requerido para satisfacer la demanda del flujo peatonal dentro del edificio y asegurar una accesibilidad segura, cómoda, y autónoma. El diseño del elevador generará la reducción de costos en mantenimiento y gasto de energía. La implementación del proyecto beneficiará a 571 personas diariamente, brindando servicio las 24 horas los 365 días del año, garantizando la accesibilidad a todos los ciudadanos y ayudando a tener mejor calidad de vida. Tendrá una vida útil de 20 años. Los costos de mantenimiento serán de \$80,000 pesos anuales.

Variables Relevantes

Concepto	Situación con PI
Beneficiarios directos	571
Partida Presupuestal (Específica)	6162
Construcción y equipamiento de elevador	1 pieza
Porcentaje de personas atendidas diariamente	33.50%
Niveles a los que se da acceso	4 niveles

Naucalpan de Juárez		FICHA TÉCNICA 2023.057.6.02.2				
		Fondo Estatal de Fortalecimiento Municipal				
		FEFOM 2023				
V. Identificación y cuantificación de costos y beneficios del Proyecto de Inversión						
Identificación de costos						
Concepto	Descripción y Temporalidad	Cuantificación	Valoración*	Periodicidad	Total*	
Monto total de inversión:		1	\$ 4,698,286.69	única	\$ 4,698,286.69	
Operación:	Pago de energía eléctrica.	20	\$ 60,000.00	anual	\$ 1,200,000.00	
Mantenimiento:	Inspección de instalaciones electromecánicas, mantenimiento preventivo a motores y limpieza	20	\$ 80,000.00	anual	\$ 1,600,000.00	
					\$ 0.00	
Total:					\$ 7,498,286.69	
Identificación de Beneficios del Proyecto de Inversión						
Concepto	Descripción y Temporalidad	Cuantificación	Valoración*	Periodicidad	Total*	
Beneficio directo	La instalación del elevador aportará al mejoramiento del equipamiento del edificio.	1	\$ 4,698,286.69	única	\$ 4,698,286.69	
Beneficio directo	Durabilidad y bajo costo de mantenimiento.	20	\$ 20,275.00	anual	\$ 405,500.00	
Liberación recurso	Implementación de sistema de elevador para garantizar la accesibilidad	571	\$ 300.00	única	\$ 171,300.00	
					\$ 0.00	
					\$ 0.00	
Total:					\$ 5,275,086.69	
Comentarios Finales del Proyecto de Inversión						
<p>El proyecto proporcionará accesibilidad segura, cómoda, y autónoma a las personas con discapacidad. La implementación del proyecto beneficiará a 571 personas diariamente, brindando servicio las 24 horas los 365 días del año. Tendrá una vida útil de 20 años.</p>						

*Sin IVA

Naucalpan de Juárez	FICHA TÉCNICA 2023.057.6.02.2	
	Fondo Estatal de Fortalecimiento Municipal	
	FEFOM 2023	

VI. Análisis de la Situación Sin Proyecto de Inversión
Posibles medidas de optimización sin la realización del Proyecto de Inversión

Medida	Descripción
La implementación de plataformas de elevación deslizantes sobre los cubos de escaleras existentes podría solucionar el problema de accesibilidad, brindando servicio de una persona a la vez. Esta alternativa requiere de disminuir el área útil de las escaleras existentes.	La implementación de plataformas de elevación deslizantes sobre los cubos de escaleras existentes tendrá un costo de \$450,000 pesos
Análisis de la oferta sin PI ⁽¹⁾	Análisis de la demanda sin PI ⁽¹⁾
La implementación de plataformas de elevación deslizantes sobre los cubos de escaleras existentes podría solucionar el problema de accesibilidad, brindando servicio de una persona a la vez. utilizando un área aproximada de 40 m2. funcionando las 24 horas de los 365 días del año.	Se requiere un elevador que conecte los 4 niveles del Palacio Municipal para poder acceder a los distintos servicios de solicitudes, pagos y aclaraciones. Deberá funcionar 24 horas del día los 365 días del año. Atender a 571 personas al día que son un 33.5% de los usuarios del Palacio Municipal.

(1) Se deberá realizar la estimación de los bienes y servicios relacionados con el PI proyectado a lo largo del horizonte de evaluación, considerando las optimizaciones identificadas.

VII. Alternativa de Solución Desechada
Descripción y justificación de la alternativa de solución desechada ⁽²⁾

La alternativa de solución consiste en la construcción y equipamiento de dos elevadores en el patio central del edificio con 8825 kg de capacidad, manejo automático colectivo selectivo completo, operador de puerta automático y tiene la posibilidad de realizar 4 paradas con 4 desembarques. Debido a la alta tecnología y los procesos preliminares para la ejecución de la obra, existe un incremento en los costos de inversión, operación y mantenimiento por lo que esta alternativa no es factible económicamente para su ejecución ya que la oferta duplicaría la demanda actual, lo que lo hace no factible

Identificación de costos					
Concepto	Descripción y Temporalidad	Cuantificación	Valoración*	Periodicidad	Total*
Monto total de inversión:		2	\$ 4,698,286.69	única	\$ 9,396,573.38
Operación:	Pago de energía eléctrica.	20	\$ 120,000.00	anual	\$ 2,400,000.00
Mantenimiento:	Se consideran los trabajos de mantenimiento y limpieza.	20	\$ 160,000.00	anual	\$ 3,200,000.00
					\$ 0.00
Total:					\$ 14,996,573.38

(2) Se deberán cuantificar los costos y describir los criterios técnicos y económicos utilizados para desechar esta Alternativa de Solución.

*Sin IVA

Teléfono (s): 55 53 71 84 00 ext. 1409 y 1403
Correo electrónico: proyectos.dgop@naucalpan.gob.mx

Versión
Segunda

Lugar y fecha de elaboración
Naucalpan de Juárez 12-septiembre-2023



Naucalpan de Juárez	FICHA TÉCNICA 2023.057.6.05.2
	Fondo Estatal de Fortalecimiento Municipal
	FEFOM 2023

I. Información general del Proyecto de Inversión

El presente documento está destinado a registrar el siguiente Proyecto de Inversión (PI):

Nombre del PI:	Rehabilitación integral del pozo Balcones de San Mateo en fraccionamiento Balcones de San Mateo, localidad de Naucalpan de Juárez.
Unidad Responsable:	Naucalpan de Juárez

Tipo de PI:

- Infraestructura Económica
- Infraestructura Social
- Infraestructura Gubernamental
- Inmuebles Otros

Fuentes de financiamiento:

Origen	%	Monto (incluye IVA)
Fefom 2023	100	\$ 6,000,000.00
Total:	100	\$ 6,000,000.00

Horizonte de evaluación

Mes de Inicio de Ejecución:	Octubre
Mes de Término de Ejecución:	Diciembre
Vida útil (años):	20

Calendario de Inversión 2023

Mes	Avance %	
	Financiero	Físico
Enero		
Febrero		
Marzo		
Abril		
Mayo		
Junio		
Julio		
Agosto		
Septiembre		
Octubre	30	30
Noviembre	30	30
Diciembre	40	40
Total:	100	100

Factibilidades del Proyecto de Inversión:

Manifiesto contar con todos los permisos legales, técnicos y ambientales liberados, vigentes y necesarios ante las instancias federales, estatales o municipales correspondientes, para la correcta ejecución del proyecto de inversión.

Manifiesto que el proyecto de inversión se realizará en un bien público y cuento con los documentos que avalan la situación legal de la propiedad.

Modalidad de Ejecución:

- Por contrato
- Por Administración Directa

Como responsable de proveer y recabar la información, bajo protesta de decir verdad, declaro que toda la información contenida en la presente Ficha Técnica, integrada por seis páginas, corresponde fehacientemente con la situación acontecida en el municipio citado en la presente. Asimismo, se expresa el compromiso del Municipio y de la instancia ejecutora, de acreditar y demostrar ante los órganos de control y fiscalización federal, estatal y locales facultados, según su ámbito de competencia en términos de las disposiciones legales aplicables, que los recursos estatales en referencia serán aplicados conforme a lo descrito en este documento, acreditando documentalmente el desarrollo y finalización oportuna de la obra. Del mismo modo, declaro no estar gestionando y/o haber recibido recursos para los fines específicos aquí solicitados, a otras instancias del gobierno estatal o federal, ni tampoco en ejercicios fiscales anteriores. Estos recursos son estatales, y no pierden su naturaleza, por lo que una vez aprobados serán ejercidos bajo los principios de control, transparencia y rendición de cuentas aplicables a los recursos estatales, así como a lo dispuesto en el Presupuesto de Egresos del Gobierno del Estado de México para el Ejercicio Fiscal 2023, los Lineamientos para la Utilización del Fondo Estatal de Fortalecimiento Municipal y sus Criterios de Aplicación y las demás disposiciones jurídicas aplicables.



ANGÉLICA MOYA MARÍN
PRESIDENTA MUNICIPAL CONSTITUCIONAL DE
NAUCALPAN DE JUÁREZ, ESTADO DE MÉXICO.



Naucalpan de Juárez

FICHA TÉCNICA 2023.057.6.05.2

Fondo Estatal de Fortalecimiento Municipal

FEFOM 2023

II. Alineación Estratégica Estatal

Número	Estrategia	Líneas de Acción
3.4.4.	Fortalecer las instituciones proveedoras y reguladoras del agua favoreciendo una visión social y ambiental.	Fortalecer las herramientas de planeación y ejecución de proyectos en materia de agua.

Manifiesto que el PI a realizar está alineado estratégicamente con el Plan Municipal de Desarrollo vigente.

III. Análisis de la Situación Actual

Descripción de la problemática

La falta de mantenimiento en la infraestructura pública correspondiente al Organismo Público Descentralizado para la Prestación de los Servicios de Agua Potable, Alcantarillado y Saneamiento del Municipio puede provocar problemas de abastecimiento del servicio en diferentes zonas de Naucalpan de Juárez. Como es el caso del pozo Balcones de San Mateo, ya que debido a la antigüedad de las instalaciones se ha generado el desgaste de la tubería de columna y el equipo de bombeo. Para poder mejorar la eficiencia física y del gasto hidráulico, es necesaria la rehabilitación y mantenimiento del pozo profundo de agua potable.

Fotografías



Es visible la falta de mantenimiento en las instalaciones hidráulicas del pozo.



Es visible el mal estado y deterioro que presentan en las instalaciones eléctricas.

Análisis de la oferta

El pozo tiene 170 m² de edificación, equipo de bombeo, arrancador de 150 hp, subestación eléctrica de 150 kva y bomba sumergible de 150 hp, equipo de telemetría, caseta de vigilancia, caseta CCM y cloración. Actualmente el pozo no está en operación por falta de mantenimiento

Análisis de la demanda

El pozo profundo de agua potable debe operar las 24 horas los 365 días del año brindando servicio del suministro de agua a 5,000 habitantes mediante un gasto de 20 litros por segundo.

Variables Relevantes

Concepto	Situación Actual
Beneficiados directamente	5,000 habitantes
Entidades beneficiadas	Balcones de San Mate
Gasto	20 l/s

Naucalpan de Juárez	FICHA TÉCNICA 2023.057.6.05.2	
	Fondo Estatal de Fortalecimiento Municipal	
	FEFOM 2023	

IV. Análisis de la Situación con Proyecto de Inversión

Descripción General

El proyecto de "Rehabilitación integral del pozo Balcones de San Mateo en fraccionamiento Balcones de San Mateo, localidad de Naucalpan de Juárez" consiste en la ejecución de los trabajos de rehabilitación de la infraestructura y aforo del pozo profundo, restitución de equipo de bombeo con motobomba vertical sumergible, suministro e instalación de acometida eléctrica y tren de descarga, así como, el cambio de cable submarino, rehabilitación de caseta de vigilancia, canalización de casetas de CCM y cloración, mantenimiento al equipo eléctrico, mantenimiento al sistema de telemetría y finalmente limpieza y acarreo.

Descripción de los componentes del Proyecto de Inversión

Componente	Cantidad	Unidad de Medida	Precio sin IVA	
			Unitario	Total
Trazo y nivelación con aparatos topográficos para establecer ejes y niveles de referencia para obra de edificación.	170	m2	\$ 250.00	\$ 42,500.00
Rehabilitación de la infraestructura y aforo del pozo profundo.	1	pza (s)	\$ 620,000.00	\$ 620,000.00
Restitución de equipo de bombeo con motobomba vertical tipo sumergible.	1	pza (s)	\$ 689,100.00	\$ 689,100.00
Suministro e instalación de tren de descarga, incluye: Tubería de acero al carbón, manómetro, válvula de admisión.	1	pza (s)	\$ 380,113.79	\$ 380,113.79
Suministro e instalación del equipo eléctrico y acometida.	1	pza (s)	\$ 880,700.00	\$ 880,700.00
Potabilización del agua con el contenedor cilíndrico de polietileno para almacenamiento de hipoclorito de sodio al 13%.	1	pza (s)	\$ 290,000.00	\$ 290,000.00
Mantenimiento del sistema de telemetría, incluye: suministro, configuración e instalación de la unidad.	1	pza (s)	\$ 990,000.00	\$ 990,000.00
Canalización del CCM, incluye: excavación, relleno, instalación de tuberías y construcción de registro.	1	pza (s)	\$ 260,000.00	\$ 260,000.00
Rehabilitación de caseta de vigilancia, caseta de cloración y CCM.	3	pza (s)	\$ 340,000.00	\$ 1,020,000.00
				\$ 0.00
Subtotal:			\$ 5,172,413.79	
IVA:			\$ 827,586.21	
Total con IVA:			\$ 6,000,000.00	



Metas. Los componentes citados arriba constituyen en su totalidad las siguientes metas generales que se lograrán con los recursos solicitados del Fefom 2023

Concepto	Cantidad	Unidad de Medida
Rehabilitación de pozo profundo de agua potable.	170	m2

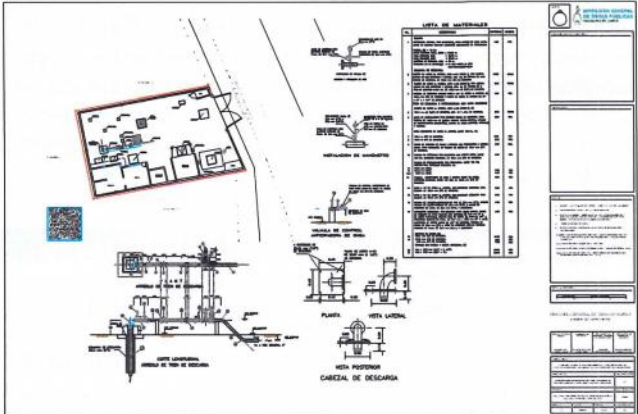

Naucalpan de Juárez	FICHA TÉCNICA 2023.057.6.05.2	
	Fondo Estatal de Fortalecimiento Municipal	
	FEFOM 2023	

Localización del Proyecto de Inversión

Plano	Geolocalización
	

Proyecto de rehabilitación de pozo profundo de agua potable Balcones de San Mateo	Coordenadas: 19.493532791716536, -99.26211241659176
---	---

Análisis de la oferta con PI	Análisis de la demanda con PI
<p>La rehabilitación del pozo garantizará la cantidad y calidad del agua extraída del subsuelo y mejorará la eficiencia en el equipo de bombeo, logrando alcanzar un gasto de 20 litros por segundo, abasteciendo a 5,000 habitantes. Operando 24 horas los 365 días del año.</p>	<p>El pozo profundo de agua potable debe operar las 24 horas los 365 días del año brindando servicio del suministro de agua a 5,000 habitantes mediante un gasto de 20 litros por segundo.</p>

Diagnóstico de la situación con PI

El fortalecimiento de la infraestructura pública correspondiente al Organismo Público Descentralizado para la Prestación de los Servicios de Agua Potable, Alcantarillado y Saneamiento del Municipio con el proyecto "Rehabilitación integral del pozo Balcones de San Mateo en fraccionamiento Balcones de San Mateo, localidad de Naucalpan de Juárez" mejorará la eficiencia física de las instalaciones para la calidad del agua extraída del subsuelo y del gasto hidráulico, garantizando suficiencia, eficiencia, calidad y sostenibilidad del servicio público municipal de suministro de agua potable.

Variables Relevantes	
Concepto	Situación con PI
Beneficiarios directos	5,000 habitantes
Partida Presupuestal (Específica)	6132
Gasto	20 l/s

Naucalpan de Juárez	FICHA TÉCNICA 2023.057.6.05.2	
	Fondo Estatal de Fortalecimiento Municipal	
	FEFOM 2023	

V. Identificación y cuantificación de costos y beneficios del Proyecto de Inversión

Identificación de costos

Concepto	Descripción y Temporalidad	Cuantificación	Valoración*	Periodicidad	Total*
Monto total de inversión:		1	\$ 5,172,413.79	única	\$ 5,172,413.79
Operación:	Pago del gasto del servicio de energía eléctrica	20	\$ 150,000.00	mensual	\$ 3,000,000.00
Mantenimiento:	Revisión del funcionamiento y mantenimiento en la infraestructura.	20	\$ 15,000.00	anual	\$ 300,000.00
					\$ 0.00

Total: \$ 8,472,413.79

Identificación de Beneficios del Proyecto de Inversión

Concepto	Descripción y Temporalidad	Cuantificación	Valoración*	Periodicidad	Total*
Beneficio directo	La rehabilitación de las instalaciones evitará gastos de consumo mensual.	20	\$ 120,000.00	anual	\$ 2,400,000.00
Beneficio directo	La adecuación del espacio incrementará el servicio de agua potable.	20	\$ 120,000.00	anual	\$ 2,400,000.00
Beneficio indirecto	Se cubre la oferta y demanda de los habitantes de la zona.	20	\$ 30,340.00	anual	\$ 606,800.00
Beneficio indirecto	El mejoramiento de la infraestructura brindará sostenibilidad y durabilidad al pozo de agua.	20	\$ 1,650.00	anual	\$ 33,000.00
					\$ 0.00

Total: \$ 5,439,800.00

Comentarios Finales del Proyecto de Inversión

El proyecto de inversión es factible y necesario debido a la demanda actual en la zona, además de apoyar al incremento de las capacidades del servicio para la distribución de agua potable, así como fortalecer la infraestructura mejorar la calidad en los pozos y su sostenibilidad.

*Sin IVA

Naucalpan de Juárez	FICHA TÉCNICA 2023.057.6.05.2	
	Fondo Estatal de Fortalecimiento Municipal	
	FEFOM 2023	

VI. Análisis de la Situación Sin Proyecto de Inversión

Posibles medidas de optimización sin la realización del Proyecto de Inversión

Medida	Descripción
La infraestructura actual no cuenta con el mantenimiento mínimo necesario y las instalaciones adecuadas para garantizar la eficiencia que fortalezca las capacidades de distribución de agua potable que requiere la oferta y demanda actual de la zona.	El mantenimiento mínimo brindado a la infraestructura existente y la no actualización de las instalaciones seguirá causando un gasto considerable, de manera que no brindará ganancias económicas y continuará con el bajo rango en cuanto infraestructura y la capacidad del pozo profundo de agua potable.
Análisis de la oferta sin PI ⁽¹⁾	Análisis de la demanda sin PI ⁽¹⁾
El pozo profundo de agua potable Balcones tiene 170 m2 de edificación el cual opera mediante equipo de bombeo, arrancador de 150 hp, subestación eléctrica de 150 kva y bomba sumergible de 150 hp; las instalaciones incluyen equipo de telemetría, caseta de vigilancia, caseta CCM y cloración.	El pozo profundo de agua potable debe operar las 24 horas los 365 días del año brindando servicio del suministro de agua a 5,000 habitantes mediante un gasto de 20 litros por segundo.

(1) Se deberá realizar la estimación de los bienes y servicios relacionados con el PI proyectado a lo largo del horizonte de evaluación, considerando las optimizaciones identificadas.

VII. Alternativa de Solución Desechada

Descripción y justificación de la alternativa de solución desechada ⁽²⁾

La alternativa de solución consiste en la demolición de la infraestructura actual y la construcción de instalaciones nuevas con el equipamiento e instalaciones adecuadas, sin embargo los trabajos para la intervención general y el tiempo de ejecución requieren el incremento en los costos de inversión, operación y mantenimiento, así como la pausa de distribución de agua. Por lo que esta alternativa se desecha en el aspecto económico, funcional y operativo ya que no se cuenta con el presupuesto suficiente, así como no se puede dejar de brindar el servicio de seguridad municipal en la zona.

Identificación de costos

Concepto	Descripción y Temporalidad	Cuantificación	Valoración*	Periodicidad	Total*
Monto total de inversión:		1	\$ 10,000,000.00	única	\$ 10,000,000.00
Operación:	Pago del gasto del servicio de energía eléctrica	20	\$ 120,000.00	anual	\$ 2,400,000.00
Mantenimiento:	Revisión del funcionamiento y mantenimiento en la infraestructura.	20	\$ 15,000.00	anual	\$ 300,000.00
					\$ 0.00
Total:					\$ 12,700,000.00

(2) Se deberán cuantificar los costos y describir los criterios técnicos y económicos utilizados para desechar esta Alternativa de Solución.

*Sin IVA

Teléfono (s): 55 53 71 84 00 ext. 1409 y 1403
Correo electrónico: proyectos.dgop@naucalpan.gob.mx

Versión	Lugar y fecha de elaboración
Segunda	Naucalpan de Juárez 12-septiembre-2023

Naucalpan de Juárez	FICHA TÉCNICA 2023.057.4.02.2	
	Fondo Estatal de Fortalecimiento Municipal	
	FEFOM 2023	

I. Información general del Proyecto de Inversión
El presente documento está destinado a registrar el siguiente Proyecto de Inversión (PI):

Nombre del PI:	Rehabilitación de Unidad Médica "Los Arcos" del sistema de Desarrollo Integral de la Familia (DIF) en pueblo San Bartolo (Naucalpan Centro), localidad de Naucalpan
-----------------------	---

Unidad Responsable:	Naucalpan de Juárez
----------------------------	---------------------

Tipo de PI: <input type="checkbox"/> Infraestructura Económica <input checked="" type="checkbox"/> Infraestructura Social <input type="checkbox"/> Infraestructura Gubernamental <input type="checkbox"/> Inmuebles <input type="checkbox"/> Otros	Fuentes de financiamiento:		
	Origen	%	Monto (incluye IVA)
	Fefom 2023	100	\$ 2,730,905.60
	Total:		
	100	\$ 2,730,905.60	

Horizonte de evaluación	
Mes de Inicio de Ejecución:	Octubre
Mes de Término de Ejecución:	Diciembre
Vida útil (años):	20

Calendario de Inversión 2023		
Mes	Avance %	
	Financiero	Físico
Enero		
Febrero		
Marzo		
Abril		
Mayo		
Junio		
Julio		
Agosto		
Septiembre		
Octubre	30	30
Noviembre	30	30
Diciembre	40	40
Total:	100	100

Factibilidades del Proyecto de Inversión:

Manifiesto contar con todos los permisos legales, técnicos y ambientales liberados, vigentes y necesarios ante las instancias federales, estatales o municipales correspondientes, para la correcta ejecución del proyecto de inversión.

Manifiesto que el proyecto de inversión se realizará en un bien público y cuento con los documentos que avalan la situación legal de la propiedad.

Modalidad de Ejecución:

Por contrato Por Administración Directa

Como responsable de proveer y recabar la información, bajo protesta de decir verdad, declaro que toda la información contenida en la presente Ficha Técnica, integrada por seis páginas, corresponde fehacientemente con la situación acontecida en el municipio citado en la presente. Asimismo, se expresa el compromiso del Municipio y de la instancia ejecutora, de acreditar y demostrar ante los órganos de control y fiscalización federal, estatal y locales facultados, según su ámbito de competencia en términos de las disposiciones legales aplicables, que los recursos estatales en referencia serán aplicados conforme a lo descrito en este documento, acreditando documentalmente el desarrollo y finalización oportuna de la obra. Del mismo modo, declaro no estar gestionando y/o haber recibido recursos para los fines específicos aquí solicitados, a otras instancias del gobierno estatal o federal, ni tampoco en ejercicios fiscales anteriores. Estos recursos son estatales, y no pierden su naturaleza, por lo que una vez aprobados serán ejercidos bajo los principios de control, transparencia y rendición de cuentas aplicables a los recursos estatales, así como a lo dispuesto en el Presupuesto de Egresos del Gobierno del Estado de México para el Ejercicio Fiscal 2023, los Lineamientos para la Utilización del Fondo Estatal de Fortalecimiento Municipal y sus Criterios de Aplicación y las demás disposiciones jurídicas aplicables.

ANGÉLICA MOYA MARÍN
PRESIDENTA MUNICIPAL CONSTITUCIONAL DE NAUCALPAN DE JUÁREZ, ESTADO DE MÉXICO.

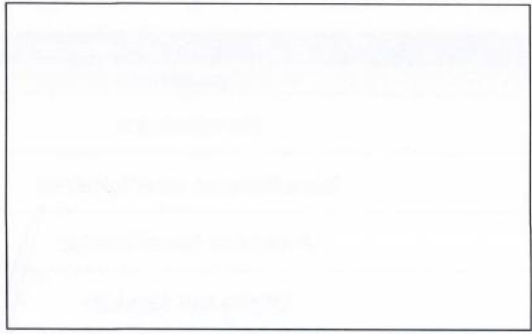

Naucalpan de Juárez	FICHA TÉCNICA 2023.057.4.02.2	
	Fondo Estatal de Fortalecimiento Municipal	
	FEFOM 2023	

II. Alineación Estratégica Estatal

Número	Estrategia	Líneas de Acción
1.4.3.	Impulsar una cobertura sanitaria universal.	Fortalecer las medidas preventivas y de promoción de la salud con la finalidad de reducir la incidencia de enfermedades.

Manifiesto que el PI a realizar está alineado estratégicamente con el Plan Municipal de Desarrollo vigente.

III. Análisis de la Situación Actual

Descripción de la problemática

La falta de infraestructura pública correspondiente al sector salud provoca déficit en los servicios asistenciales que contribuyen a la protección, atención y supervisión a los grupos vulnerables en el municipio. Actualmente la unidad médica "Los Arcos" atiende el 2.5% de la población del municipio siendo un equivalente a 20,861 habitantes. Sin embargo, la unidad médica no posee la infraestructura adecuada, derivado del deterioro en muros y plafones, filtración de agua pluvial e instalaciones sin mantenimiento, lo cual genera costos elevados en el mantenimiento e interrupciones en el servicio brindado.

Fotografías



Las fachadas de unidad médica presentan deterioro en muros exteriores y ventanas

Es visible la falta de mantenimiento en techos y falso plafón, que causa la filtración de agua.

Análisis de la oferta

La unidad médica tiene 650 m2 de edificación, áreas de atención, servicios médicos, odontología, laboratorio, audiología, optometría, ginecología, nutrición, vacunación. Horario de atención: lunes a viernes de 09:00 a 18:00 horas. El servicio es interrumpido por reparaciones urgentes y costosas.

Análisis de la demanda

La unidad médica debe brindar servicio ininterrumpido de lunes a viernes, procurando tener instalaciones en perfectas condiciones, sin deterioros ni filtraciones, tratando de ser lo más limpias posibles para la adecuada revisión de los pacientes, evitando arriesgar la salud de los ciudadanos

Variables Relevantes

Concepto	Situación Actual
Beneficiados	20,861 habitantes
Beneficiados directamente	1,022 habitantes
Viviendas beneficiadas	3, 717 viviendas
Oferta del servicio	7 servicios médicos



**Naucalpan de
Juárez**

FICHA TÉCNICA 2023.057.4.02.2
Fondo Estatal de Fortalecimiento Municipal
FEFOM 2023

IV. Análisis de la Situación con Proyecto de Inversión

Descripción General

El proyecto consiste en trabajos preliminares como demolición de pisos, retiro de impermeabilizante, recubrimientos, desmontaje de cancelerías y muebles de baño; trabajos de albañilería, aplanados, pintura, colocación de pisos e impermeabilizante; cancelería, suministro y colocación de puertas y ventanas; rehabilitación de instalaciones eléctricas de bajo consumo e hidrosanitarias para evitar fugas. La operación de las instalaciones será de manera manual por el personal operativo. El mantenimiento consistirá en limpiezas, desasolves y en su caso reparación menor de fugas e instalaciones eléctricas.

Descripción de los componentes del Proyecto de Inversión

Componente	Cantidad	Unidad de Medida	Precio sin IVA	
			Unitario	Total
Trazo y nivelación con aparatos topográficos para establecer ejes y niveles de referencia para obra de edificación.	650	m2	\$ 32.35	\$ 21,028.96
Demolición de piso de loseta cerámica existente de diferentes medidas, sin recuperación de material.	60	m2	\$ 180.00	\$ 10,800.00
Retiro de recubrimiento y capas de pintura en muros interiores o exteriores.	200	m2	\$ 320.00	\$ 64,000.00
Aplanado con mortero cemento-arena 1:4 y aplicación de pintura vinílica en muros.	200	m2	\$ 670.00	\$ 134,000.00
Suministro y colocación de loseta de 60x60cm, asentada con adhesivo porcelánico y junta con boquilla	60	pza (s)	\$ 750.00	\$ 45,000.00
Suministro y colocación de impermeabilizante a base de sistema prefabricado.	55	m2	\$ 880.00	\$ 48,400.00
Suministro y colocación de ventanas diferentes dimensiones a base de perfiles de aluminio y cristal de 6mm transparente.	100	m2	\$ 2,500.00	\$ 250,000.00
Suministro y colocación de puertas metálicas abatibles de diferentes dimensiones.	5	pza (s)	\$ 5,200.00	\$ 26,000.00
Rehabilitación de la instalación hidrosanitaria, incluye: colocación de tinaco y líneas de alimentación.	12	pza (s)	\$ 65,000.00	\$ 780,000.00
Rehabilitación de la instalación eléctrica, incluye: mufa, centro de carga, luminarias, apagadores y contactos.	20	pza (s)	\$ 48,750.00	\$ 975,000.00

Subtotal: \$ 2,354,228.96

IVA: \$ 376,676.63

Total con IVA: \$ 2,730,905.60

Metas. Los componentes citados arriba constituyen en su totalidad las siguientes metas generales que se lograrán con los recursos solicitados del Fefom 2023

Concepto	Cantidad	Unidad de Medida
Rehabilitación de unidad médica "Los Arcos", área de velatorio.	650	m2



**Naucalpan de
Juárez**

FICHA TÉCNICA 2023.057.4.02.2

Fondo Estatal de Fortalecimiento Municipal

FEFOM 2023

Localización del Proyecto de Inversión

Plano



Geolocalización



Proyecto de rehabilitación de la unidad médica "Los Arcos" del DIF

Coordenadas: 19.473351905833074, -99.23977181159319

Análisis de la oferta con PI

Se rehabilitará la unidad médica para fortalecer las medidas preventivas y de promoción de la salud, reduciendo la incidencia de enfermedades. Se garantizará que no sea interrumpida la operación durante el horario de atención de lunes a viernes. Se podrá contar con más personal operativo.

Análisis de la demanda con PI

La unidad médica debe brindar servicio ininterrumpido de lunes a viernes, procurando tener instalaciones en perfectas condiciones, sin deterioros ni filtraciones, tratando de ser lo más limpias posibles para la adecuada revisión de los pacientes, evitando arriesgar la salud de los ciudadanos

Diagnóstico de la situación con PI

El fortalecimiento de la infraestructura del sector de Salud Pública con el proyecto consistirá en la rehabilitación la unidad médica para fortalecer las medidas preventivas y de promoción de la salud, reduciendo la incidencia de enfermedades. Se incrementará la cobertura y eficiencia del servicio, garantizando que no sea interrumpida la operación. Con la rehabilitación de las instalaciones se tendrá más espacio para contratar personal operativo lo que eficientará el nivel de servicio brindado.

Variables Relevantes

Concepto	Situación con PI
Beneficiarios directos	1,022 habitantes
Partida Presupuestal (Específica)	6122
Rehabilitación de la unidad médica "Los Arcos"	650 m2

Naucalpan de Juárez		FICHA TÉCNICA 2023.057.4.02.2			
		Fondo Estatal de Fortalecimiento Municipal			
		FEFOM 2023			
V. Identificación y cuantificación de costos y beneficios del Proyecto de Inversión					
Identificación de costos					
Concepto	Descripción y Temporalidad	Cuantificación	Valoración*	Periodicidad	Total*
Monto total de inversión:		1	\$ 2,354,228.96	única	\$ 2,354,228.96
Operación:	Pago de energía eléctrica, telefonía, internet, agua potable y drenaje.	20	\$ 42,000.00	anual	\$ 840,000.00
Mantenimiento:	Aplicación de pintura, impermeabilizante, resane en muros y limpieza.	20	\$ 25,000.00	anual	\$ 500,000.00
					\$ 0.00
Total:					\$ 3,694,228.96
Identificación de Beneficios del Proyecto de Inversión					
Concepto	Descripción y Temporalidad	Cuantificación	Valoración*	Periodicidad	Total*
Beneficio directo	La rehabilitación de las instalaciones evitará gastos de consumo mensual.	20	\$ 27,492.00	anual	\$ 549,840.00
Liberación recurso	La adecuación del espacio incrementará la capacidad de personal operativo asignado	6	\$ 144,000.00	única	\$ 864,000.00
Beneficio indirecto	Se cubre la demandada del 2.5% de la población municipal en sector salud.	20,861	\$ 100.00	anual	\$ 2,086,100.00
Beneficio indirecto	El mejoramiento de la unidad médica apoyará a la reducción y prevención de enfermedades.	800	\$ 450.00	anual	\$ 360,000.00
					\$ 0.00
Total:					\$ 3,859,940.00
Comentarios Finales del Proyecto de Inversión					
<p>El proyecto de inversión es factible y necesario debido a la demanda actual en la zona, además de apoyar al incremento de las capacidades del servicio así como fortalecer la infraestructura correspondiente al sector salud, mejorar la calidad en las salas de velación ofreciendo un mayor bienestar.</p>					

*Sin IVA



Naucalpan de Juárez	FICHA TÉCNICA 2023.057.4.02.2
	Fondo Estatal de Fortalecimiento Municipal
	FEFOM 2023

VI. Análisis de la Situación Sin Proyecto de Inversión

Posibles medidas de optimización sin la realización del Proyecto de Inversión

Medida	Descripción
La infraestructura actual no cuenta con el mantenimiento preventivo ni correctivo necesario en las instalaciones de la unidad médica "Los Arcos" para garantizar la operación sin interrupciones, digna y de calidad para los usuarios de la Unidad Médica.	El mantenimiento mínimo brindado a la infraestructura y su no actualización a las instalaciones seguirá causando un gasto considerable de \$185,000 pesos anuales y no se podrá mejorar la calidad del servicio brindado. El mantenimiento consistirá en limpiezas y desasolves.
Análisis de la oferta sin PI ⁽¹⁾	Análisis de la demanda sin PI ⁽¹⁾
La unidad médica tiene 650 m2 de edificación, áreas de atención, servicios médicos, odontología, laboratorio, audiología, optometría, ginecología, nutrición, vacunación. Horario de atención: lunes a viernes de 09:00 a 18:00 horas. No se incrementa la capacidad de operación.	La unidad médica debe brindar servicio ininterrumpido de lunes a viernes, procurando tener instalaciones en perfectas condiciones, sin deterioros ni filtraciones, tratando de ser lo más limpias posibles para la adecuada revisión de los pacientes, evitando arriesgar la salud de los ciudadanos.

(1) Se deberá realizar la estimación de los bienes y servicios relacionados con el PI proyectado a lo largo del horizonte de evaluación, considerando las optimizaciones identificadas.

VII. Alternativa de Solución Desechada

Descripción y justificación de la alternativa de solución desechada ⁽²⁾

La alternativa de solución consiste en la demolición del edificio actual y la construcción de instalaciones nuevas con el equipamiento e instalaciones adecuadas, sin embargo los trabajos para la intervención general y el tiempo de ejecución requieren el incremento en los costos de inversión, operación y mantenimiento, así como la pausa de actividades en la unidad médica. Por lo que esta alternativa se desecha en el aspecto económico, funcional y operativo ya que no se cuenta con el presupuesto suficiente, así como no se puede dejar de brindar el servicio de salud municipal en la zona.

Identificación de costos

Concepto	Descripción y Temporalidad	Cuantificación	Valoración*	Periodicidad	Total*
Monto total de inversión:		1	\$ 8,500,000.00	única	\$ 8,500,000.00
Operación:	Servicios básicos energía eléctrica, telefonía, internet, agua potable y drenaje.	20	\$ 57,600.00	mensual	\$ 1,152,000.00
Mantenimiento:	Mantenimiento anual en acabados para conservar el inmueble en optimas condiciones	20	\$ 65,000.00	anual	\$ 1,300,000.00
					\$ 0.00
Total:					\$ 10,952,000.00

(2) Se deberán cuantificar los costos y describir los criterios técnicos y económicos utilizados para desechar esta Alternativa de Solución.

*Sin IVA

Teléfono (s): 55 53 71 84 00 ext. 1409 y 1403

Correo electrónico: proyectos.dgop@naucalpan.gob.mx

Versión
Segunda

Lugar y fecha de elaboración
Naucalpan de Juárez 12-septiembre-2023



Naucalpan de Juárez	FICHA TÉCNICA 2023.057.1.01.2
	Fondo Estatal de Fortalecimiento Municipal
	FEFOM 2023

I. Información general del Proyecto de Inversión

El presente documento está destinado a registrar el siguiente Proyecto de Inversión (PI):

Nombre del PI:	Construcción de alumbrado público municipal en avenida San Antonio del km 0+000 al km 0+400 en colonia San José de Los Leones 1a Sección, localidad de Naucalpan de Juárez
Unidad Responsable:	Naucalpan de Juárez

Tipo de PI:

- Infraestructura Económica
- Infraestructura Social
- Infraestructura Gubernamental
- Inmuebles Otros

Fuentes de financiamiento:

Origen	%	Monto (incluye IVA)
Fefom 2023	100	\$ 682,726.40
Total:	100	\$ 682,726.40

Horizonte de evaluación

Mes de Inicio de Ejecución:	Octubre
Mes de Término de Ejecución:	Diciembre
Vida útil (años):	20

Calendario de Inversión 2023

Mes	Avance %	
	Financiero	Físico
Enero		
Febrero		
Marzo		
Abril		
Mayo		
Junio		
Julio		
Agosto		
Septiembre		
Octubre	30	30
Noviembre	30	30
Diciembre	40	40
Total:	100	100

Factibilidades del Proyecto de Inversión:

Manifiesto contar con todos los permisos legales, técnicos y ambientales liberados, vigentes y necesarios ante las instancias federales, estatales o municipales correspondientes, para la correcta ejecución del proyecto de inversión.

Manifiesto que el proyecto de inversión se realizará en un bien público y cuento con los documentos que avalan la situación legal de la propiedad.

Modalidad de Ejecución:

- Por contrato
- Por Administración Directa

Como responsable de proveer y recabar la información, bajo protesta de decir verdad, declaro que toda la información contenida en la presente Ficha Técnica, integrada por seis páginas, corresponde fehacientemente con la situación acontecida en el municipio citado en la presente. Asimismo, se expresa el compromiso del Municipio y de la instancia ejecutora, de acreditar y demostrar ante los órganos de control y fiscalización federal, estatal y locales facultados, según su ámbito de competencia en términos de las disposiciones legales aplicables, que los recursos estatales en referencia serán aplicados conforme a lo descrito en este documento, acreditando documentalmente el desarrollo y finalización oportuna de la obra. Del mismo modo, declaro no estar gestionando y/o haber recibido recursos para los fines específicos aquí solicitados, a otras instancias del gobierno estatal o federal, ni tampoco en ejercicios fiscales anteriores. Estos recursos son estatales, y no pierden su naturaleza, por lo que una vez aprobados serán ejercidos bajo los principios de control, transparencia y rendición de cuentas aplicables a los recursos estatales, así como a lo dispuesto en el Presupuesto de Egresos del Gobierno del Estado de México para el Ejercicio Fiscal 2023, los Lineamientos para la Utilización del Fondo Estatal de Fortalecimiento Municipal y sus Criterios de Aplicación y las demás disposiciones jurídicas aplicables.



ANGÉLICA MOYA MARÍN
PRESIDENTA MUNICIPAL CONSTITUCIONAL DE NAUCALPAN DE JUÁREZ, ESTADO DE MÉXICO.

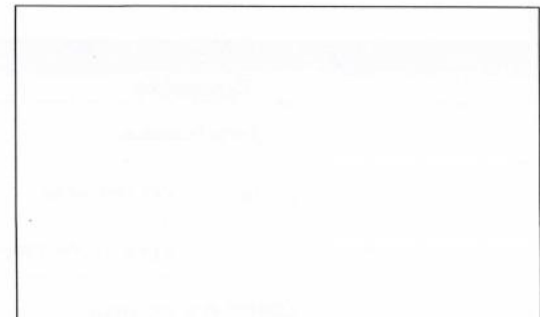

Naucalpan de Juárez	FICHA TÉCNICA 2023.057.1.01.2	
	Fondo Estatal de Fortalecimiento Municipal	
	FEFOM 2023	

II. Alineación Estratégica Estatal

Número	Estrategia	Líneas de Acción
3.1.2.	Difundir el ahorro de energía en la población	Ampliar el programa de sustitución de luminarias en los municipios del estado.

Manifiesto que el PI a realizar está alineado estratégicamente con el Plan Municipal de Desarrollo vigente.

III. Análisis de la Situación Actual

Descripción de la problemática

Avenida San Antonio tiene una longitud de 400 m, ancho de 11 m, se encuentra pavimentada con concreto hidráulico, cuenta con 1,046 habitantes, 320 viviendas, 4 locales comerciales y 1 módulo de servicio. Dicha avenida está equipada únicamente con 4 luminarias LED funcionando, alojadas en postes de 7 m de altura, estas luminarias son de baja intensidad por lo que la iluminación proporcionada es insuficiente para la dimensión de la vialidad. La falta de iluminación provoca accidentes y problemas de delincuencia. Naucalpan de Juárez es el tercer municipio a nivel estatal con mayor incidencia delictiva con 23,885 casos en el año 2022. TDPA=1500

Fotografías

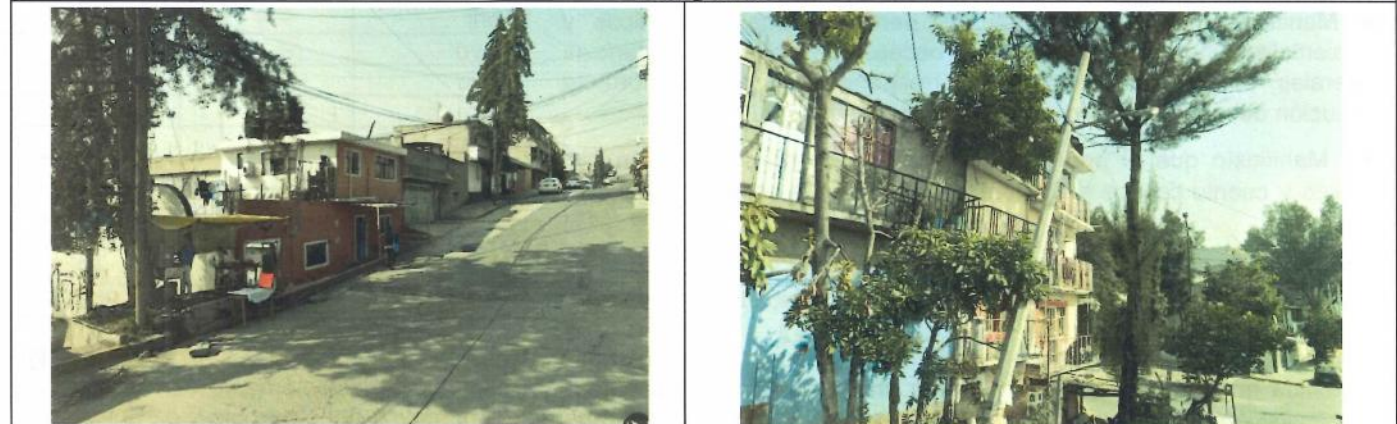

La oferta del alumbrado público actualmente no es suficiente para las dimensiones de la vialidad	La falta de mantenimiento ha producido deterioro y corrosión en los postes existentes
--	---

Análisis de la oferta	Análisis de la demanda
------------------------------	-------------------------------

La avenida San Antonio tiene una longitud de 400 m y un ancho promedio de 11 m, cuenta únicamente con 4 luminarias LED funcionando soportadas en postes de 7 m y se encuentran muy separadas entre si, por lo que la iluminación no es suficiente respecto a la demanda.	La avenida San Antonio cuenta con 1,046 habitantes, 320 viviendas, 4 locales comerciales y 1 módulo de servicio que corresponden a la actividad de salud y asistencia social. Por lo que la demanda de servicio de alumbrado público tiene un alto requerimiento en la zona durante 12 horas (18:30 a 6:30)
--	---

Variables Relevantes	
Concepto	Situación Actual
Beneficiados	23,953
Beneficiados directamente	1,046
Costo que genera a la población directa	11,286 pesos
Oferta del servicio	4 luminarias



**Naucalpan de
Juárez**

FICHA TÉCNICA 2023.057.1.01.2

Fondo Estatal de Fortalecimiento Municipal

FEFOM 2023

IV. Análisis de la Situación con Proyecto de Inversión

Descripción General

El proyecto de consiste en la instalación de 15 luminarias solares LED, batería de litio, panel solar de silicio monocristalino, regulador de carga para una iluminación de 12 horas, sensor de movimiento y atenuable. Incluye trabajos preliminares como demolición, excavación, dado de cimentación, reposición de banquetas y colocación de postes. La operación del sistema de iluminación será autónomo ya que al ser luminarias con panel fotovoltaico no se conectan a la red eléctrica municipal. El mantenimiento del sistema se realizará mediante pintado de postes y en su caso reposición de piezas dañadas, así como limpieza general. TDPA= 1500

Descripción de los componentes del Proyecto de Inversión



Componente	Cantidad	Unidad de Medida	Precio sin IVA	
			Unitario	Total
Demolición de elementos de concreto hidráulico simple por medios mecánicos de hasta 15cm de espesor.	7	m2	\$ 483.16	\$ 3,575.38
Excavación a mano en cepas en material tipo II de hasta 70cm de altura.	7	m2	\$ 376.55	\$ 2,786.47
Suministro y colocación de plantilla de 5cm de espesor elaborada con concreto simple $f'c = 150$ kg /cm2.	5	m2	\$ 282.90	\$ 1,527.66
Reposición de banquetas elaboradas a base de concreto hidráulico hecho en obra $f'c = 150$ kg/cm2.	8	m2	\$ 487.11	\$ 4,091.72
Suministro y colocación de base prefabricada de concreto armado con medidas de 60x60x60cm.	15	pza (s)	\$ 4,897.53	\$ 73,462.95
Suministro y colocación de poste de sección circular tipo cónico para alumbrado público y servicio a la intemperie.	15	pza (s)	\$ 8,582.11	\$ 128,731.65
Suministro e instalación luminaria solar tipo LED incorporada con batería de litio, panel solar y regulador de carga.	15	pza (s)	\$ 24,958.76	\$ 374,381.40
				\$ 0.00
				\$ 0.00
				\$ 0.00
Subtotal:			\$ 588,557.24	
IVA:			\$ 94,169.16	
Total con IVA:			\$ 682,726.40	

Metas. Los componentes citados arriba constituyen en su totalidad las siguientes metas generales que se lograrán con los recursos solicitados del Fefom 2023

Concepto	Cantidad	Unidad de Medida
Suministro e instalación luminaria solar tipo LED	15	pza (s)

Naucalpan de Juárez	FICHA TÉCNICA 2023.057.1.01.2	
	Fondo Estatal de Fortalecimiento Municipal	
	FEFOM 2023	

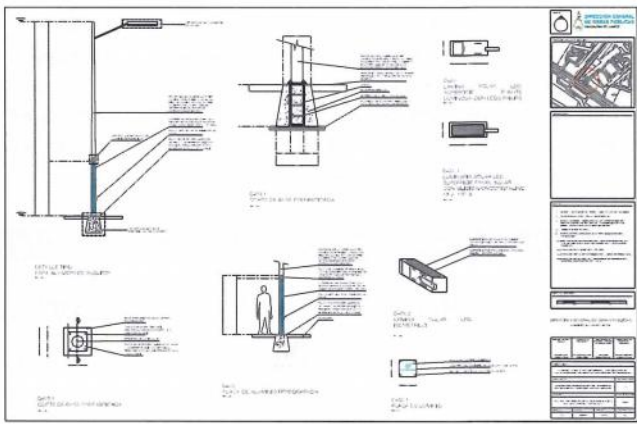
Localización del Proyecto de Inversión

Plano	Geolocalización
	

Proyecto de construcción de alumbrado en la avenida San Antonio del del km 0+000 al km 0+400.	Coordenadas iniciales: 19.446119, -99.253882 Coordenadas finales: 19.447298, -99.248379
---	--

Análisis de la oferta con PI	Análisis de la demanda con PI
La avenida San Antonio tiene una longitud de 400 m y un ancho de 11 m, contará con 15 luminarias LED soportadas en postes de 7 m, separadas a una distancia máxima de 25 m entre si, con lo cual se alcanzará un ahorro de energía, mayor visibilidad e incremento de equipamiento para la seguridad	La avenida San Antonio cuenta con 1,046 habitantes, 320 viviendas, 4 locales comerciales y 1 módulo de servicio que corresponden a la actividad de salud y asistencia social. Por lo que la demanda de servicio de alumbrado público tiene un alto requerimiento en la zona durante 12 horas (18:30 a 6:30)

Diagnóstico de la situación con PI

El mejoramiento del servicio de alumbrado público con el proyecto "Construcción de alumbrado público municipal en avenida San Antonio del km 0+000 al km 0+400 en colonia San José de Los Leones 1a Sección" proporcionará el nivel de iluminación requerido para satisfacer la demanda del flujo peatonal, vehicular, viviendas y servicios de la zona, asimismo el buen diseño del sistema de iluminación generará la reducción de costos en mantenimiento, el ahorro en el gasto de energía será de un 100%, de igual manera la buena visualización en la vialidad garantizará el incremento de la seguridad urbana.

Variables Relevantes	
Concepto	Situación con PI
Beneficiarios directos	1,046
Partida Presupuestal (Específica)	6141
Luminarias solares tipo LED	15 piezas
Porcentaje de ahorro en gasto de energía	100%





**Naucalpan de
Juárez**

FICHA TÉCNICA 2023.057.1.01.2
Fondo Estatal de Fortalecimiento Municipal
FEFOM 2023

V. Identificación y cuantificación de costos y beneficios del Proyecto de Inversión

Identificación de costos

Concepto	Descripción y Temporalidad	Cuantificación	Valoración*	Periodicidad	Total*
Monto total de inversión:		1	\$ 588,557.24	única	\$ 588,557.24
Operación:	No se contempla costo por consumo debido a que las luminarias operan con energía solar.	0	\$ 0.00		\$ 0.00
Mantenimiento:	Limpieza de poste y luminaria y pintura de poste	20	\$ 2,275.70	anual	\$ 45,514.00
					\$ 0.00

Total: \$ 634,071.24

Identificación de Beneficios del Proyecto de Inversión

Concepto	Descripción y Temporalidad	Cuantificación	Valoración*	Periodicidad	Total*
Beneficio directo	La instalación de luminarias solares tipo LED evitarán gastos de energía eléctrica.	15	\$ 1,291.00	mensual	\$ 19,365.00
Beneficio directo	Durabilidad y bajo costo de mantenimiento.	15	\$ 2,275.00	anual	\$ 34,125.00
Beneficio indirecto	Ahorro en los procesos de suministro e instalación.	15	\$ 1,517.00	única	\$ 22,755.00
Beneficio intangible	El aumento de iluminación en la vialidad apoyará a disminuir los actos delictivos.	1,407	\$ 2,074.40	anual	\$ 2,918,680.80
					\$ 0.00

Total: \$ 2,994,925.80

Comentarios Finales del Proyecto de Inversión

La implementación de 15 luminarias es factible y necesaria debido a la baja oferta de iluminación actual con respecto a la demanda generada por la alta actividad en la zona. El gasto de la energía eléctrica correspondiente al sistema de iluminación se reducirá en 100% utilizando luminarias solares.

*Sin IVA

Naucalpan de Juárez	FICHA TÉCNICA 2023.057.1.01.2	
	Fondo Estatal de Fortalecimiento Municipal	
	FEFOM 2023	

VI. Análisis de la Situación Sin Proyecto de Inversión

Posibles medidas de optimización sin la realización del Proyecto de Inversión

Medida	Descripción
La medida a implementar para la mejora de la situación actual consiste en la sustitución de las 4 luminarias existentes por luminarias LED autónomas con capacidad de iluminación de 12 horas con curva fotométrica de mayor cobertura en área.	Sustitución de las 4 luminarias existentes por luminarias LED autónomas con capacidad de iluminación de 12 horas con curva fotométrica de mayor cobertura en área, estas luminarias podrían tener un costo máximo de \$14,700 pesos cada una, dando un costo total de \$58,800 pesos.
Análisis de la oferta sin PI ⁽¹⁾	Análisis de la demanda sin PI ⁽¹⁾
La avenida San Antonio colonia San José de Los Leones tiene una longitud de 400m y contará con 4 luminarias con mayor área de iluminación. Esta propuesta no dará iluminación suficiente de acuerdo con la demanda para las dimensiones de la vialidad, debido a que los 4 postes seguirán muy separados.	La avenida San Antonio cuenta con 1,046 habitantes, 320 viviendas, 4 locales comerciales y 1 módulo de servicio que corresponden a la actividad de salud y asistencia social. Por lo que la demanda de servicio de alumbrado público tiene un alto requerimiento en la zona durante 12 horas (18:30 a 6:30)

(1) Se deberá realizar la estimación de los bienes y servicios relacionados con el PI proyectado a lo largo del horizonte de evaluación, considerando las optimizaciones identificadas.

VII. Alternativa de Solución Desechada

Descripción y justificación de la alternativa de solución desechada ⁽²⁾

La alternativa de solución consiste en el retiro de las luminarias existentes y la instalación de 25 luminarias solares tipo LED con batería de litio, panel solar dirigible de silicio monocristalino, regulador de carga para una iluminación de 12 horas además de sensor de movimiento híbrido atenuable. Debido a la alta tecnología y los procesos preliminares para la ejecución de la obra, existe un incremento en los costos de inversión, operación y mantenimiento por lo que esta alternativa no es factible económicamente para su ejecución.

Identificación de costos

Concepto	Descripción y Temporalidad	Cuantificación	Valoración*	Periodicidad	Total*
Monto total de inversión:		1	\$ 1,450,000.00	única	\$ 1,450,000.00
Operación:	Pago de servicio de energía eléctrica	20	\$ 0.00	anual	\$ 0.00
Mantenimiento:	Limpieza de poste y luminaria y pintura de poste	25	\$ 3,200.00	anual	\$ 80,000.00
					\$ 0.00
Total:					\$ 1,530,000.00

(2) Se deberán cuantificar los costos y describir los criterios técnicos y económicos utilizados para desechar esta Alternativa de Solución.

*Sin IVA

Teléfono (s): 55 53 71 84 00 ext. 1409 y 1403
Correo electrónico: proyectos.dgop@naucalpan.gob.mx

Versión	Lugar y fecha de elaboración
Segunda	Naucalpan de Juárez 12-septiembre-2023



Naucalpan de Juárez	FICHA TÉCNICA 2023.057.1.02.2	
	Fondo Estatal de Fortalecimiento Municipal	
	FEFOM 2023	

I. Información general del Proyecto de Inversión

El presente documento está destinado a registrar el siguiente Proyecto de Inversión (PI):

Nombre del PI:	Construcción de alumbrado público municipal en calle Principal del km 0+000 al km 0+400 en pueblo San Juan Totoltepec, localidad de Naucalpan de Juárez
-----------------------	---

Unidad Responsable:	Naucalpan de Juárez
----------------------------	---------------------

Tipo de PI: <input checked="" type="checkbox"/> Infraestructura Económica <input type="checkbox"/> Infraestructura Social <input type="checkbox"/> Infraestructura Gubernamental <input type="checkbox"/> Inmuebles <input type="checkbox"/> Otros	Fuentes de financiamiento:		
	Origen	%	Monto (incluye IVA)
	Fefom 2023	100	\$ 682,726.40
	Total:	100	\$ 682,726.40

Horizonte de evaluación	
Mes de Inicio de Ejecución:	Octubre
Mes de Término de Ejecución:	Diciembre
Vida útil (años):	20

Calendario de Inversión 2023		
Mes	Avance %	
	Financiero	Físico
Enero		
Febrero		
Marzo		
Abril		
Mayo		
Junio		
Julio		
Agosto		
Septiembre		
Octubre	30	30
Noviembre	30	30
Diciembre	40	40
Total:	100	100

Factibilidades del Proyecto de Inversión:

- Manifiesto contar con todos los permisos legales, técnicos y ambientales liberados, vigentes y necesarios ante las instancias federales, estatales o municipales correspondientes, para la correcta ejecución del proyecto de inversión.
- Manifiesto que el proyecto de inversión se realizará en un bien público y cuento con los documentos que avalan la situación legal de la propiedad.

Modalidad de Ejecución:

- Por contrato Por Administración Directa

Como responsable de proveer y recabar la información, bajo protesta de decir verdad, declaro que toda la información contenida en la presente Ficha Técnica, integrada por seis páginas, corresponde fehacientemente con la situación acontecida en el municipio citado en la presente. Asimismo, se expresa el compromiso del Municipio y de la instancia ejecutora, de acreditar y demostrar ante los órganos de control y fiscalización federal, estatal y locales facultados, según su ámbito de competencia en términos de las disposiciones legales aplicables, que los recursos estatales en referencia serán aplicados conforme a lo descrito en este documento, acreditando documentalmente el desarrollo y finalización oportuna de la obra. Del mismo modo, declaro no estar gestionando y/o haber recibido recursos para los fines específicos aquí solicitados, a otras instancias del gobierno estatal o federal, ni tampoco en ejercicios fiscales anteriores. Estos recursos son estatales, y no pierden su naturaleza, por lo que una vez aprobados serán ejercidos bajo los principios de control, transparencia y rendición de cuentas aplicables a los recursos estatales, así como a lo dispuesto en el Presupuesto de Egresos del Gobierno del Estado de México para el Ejercicio Fiscal 2023, los Lineamientos para la Utilización del Fondo Estatal de Fortalecimiento Municipal y sus Criterios de Aplicación y las demás disposiciones jurídicas aplicables.

ANGÉLICA MOYA MARÍN
 PRESIDENTA MUNICIPAL CONSTITUCIONAL DE
 NAUCALPAN DE JUÁREZ, ESTADO DE MÉXICO.



Naucalpan de Juárez	FICHA TÉCNICA 2023.057.1.02.2	
	Fondo Estatal de Fortalecimiento Municipal	
	FEFOM 2023	

II. Alineación Estratégica Estatal

Número	Estrategia	Líneas de Acción
3.1.2.	Difundir el ahorro de energía en la población	Ampliar el programa de sustitución de luminarias en los municipios del estado.

Manifiesto que el PI a realizar está alineado estratégicamente con el Plan Municipal de Desarrollo vigente.

III. Análisis de la Situación Actual
Descripción de la problemática

Calle Principal tiene una longitud de 400 m, ancho de 9 m, pavimentada con concreto hidráulico, cuenta con 1,722 habitantes, 526 viviendas, 23 locales comerciales y 14 módulos de servicio. Dicha avenida está equipada únicamente con 6 luminarias LED funcionando, en postes de 7 m de altura, estas luminarias son de baja intensidad y están muy separadas entre si por lo que la iluminación proporcionada es insuficiente para la vialidad. La falta de iluminación provoca accidentes y problemas de delincuencia. Naucalpan de Juárez es el tercer municipio a nivel estatal con mayor incidencia delictiva con 23,885 casos en el año 2022. TDPA=1100

Fotografías

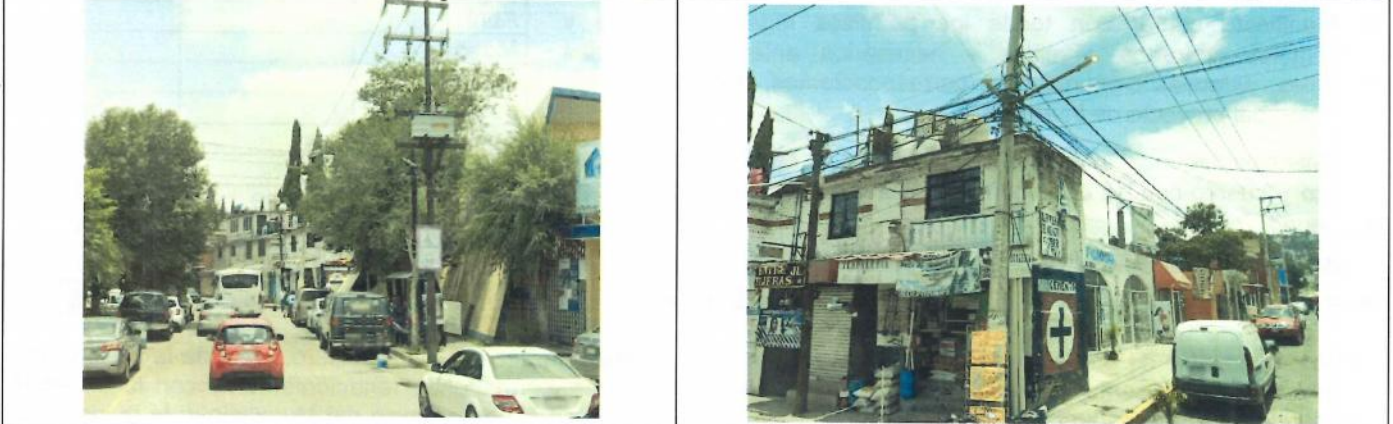

La oferta del alumbrado público actualmente no es suficiente para las dimensiones de la vialidad	La falta de mantenimiento ha producido deterioro y corrosión en los postes existentes
--	---

Análisis de la oferta	Análisis de la demanda
------------------------------	-------------------------------

La calle Principal tiene una longitud de 400 m y un ancho promedio de 9 m, cuenta únicamente con 6 luminarias LED funcionando soportadas en postes de 7 m y se encuentran muy separadas entre si, por lo que la iluminación no es suficiente respecto a la demanda.	La calle Principal cuenta con 1,722 habitantes, 526 viviendas, 23 locales comerciales y 14 módulos de servicio que corresponden a la actividad de salud y asistencia social. Por lo que la demanda de servicio de alumbrado público tiene un alto requerimiento en la zona durante 12 horas (18:30 a 6:30)
---	--

Variables Relevantes	
Concepto	Situación Actual
Beneficiados	10,558
Beneficiados directamente	1,722
Costos que genera a la población directa	18,580 pesos
Oferta del servicio	6 luminarias



[Handwritten signature]

Naucalpan de Juárez	FICHA TÉCNICA 2023.057.1.02.2	
	Fondo Estatal de Fortalecimiento Municipal	
	FEFOM 2023	

IV. Análisis de la Situación con Proyecto de Inversión

Descripción General

El proyecto de consiste en la instalación de 15 luminarias solares LED, batería de litio, panel solar de silicio monocristalino, regulador de carga para una iluminación de 12 horas, sensor de movimiento y atenuable. Incluye trabajos preliminares como demolición, excavación, dado de cimentación, reposición de banquetas y colocación de postes. La operación del sistema de iluminación será autónomo ya que al ser luminarias con panel fotovoltaico no se conectan a la red eléctrica municipal. El mantenimiento del sistema se realizará mediante pintado de postes y en su caso reposición de piezas dañadas, así como limpieza general. TDPA=1100

Descripción de los componentes del Proyecto de Inversión

Componente	Cantidad	Unidad de Medida	Precio sin IVA	
			Unitario	Total
Demolición de elementos de concreto hidráulico simple por medios mecánicos de hasta 15cm de espesor.	7	m2	\$ 483.16	\$ 3,575.38
Excavación a mano en cepas en material tipo II de hasta 70cm de altura.	7	m2	\$ 376.55	\$ 2,786.47
Suministro y colocación de plantilla de 5cm de espesor elaborada con concreto simple f'c= 150 kg /cm2.	5	m2	\$ 282.90	\$ 1,527.66
Reposición de banquetas elaboradas a base de concreto hidráulico hecho en obra f'c = 150 kg/cm2.	8	m2	\$ 487.11	\$ 4,091.72
Suministro y colocación de base prefabricada de concreto armado con medidas de 60x60x60cm.	15	pza (s)	\$ 4,897.53	\$ 73,462.95
Suministro y colocación de poste de sección circular tipo cónico para alumbrado público y servicio a la intemperie.	15	pza (s)	\$ 8,582.11	\$ 128,731.65
Suministro e instalación luminaria solar tipo LED incorporada con batería de litio, panel solar y regulador de carga.	15	pza (s)	\$ 24,958.76	\$ 374,381.40
				\$ 0.00
				\$ 0.00
				\$ 0.00
Subtotal:			\$ 588,557.24	
IVA:			\$ 94,169.16	
Total con IVA:			\$ 682,726.40	

Metas. Los componentes citados arriba constituyen en su totalidad las siguientes metas generales que se lograrán con los recursos solicitados del Fefom 2023

Concepto	Cantidad	Unidad de Medida
Suministro e instalación luminaria solar tipo LED	15	pza (s)

Naucalpan de Juárez

FICHA TÉCNICA 2023.057.1.02.2
Fondo Estatal de Fortalecimiento Municipal
FEFOM 2023



Localización del Proyecto de Inversión

Plano

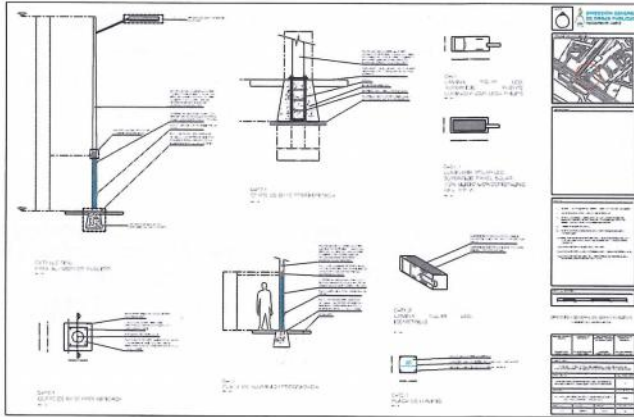

Geolocalización



Proyecto de construcción de alumbrado en la calle Principal del km 0+000 al km 0+400.

Coordenadas iniciales: 19.477110, -99.256789
 Coordenadas finales: 19.476230, -99.260289

Análisis de la oferta con PI

La calle Principal tiene una longitud de 400 m y un ancho de 9 m, contará con 15 luminarias LED soportadas en postes de 7 m, separadas a una distancia máxima de 25 m entre si, con lo cual se alcanzará un ahorro de energía, mayor visibilidad e incremento de equipamiento para la seguridad

Análisis de la demanda con PI

La calle Principal cuenta con 1,722 habitantes, 526 viviendas, 23 locales comerciales y 14 módulos de servicio que corresponden a la actividad de salud y asistencia social. Por lo que la demanda de servicio de alumbrado público tiene un alto requerimiento en la zona durante 12 horas (18:30 a 6:30)

Diagnóstico de la situación con PI

El mejoramiento del servicio de alumbrado público con el proyecto "Construcción de alumbrado público municipal en calle Principal del km 0+000 al km 0+400 en pueblo San Juan Totoltepec, localidad de Naucalpan de Juárez" proporcionará el nivel de iluminación requerido para satisfacer la demanda del flujo peatonal, vehicular, viviendas y servicios de la zona, asimismo el buen diseño del sistema de iluminación generará la reducción de costos en mantenimiento y gasto de energía, de igual manera la buena visualización en la vialidad garantizará el incremento de la seguridad urbana.

Variables Relevantes

Concepto	Situación con PI
Beneficiarios directos	1,722
Partida Presupuestal (Específica)	6141
Luminarias solares tipo LED	15 piezas
Porcentaje de ahorro en gasto de energía	100%

Naucalpan de Juárez		FICHA TÉCNICA 2023.057.1.02.2			
		Fondo Estatal de Fortalecimiento Municipal			
		FEFOM 2023			
V. Identificación y cuantificación de costos y beneficios del Proyecto de Inversión					
Identificación de costos					
Concepto	Descripción y Temporalidad	Cuantificación	Valoración*	Periodicidad	Total*
Monto total de inversión:		1	\$ 588,557.24	única	\$ 588,557.24
Operación:	No se contempla costo por consumo debido a que las luminarias operan con energía solar.	0	\$ 0.00		\$ 0.00
Mantenimiento:	Limpieza de poste y luminaria y pintura de poste	20	\$ 2,275.70	anual	\$ 45,514.00
					\$ 0.00
Total:					\$ 634,071.24
Identificación de Beneficios del Proyecto de Inversión					
Concepto	Descripción y Temporalidad	Cuantificación	Valoración*	Periodicidad	Total*
Beneficio directo	La instalación de luminarias solares tipo LED evitarán gastos de energía eléctrica.	15	\$ 1,291.00	mensual	\$ 19,365.00
Beneficio directo	Durabilidad y bajo costo de mantenimiento.	15	\$ 2,275.00	anual	\$ 34,125.00
Beneficio indirecto	Ahorro en los procesos de suministro e instalación.	15	\$ 1,517.00	única	\$ 22,755.00
Beneficio intangible	El aumento de iluminación en la vialidad apoyará a disminuir los actos delictivos.	621	\$ 2,074.40	anual	\$ 1,288,202.40
					\$ 0.00
Total:					\$ 1,364,447.40
Comentarios Finales del Proyecto de Inversión					
<p>La implementación de 15 luminarias es factible y necesaria debido a la baja oferta de iluminación actual con respecto a la demanda generada por la alta actividad en la zona. El gasto de la energía eléctrica correspondiente al sistema de iluminación se reducirá en 100% utilizando luminarias solares.</p>					

*Sin IVA

Naucalpan de Juárez	FICHA TÉCNICA 2023.057.1.02.2	
	Fondo Estatal de Fortalecimiento Municipal	
	FEFOM 2023	

VI. Análisis de la Situación Sin Proyecto de Inversión

Posibles medidas de optimización sin la realización del Proyecto de Inversión

Medida	Descripción
La medida a implementar para la mejora de la situación actual consiste en la sustitución de las 6 luminarias existentes por luminarias LED autónomas con capacidad de iluminación de 12 horas con curva fotométrica de mayor cobertura en área.	Sustitución de las 6 luminarias existentes por luminarias LED autónomas con capacidad de iluminación de 12 horas con curva fotométrica de mayor cobertura en área, estas luminarias podrían tener un costo máximo de \$9,800 pesos cada una, dando un costo total de \$58,800 pesos.
Análisis de la oferta sin PI ⁽¹⁾	Análisis de la demanda sin PI ⁽¹⁾
La calle Principal tiene una longitud de 400m y contará con 6 luminarias con mayor área de iluminación. Esta propuesta no dará iluminación suficiente de acuerdo con la demanda para las dimensiones de la vialidad, debido a que los 6 postes seguirán muy separados.	La calle Principal cuenta con 1,722 habitantes, 526 viviendas, 23 locales comerciales y 14 módulos de servicio que corresponden a la actividad de salud y asistencia social. Por lo que la demanda de servicio de alumbrado público tiene un alto requerimiento en la zona durante 12 horas (18:30 a 6:30)

(1) Se deberá realizar la estimación de los bienes y servicios relacionados con el PI proyectado a lo largo del horizonte de evaluación, considerando las optimizaciones identificadas.

VII. Alternativa de Solución Desechada

Descripción y justificación de la alternativa de solución desechada ⁽²⁾

La alternativa de solución consiste en el retiro de las luminarias existentes y la instalación de 25 luminarias solares tipo LED con batería de litio, panel solar dirigitible de silicio monocristalino, regulador de carga para una iluminación de 12 horas además de sensor de movimiento híbrido atenuable. Debido a la alta tecnología y los procesos preliminares para la ejecución de la obra, existe un incremento en los costos de inversión, operación y mantenimiento por lo que esta alternativa no es factible económicamente para su ejecución.

Identificación de costos

Concepto	Descripción y Temporalidad	Cuantificación	Valoración*	Periodicidad	Total*
Monto total de inversión:		1	\$ 1,450,000.00	única	\$ 1,450,000.00
Operación:	Pago de servicio de energía eléctrica	20	\$ 0.00	anual	\$ 0.00
Mantenimiento:	Limpieza de poste y luminaria y pintura de poste	25	\$ 3,200.00	anual	\$ 80,000.00
					\$ 0.00
Total:					\$ 1,530,000.00

(2) Se deberán cuantificar los costos y describir los criterios técnicos y económicos utilizados para desechar esta Alternativa de Solución.

*Sin IVA

Teléfono (s): 55 53 71 84 00 ext. 1409 y 1403
Correo electrónico: proyectos.dgop@naucalpan.gob.mx

Versión	Lugar y fecha de elaboración
Segunda	Naucalpan de Juárez 12-septiembre-2023

Naucalpan de Juárez	FICHA TÉCNICA 2023.057.6.06.2	
	Fondo Estatal de Fortalecimiento Municipal	
	FEFOM 2023	

VI. Análisis de la Situación Sin Proyecto de Inversión

Posibles medidas de optimización sin la realización del Proyecto de Inversión

Medida	Descripción
El bacheo superficial no es suficiente para el estado actual en el que se encuentra la superficie de rodamiento ya que no garantiza el buen funcionamiento de la red vial de forma que no es eficiente para la demanda existente, ya que no brinda la seguridad necesaria a peatones y vehículos.	El mantenimiento mínimo brindado a la estructura vial existente, seguirá causando un gasto económico en reparaciones y bacheo con un importe anual de \$150,000 pesos.
Análisis de la oferta sin PI ⁽¹⁾	Análisis de la demanda sin PI ⁽¹⁾
La calle tiene un área de 1,282 m ² , circulación en un solo sentido, disminuirá el IRI a 1.5. el tiempo de recorrido promedio Será de 1.8 minutos. Cuenta con servicios de drenaje, agua potable y electricidad. Habrá disminución en los costos de operación vehicular.sitio).	Calle Bajada de los Niño, colonia Ampliación de los Remedios tiene TDPA=5,000 vehículos, clasificación A=2,500, B=1,750 y C=750, debido a la cantidad de vehículos que circulan se requiere de una vialidad transitable y segura tanto para los vehículos como para los peatones. 725 Beneficiarios directos

(1) Se deberá realizar la estimación de los bienes y servicios relacionados con el PI proyectado a lo largo del horizonte de evaluación, considerando las optimizaciones identificadas.

VII. Alternativa de Solución Desechada

Descripción y justificación de la alternativa de solución desechada ⁽²⁾

La alternativa de solución consiste en la construcción de pavimento con concreto hidráulico MR-45 de 25 cm de espesor de resistencia rápida a 3 días, base de 15 cm de relleno fluido con $f_c=25$ kg/cm² y sub base de 20 cm, construcción de banquetas y guarniciones, implementación de señalamiento vertical y horizontal, instalación de alumbrado solar tipo LED y restitución de la infraestructura hidrosanitaria. Debido a la alta tecnología y los procesos preliminares para la ejecución de la obra, genera un incremento en los costos de inversión debido a una estructura de pavimento más robusta.

Identificación de costos

Concepto	Descripción y Temporalidad	Cuantificación	Valoración*	Periodicidad	Total*
Monto total de inversión:		1	\$ 6,000,000.00	única	\$ 6,000,000.00
Operación:	Retiro de elementos urbanos existentes para su restitución e instalación.	1	\$ 1,000,000.00	única	\$ 1,000,000.00
Mantenimiento:	Se consideran los trabajos de mantenimiento y limpieza.	20	\$ 300,000.00	anual	\$ 6,000,000.00
					\$ 0.00
Total:					\$ 13,000,000.00

(2) Se deberán cuantificar los costos y describir los criterios técnicos y económicos utilizados para desechar esta Alternativa de Solución.

*Sin IVA

Teléfono (s): 55 53 71 84 00 ext. 1409 y 1403
Correo electrónico: proyectos.dgop@naucalpan.gob.mx

Versión	Lugar y fecha de elaboración
Segunda	Naucalpan de Juárez 12-septiembre-2023

Naucalpan de Juárez	FICHA TÉCNICA 2023.057.6.07.2	
	Fondo Estatal de Fortalecimiento Municipal	
	FEFOM 2023	

I. Información general del Proyecto de Inversión

El presente documento está destinado a registrar el siguiente Proyecto de Inversión (PI):

Nombre del PI:	Rehabilitación de pavimentación con concreto hidráulico de la calle Pino Suárez del km 0+000 al km 0+250 en colonia Mártires de Río Blanco, localidad de Naucalpan de
Unidad Responsable:	Naucalpan de Juárez

Tipo de PI:

- Infraestructura Económica
- Infraestructura Social
- Infraestructura Gubernamental
- Inmuebles Otros

Fuentes de financiamiento:

Origen	%	Monto (incluye IVA)
Fefom 2023	100	\$ 3,312,275.45
Total:	100	\$ 3,312,275.45

Horizonte de evaluación

Mes de Inicio de Ejecución:	Octubre
Mes de Término de Ejecución:	Diciembre
Vida útil (años):	20

Calendario de Inversión 2023

Mes	Avance %	
	Financiero	Físico
Enero		
Febrero		
Marzo		
Abril		
Mayo		
Junio		
Julio		
Agosto		
Septiembre		
Octubre	30	30
Noviembre	30	30
Diciembre	40	40
Total:	100	100

Factibilidades del Proyecto de Inversión:

- Manifiesto contar con todos los permisos legales, técnicos y ambientales liberados, vigentes y necesarios ante las instancias federales, estatales o municipales correspondientes, para la correcta ejecución del proyecto de inversión.
- Manifiesto que el proyecto de inversión se realizará en un bien público y cuento con los documentos que avalan la situación legal de la propiedad.

Modalidad de Ejecución:

- Por contrato
- Por Administración Directa

Como responsable de proveer y recabar la información, bajo protesta de decir verdad, declaro que toda la información contenida en la presente Ficha Técnica, integrada por seis páginas, corresponde fehacientemente con la situación acontecida en el municipio citado en la presente. Asimismo, se expresa el compromiso del Municipio y de la instancia ejecutora, de acreditar y demostrar ante los órganos de control y fiscalización federal, estatal y locales facultados, según su ámbito de competencia en términos de las disposiciones legales aplicables, que los recursos estatales en referencia serán aplicados conforme a lo descrito en este documento, acreditando documentalmente el desarrollo y finalización oportuna de la obra. Del mismo modo, declaro no estar gestionando y/o haber recibido recursos para los fines específicos aquí solicitados, a otras instancias del gobierno estatal o federal, ni tampoco en ejercicios fiscales anteriores. Estos recursos son estatales, y no pierden su naturaleza, por lo que una vez aprobados serán ejercidos bajo los principios de control, transparencia y rendición de cuentas aplicables a los recursos estatales, así como a lo dispuesto en el Presupuesto de Egresos del Gobierno del Estado de México para el Ejercicio Fiscal 2023, los Lineamientos para la Utilización del Fondo Estatal de Fortalecimiento Municipal y sus Criterios de Aplicación y las demás disposiciones jurídicas aplicables.



ANGÉLICA MOYA MARÍN
PRESIDENTA MUNICIPAL CONSTITUCIONAL DE NAUCALPAN DE JUÁREZ, ESTADO DE MÉXICO.

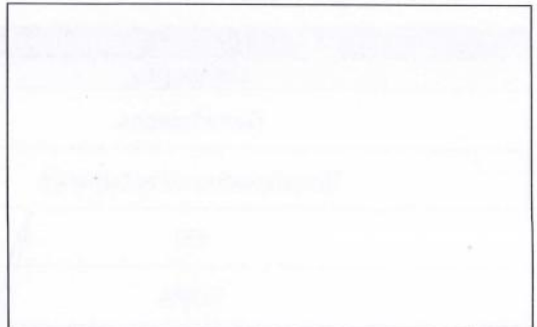

Naucalpan de Juárez	FICHA TÉCNICA 2023.057.6.07.2	
	Fondo Estatal de Fortalecimiento Municipal	
	FEFOM 2023	

II. Alineación Estratégica Estatal

Número	Estrategia	Líneas de Acción
2.5.2.	Construir infraestructura resiliente para una mayor y mejor movilidad y conectividad.	Incrementar, mantener y mejorar la red de vialidades primarias, carreteras y vialidades interregionales que faciliten la conectividad de la entidad.

Manifiesto que el PI a realizar está alineado estratégicamente con el Plan Municipal de Desarrollo vigente.

III. Análisis de la Situación Actual

Descripción de la problemática

El Estado de México cuenta con el 8% de reportes de accidentes de tránsito a nivel federal. La calle Pino Suárez del km 0+000 al km 0+250 en colonia Mártires de Río Blanco tiene un ancho promedio de 5 m, tiene banqueteta a ambos lados, cuenta con pavimento de concreto hidráulico, que presenta deterioro en su estructura como baches y encharcamientos, falta de equipamiento y señalamiento vial que en consecuencia puede generar accidentes a peatones y vehículos. La calle tiene un TDPA de 8,000 vehículos, con clasificación A=4,000, B=2,800 y C=1,200 y un IRI de 7.0. La calle tiene circulación en un solo sentido. CGV: A=\$2.45, B=\$11.83 y C=\$5.74.

Fotografías



La falta de mantenimiento en la calle ha producido descuido en su equipamiento y señalización vial

La calle Pino Suárez, carece de estructura vial e infraestructura deficiente.

Análisis de la oferta

Análisis de la demanda

La calle tiene un área de 850 m² 250 m de longitud, ancho promedio de 5.00 m, circulación en un solo sentido, banquetas en ambos lados, pavimento de asfalto deteriorado, un IRI de 7.0. el tiempo de recorrido promedio es de 2 minutos. Cuenta con servicios de drenaje, agua potable y electricidad.

La calle Pino Suárez en colonia Mártires de Río Blanco tiene TDPA=8,000 vehículos, clasificación A=4,000, B=2,800 y C=1,200, debido a la cantidad de vehículos que circulan se requiere de una vialidad transitable y segura tanto para los vehículos como para los peatones. 457 Beneficiarios directos.

Variables Relevantes

Concepto	Situación Actual
Beneficiados	24,840
Beneficiados directamente	457
IRI	7.0
TDPA	8,000 vehículos

**Naucalpan de
Juárez**

FICHA TÉCNICA 2023.057.6.07.2
Fondo Estatal de Fortalecimiento Municipal
FEFOM 2023



IV. Análisis de la Situación con Proyecto de Inversión

Descripción General

El proyecto consiste en la ejecución de trabajos preliminares como cortes de caja, demolición, afine y comparación; excavaciones y renivelaciones; construcción de base de 20 cm de espesor; construcción de pavimento de concreto hidráulico de 15 cm de espesor; incorporación de equipamiento urbano y señalización; restitución de elementos de infraestructura; finalmente acarreo y limpieza. El mantenimiento consistirá en limpieza y pintura para señalamiento horizontal.

Descripción de los componentes del Proyecto de Inversión

Componente	Cantidad	Unidad de Medida	Precio sin IVA	
			Unitario	Total
Trazo y nivelación con aparatos topográficos para establecer ejes, bancos de nivel a cada 100m mínimo.	850	m2	\$ 383.30	\$ 325,805.00
Demolición por medios mecánicos de pavimentación existente y elementos de concreto simple.	850	m2	\$ 202.50	\$ 172,125.00
Riorte en caja por medios mecanicos para dar nivel de terracerías en zona urbana en material tipo II-B.	850	m2	\$ 144.26	\$ 122,617.14
Construcción de base de 20 cm de espesor.	850	m2	\$ 584.10	\$ 496,485.00
Construcción de pavimento de concreto hidráulico de 15 cm de espesor.	850	m2	\$ 420.10	\$ 357,085.00
Incorporación de equipamiento urbano.	31	pza (s)	\$ 20,130.20	\$ 624,036.24
Reparación de infraestructura hidro-sanitaria existente a lo largo de la vialidad.	10	pza (s)	\$ 35,561.57	\$ 355,615.67
Suministro y colocación de señalamiento vertical y horizontal a lo largo de la vialidad.	16	pza (s)	\$ 25,102.55	\$ 401,640.82
				\$ 0.00
				\$ 0.00
Subtotal:			\$ 2,855,409.87	
IVA:			\$ 456,865.58	
Total con IVA:			\$ 3,312,275.45	

Metas. Los componentes citados arriba constituyen en su totalidad las siguientes metas generales que se lograrán con los recursos solicitados del Fefom 2023

Concepto	Cantidad	Unidad de Medida
Rehabilitación de pavimentación con concreto hidráulico de calle Pino Suárez km 0+000 al km 0+250	850	m2

Naucalpan de Juárez

FICHA TÉCNICA 2023.057.6.07.2
Fondo Estatal de Fortalecimiento Municipal
FEFOM 2023



Localización del Proyecto de Inversión

Plano

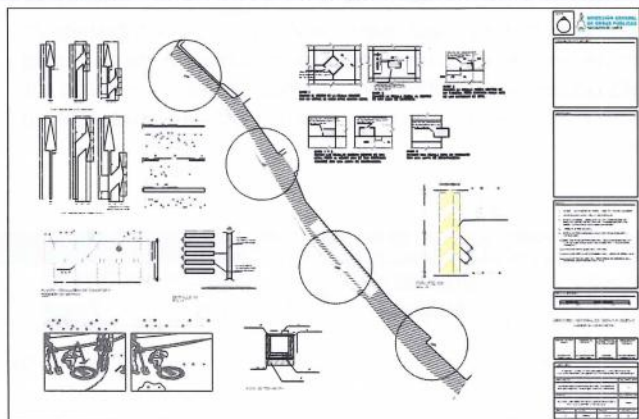

Geolocalización



Proyecto de rehabilitación con concreto hidráulico de calle Pino Suárez del km 0+000 al km 0+250

Coordenadas iniciales: 19.446758, -99.250929
 Coordenadas finales: 19.444800, -99.250525

Análisis de la oferta con PI

Se rehabilitarán banquetas dañadas, se sustituirá el pavimento de asfalto por pavimento de concreto hidráulico para alcanzar un IRI de 1.5. y un tiempo de recorrido promedio es de 1.5 minutos. Se conservará el sentido de circulación único. Habrá disminución en los costos de operación vehicular.

Análisis de la demanda con PI

La calle Pino Suárez en colonia Mártires de Río Blanco tiene TDPA=8,000 vehículos, clasificación A=4,000, B=2,800 y C=1,200, debido a la cantidad de vehículos que circulan se requiere de una vialidad transitable y segura tanto para los vehículos como para los peatones. 457 Beneficiarios directos.

Diagnóstico de la situación con PI

La rehabilitación de la estructura del pavimento proporcionará el nivel de infraestructura vial requerido para satisfacer la demanda del flujo peatonal y vehicular, asimismo mejorará la movilidad ordenada y segura generará la reducción accidentes, costos en mantenimiento y gastos. Mejorará el IRI a un nivel de 1.5 y disminuirá el tiempo de recorrido a 1.5 minutos. El proyecto tendrá una vida útil de 20 años. Los costos de mantenimiento se reducirán ya que no habrá presencia de baches. El mantenimiento consistirá en limpieza y pintura para señalamiento horizontal.

Variables Relevantes

Concepto	Situación con PI
Beneficiarios directos	457
Partida Presupuestal (Específica)	6152



Naucalpan de Juárez	FICHA TÉCNICA 2023.057.6.07.2	
	Fondo Estatal de Fortalecimiento Municipal	
	FEFOM 2023	

V. Identificación y cuantificación de costos y beneficios del Proyecto de Inversión

Identificación de costos

Concepto	Descripción y Temporalidad	Cuantificación	Valoración*	Periodicidad	Total*
Monto total de inversión:		1	\$ 2,855,409.87	única	\$ 2,855,409.87
Operación:	No se contempla costo por consumo debido a que las luminarias operan con energía solar.	0	\$ 0.00		\$ 0.00
Mantenimiento:	Se consideran los trabajos de mantenimiento y limpieza.	20	\$ 25,000.00	anual	\$ 500,000.00
					\$ 0.00

Total: \$ 3,355,409.87

Identificación de Beneficios del Proyecto de Inversión

Concepto	Descripción y Temporalidad	Cuantificación	Valoración*	Periodicidad	Total*
Beneficio directo	La pavimentación de la vialidad reduce altos costos de mantenimiento.	20	\$ 25,000.00	anual	\$ 500,000.00
Beneficio directo	La rehabilitación del pavimento proporcionara durabilidad en la superficie de de rodamiento.	20	\$ 25,000.00	anual	\$ 500,000.00
Beneficio indirecto	Con el pavimento nuevo se reducen las pérdidas económicas en combustibles.	850	\$ 250.00	mensual	\$ 212,500.00
Beneficio indirecto	Al cambiar la superficie de rodamiento reduce los altos costos por mantenimiento a vehículos.	850	\$ 300.00	mensual	\$ 255,000.00
Beneficio intangible	Mejora en la movilidad para brindar servicio público en la zona.	850	\$ 500.00	mensual	\$ 425,000.00

Total: \$ 1,892,500.00

Comentarios Finales del Proyecto de Inversión

El proyecto de inversión es factible y necesario debido al mal estado actual del pavimento con presencia de baches. Se disminuirá el IRI a 1.5 y el tiempo de recorrido a 1.5 minutos. la vida útil de la vialidad será de 20 años. Los costos de mantenimiento se reducirán por la ausencia de baches.

*Sin IVA

Naucalpan de Juárez	FICHA TÉCNICA 2023.057.6.07.2	
	Fondo Estatal de Fortalecimiento Municipal	
	FEFOM 2023	

VI. Análisis de la Situación Sin Proyecto de Inversión

Posibles medidas de optimización sin la realización del Proyecto de Inversión

Medida	Descripción
El bacheo superficial no es suficiente para el estado actual en el que se encuentra la superficie de rodamiento ya que no garantiza el buen funcionamiento de la red vial de forma que no es eficiente para la demanda existente, ya que no brinda la seguridad necesaria a peatones y vehículos.	El mantenimiento mínimo brindado a la estructura vial existente, seguirá causando un gasto económico en reparaciones y bacheo con un importe anual de \$150,000 pesos.
Análisis de la oferta sin PI ⁽¹⁾	Análisis de la demanda sin PI ⁽¹⁾
La calle tiene un área de 850 m2, circulación en un solo sentido, disminuirá el IRI a 1.5. el tiempo de recorrido promedio Será de 1.8 minutos. Cuenta con servicios de drenaje, agua potable y electricidad. Habrá disminución en los costos de operación vehicular..	La calle Pino Suárez en colonia Mártires de Río Blanco tiene TDPA=8,000 vehículos, clasificación A=4,000, B=2,800 y C=1,200, debido a la cantidad de vehículos que circulan se requiere de una vialidad transitable y segura tanto para los vehículos como para los peatones. 457 Beneficiarios directos.

(1) Se deberá realizar la estimación de los bienes y servicios relacionados con el PI proyectado a lo largo del horizonte de evaluación, considerando las optimizaciones identificadas.

VII. Alternativa de Solución Desechada

Descripción y justificación de la alternativa de solución desechada ⁽²⁾

La alternativa de solución consiste en la construcción de pavimento con concreto hidráulico MR-45 de 25 cm de espesor de resistencia rápida a 3 días, base de 15 cm de relleno fluido con $f'c=25 \text{ kg/cm}^2$ y sub base de 20 cm, construcción de banquetas y guarniciones, implementación de señalamiento vertical y horizontal, instalación de alumbrado solar tipo LED y restitución de la infraestructura hidrosanitaria. Debido a la alta tecnología y los procesos preliminares para la ejecución de la obra, genera un incremento en los costos de inversión debido a una estructura de pavimento más robusta.

Identificación de costos

Concepto	Descripción y Temporalidad	Cuantificación	Valoración*	Periodicidad	Total*
Monto total de inversión:		1	\$ 6,000,000.00	única	\$ 6,000,000.00
Operación:	Retiro de elementos urbanos existentes para su restitución e instalación.	1	\$ 1,000,000.00	única	\$ 1,000,000.00
Mantenimiento:	Se consideran los trabajos de mantenimiento y limpieza.	20	\$ 300,000.00	anual	\$ 6,000,000.00
					\$ 0.00
Total:					\$ 13,000,000.00

(2) Se deberán cuantificar los costos y describir los criterios técnicos y económicos utilizados para desechar esta Alternativa de Solución.

*Sin IVA

Teléfono (s): 55 53 71 84 00 ext. 1409 y 1403
Correo electrónico: proyectos.dgop@naucalpan.gob.mx

Versión	Lugar y fecha de elaboración
Segunda	Naucalpan de Juárez 12-septiembre-2023



Naucalpan de Juárez	FICHA TÉCNICA 2023.057.1.05.2	
	Fondo Estatal de Fortalecimiento Municipal	
	FEFOM 2023	

I. Información general del Proyecto de Inversión

El presente documento está destinado a registrar el siguiente Proyecto de Inversión (PI):

Nombre del PI:	Construcción de alumbrado público municipal en calle Pino Suárez del km 0+000 al km 0+220 continuando a la avenida Las Granjas del km 0+000 al km 0+180 en colonia
Unidad Responsable:	Naucalpan de Juárez

Tipo de PI:

- Infraestructura Económica
- Infraestructura Social
- Infraestructura Gubernamental
- Inmuebles Otros

Fuentes de financiamiento:

Origen	%	Monto (incluye IVA)
Fefom 2023	100	\$ 682,726.40
Total:	100	\$ 682,726.40

Horizonte de evaluación

Mes de Inicio de Ejecución:	Octubre
Mes de Término de Ejecución:	Diciembre
Vida útil (años):	20

Calendario de Inversión 2023

Mes	Avance %	
	Financiero	Físico
Enero		
Febrero		
Marzo		
Abril		
Mayo		
Junio		
Julio		
Agosto		
Septiembre		
Octubre	30	30
Noviembre	30	30
Diciembre	40	40
Total:	100	100

Factibilidades del Proyecto de Inversión:

Manifiesto contar con todos los permisos legales, técnicos y ambientales liberados, vigentes y necesarios ante las instancias federales, estatales o municipales correspondientes, para la correcta ejecución del proyecto de inversión.

Manifiesto que el proyecto de inversión se realizará en un bien público y cuento con los documentos que avalan la situación legal de la propiedad.

Modalidad de Ejecución:

- Por contrato
- Por Administración Directa

Como responsable de proveer y recabar la información, bajo protesta de decir verdad, declaro que toda la información contenida en la presente Ficha Técnica, integrada por seis páginas, corresponde fehacientemente con la situación acontecida en el municipio citado en la presente. Asimismo, se expresa el compromiso del Municipio y de la instancia ejecutora, de acreditar y demostrar ante los órganos de control y fiscalización federal, estatal y locales facultados, según su ámbito de competencia en términos de las disposiciones legales aplicables, que los recursos estatales en referencia serán aplicados conforme a lo descrito en este documento, acreditando documentalmente el desarrollo y finalización oportuna de la obra. Del mismo modo, declaro no estar gestionando y/o haber recibido recursos para los fines específicos aquí solicitados, a otras instancias del gobierno estatal o federal, ni tampoco en ejercicios fiscales anteriores. Estos recursos son estatales, y no pierden su naturaleza, por lo que una vez aprobados serán ejercidos bajo los principios de control, transparencia y rendición de cuentas aplicables a los recursos estatales, así como a lo dispuesto en el Presupuesto de Egresos del Gobierno del Estado de México para el Ejercicio Fiscal 2023, los Lineamientos para la Utilización del Fondo Estatal de Fortalecimiento Municipal y sus Criterios de Aplicación y las demás disposiciones jurídicas aplicables.



(Handwritten signature)
ANGÉLICA MOYA MARÍN
PRESIDENTA MUNICIPAL CONSTITUCIONAL DE
NAUCALPAN DE JUÁREZ, ESTADO DE MÉXICO.

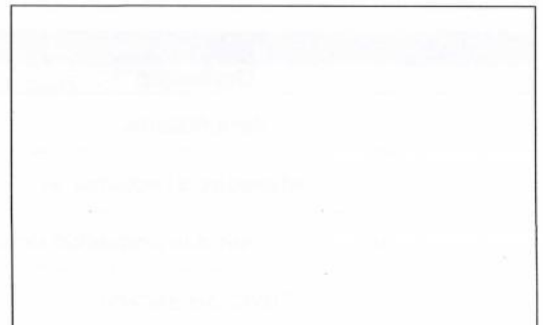

(Handwritten mark)

Naucalpan de Juárez	FICHA TÉCNICA 2023.057.1.05.2	
	Fondo Estatal de Fortalecimiento Municipal	
	FEFOM 2023	

II. Alineación Estratégica Estatal

Número	Estrategia	Líneas de Acción
3.1.2.	Difundir el ahorro de energía en la población	Ampliar el programa de sustitución de luminarias en los municipios del estado.

Manifiesto que el PI a realizar está alineado estratégicamente con el Plan Municipal de Desarrollo vigente.

III. Análisis de la Situación Actual

Descripción de la problemática

Las calles tiene una longitud de 400 m, ancho de 8 m, se encuentra pavimentada con concreto hidráulico, cuenta con 854 habitantes, 261 viviendas, 1 local comercial y 1 módulo de servicio. Dicha avenida está equipada unicamente con 4 luminarias LED funcionando, alojadas en postes de 7 m de altura, estas luminarias son de baja intensidad por lo que la iluminación proporcionada es insuficiente para la dimensión de la vialidad. La falta de iluminación provoca accidentes y problemas de delincuencia. Naucalpan de Juárez es el tercer municipio a nivel estatal con mayor incidencia delictiva con 23,885 casos en el año 2022. TDPA=600

Fotografías

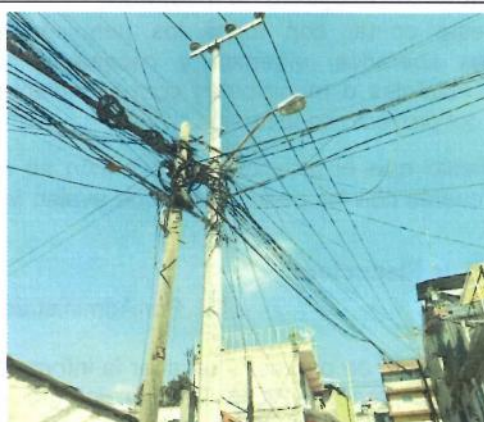

La oferta del alumbrado público actualmente no es suficiente para las dimensiones de la vialidad

La falta de mantenimiento ha producido deterioro y corrosión en los postes existentes

Análisis de la oferta

Análisis de la demanda

Las calles tienen una longitud de 400 m y un ancho promedio de 8 m, cuentan unicamente con 4 luminarias LED funcionando soportadas en postes de 7 m y se encuentran muy separadas entre si, por lo que la iluminación no es suficiente respecto a la demanda.

Las calles cuentan con 854 habitantes, 261 viviendas, 1 local comercial y 1 módulo de servicio que corresponden a la actividad de salud y asistencia social. Por lo que la demanda de servicio de alumbrado público tiene un alto requerimiento en la zona durante 12 horas (18:30 a 6:30)

Variables Relevantes

Concepto	Situación Actual
Beneficiados	23,961
Beneficiados directamente	854
Costo que genera a la población directa	9,215 pesos
Oferta del servicio	4 luminarias

**Naucalpan de
Juárez**

FICHA TÉCNICA 2023.057.1.05.2
Fondo Estatal de Fortalecimiento Municipal
FEFOM 2023



IV. Análisis de la Situación con Proyecto de Inversión

Descripción General

El proyecto de consiste en la instalación de 15 luminarias solares LED, batería de litio, panel solar de silicio monocristalino, regulador de carga para una iluminación de 12 horas, sensor de movimiento y atenuable. Incluye trabajos preliminares como demolición, excavación, dado de cimentación, reposición de banquetas y colocación de postes. La operación del sistema de iluminación será autónomo ya que al ser luminarias con panel fotovoltaico no se conectan a la red eléctrica municipal. El mantenimiento del sistema se realizará mediante pintado de postes y en su caso reposición de piezas dañadas, así como limpieza general. TDPA= 600

Descripción de los componentes del Proyecto de Inversión

Componente	Cantidad	Unidad de Medida	Precio sin IVA	
			Unitario	Total
Demolición de elementos de concreto hidráulico simple por medios mecánicos de hasta 15cm de espesor.	7	m2	\$ 483.16	\$ 3,575.38
Excavación a mano en cepas en material tipo II de hasta 70cm de altura.	7	m2	\$ 376.55	\$ 2,786.47
Suministro y colocación de plantilla de 5cm de espesor elaborada con concreto simple f'c= 150 kg /cm2.	5	m2	\$ 282.90	\$ 1,527.66
Reposición de banquetas elaboradas a base de concreto hidráulico hecho en obra f'c = 150 kg/cm2.	8	m2	\$ 487.11	\$ 4,091.72
Suministro y colocación de base prefabricada de concreto armado con medidas de 60x60x60cm.	15	pza (s)	\$ 4,897.53	\$ 73,462.95
Suministro y colocación de poste de sección circular tipo cónico para alumbrado público y servicio a la intemperie.	15	pza (s)	\$ 8,582.11	\$ 128,731.65
Suministro e instalación luminaria solar tipo LED incorporada con batería de litio, panel solar y regulador de carga.	15	pza (s)	\$ 24,958.76	\$ 374,381.40
				\$ 0.00
				\$ 0.00
				\$ 0.00
Subtotal:			\$ 588,557.24	
IVA:			\$ 94,169.16	
Total con IVA:			\$ 682,726.40	

Metas. Los componentes citados arriba constituyen en su totalidad las siguientes metas generales que se lograrán con los recursos solicitados del Fefom 2023

Concepto	Cantidad	Unidad de Medida
Suministro e instalación luminaria solar tipo LED	15	pza (s)



**Naucalpan de
Juárez**

FICHA TÉCNICA 2023.057.1.05.2
Fondo Estatal de Fortalecimiento Municipal
FEFOM 2023

Localización del Proyecto de Inversión

Plano

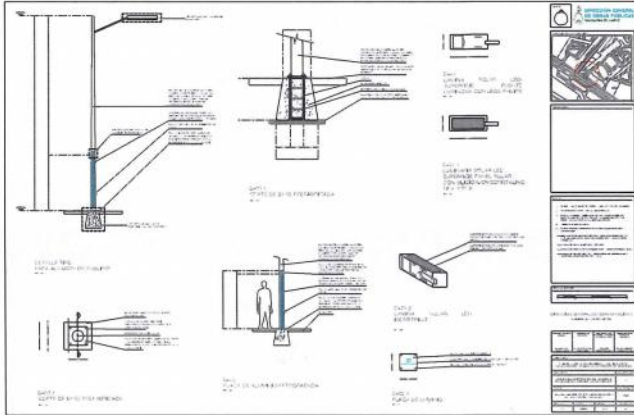

Geolocalización



Proyecto de construcción de alumbrado en la calle Pino Suárez y avenida Las Granjas.

Coordenadas iniciales: 19.4466766581, -99.2509486198
Coordenadas finales: 19.4448419283, -99.2505786

Análisis de la oferta con PI

Análisis de la demanda con PI

Las calles tienen una longitud de 400 m y un ancho de 8 m, contarán con 15 luminarias LED soportadas en postes de 7 m, separadas a una distancia máxima de 25 m entre sí, con lo cual se alcanzará un ahorro de energía, mayor visibilidad e incremento de equipamiento para la seguridad

Las calles cuentan con 854 habitantes, 261 viviendas, 1 local comercial y 1 módulo de servicio que corresponden a la actividad de salud y asistencia social. Por lo que la demanda de servicio de alumbrado público tiene un alto requerimiento en la zona durante 12 horas (18:30 a 6:30)

Diagnóstico de la situación con PI

El mejoramiento del servicio de alumbrado público con el proyecto proporcionará el nivel de iluminación requerido para satisfacer la demanda del flujo peatonal, vehicular, viviendas y servicios de la zona, asimismo el buen diseño del sistema de iluminación generará la reducción de costos en mantenimiento, el ahorro en el gasto de energía será de un 100%, de igual manera la buena visualización en la vialidad garantizará el incremento de la seguridad urbana.

Variables Relevantes

Concepto	Situación con PI
Beneficiarios directos	854
Partida Presupuestal (Específica)	6141
Luminarias solares tipo LED	15 piezas
Porcentaje de ahorro en gasto de energía	100%



Naucalpan de Juárez		FICHA TÉCNICA 2023.057.1.05.2			
		Fondo Estatal de Fortalecimiento Municipal			
		FEFOM 2023			
V. Identificación y cuantificación de costos y beneficios del Proyecto de Inversión					
Identificación de costos					
Concepto	Descripción y Temporalidad	Cuantificación	Valoración*	Periodicidad	Total*
Monto total de inversión:		1	\$ 588,557.24	única	\$ 588,557.24
Operación:	No se contempla costo por consumo debido a que las luminarias operan con energía solar.	0	\$ 0.00		\$ 0.00
Mantenimiento:	Limpieza de poste y luminaria y pintura de poste	20	\$ 2,275.70	anual	\$ 45,514.00
					\$ 0.00
Total:					\$ 634,071.24
Identificación de Beneficios del Proyecto de Inversión					
Concepto	Descripción y Temporalidad	Cuantificación	Valoración*	Periodicidad	Total*
Beneficio directo	La instalación de luminarias solares tipo LED evitarán gastos de energía eléctrica.	15	\$ 1,291.00	mensual	\$ 19,365.00
Beneficio directo	Durabilidad y bajo costo de mantenimiento.	15	\$ 2,275.00	anual	\$ 34,125.00
Beneficio indirecto	Ahorro en los procesos de suministro e instalación.	15	\$ 1,517.00	única	\$ 22,755.00
Beneficio intangible	El aumento de iluminación en la vialidad apoyará a disminuir los actos delictivos.	1,407	\$ 2,074.40	anual	\$ 2,918,680.80
					\$ 0.00
Total:					\$ 2,994,925.80
Comentarios Finales del Proyecto de Inversión					
<p>La implementación de 15 luminarias es factible y necesaria debido a la baja oferta de iluminación actual con respecto a la demanda generada por la alta actividad en la zona. El gasto de la energía eléctrica correspondiente al sistema de iluminación se reducirá en 100% utilizando luminarias solares.</p>					

*Sin IVA

Naucalpan de Juárez	FICHA TÉCNICA 2023.057.1.05.2	
	Fondo Estatal de Fortalecimiento Municipal	
	FEFOM 2023	

VI. Análisis de la Situación Sin Proyecto de Inversión

Posibles medidas de optimización sin la realización del Proyecto de Inversión

Medida	Descripción
La medida a implementar para la mejora de la situación actual consiste en la sustitución de las 4 luminarias existentes por luminarias LED autónomas con capacidad de iluminación de 12 horas con curva fotométrica de mayor cobertura en área.	Sustitución de las 4 luminarias existentes por luminarias LED autónomas con capacidad de iluminación de 12 horas con curva fotométrica de mayor cobertura en área, estas luminarias podrían tener un costo máximo de \$14,700 pesos cada una, dando un costo total de \$58,800 pesos.
Análisis de la oferta sin PI ⁽¹⁾	Análisis de la demanda sin PI ⁽¹⁾
Las calles tienen una longitud de 400m y contarán con 4 luminarias con mayor área de iluminación. Esta propuesta no dará iluminación suficiente de acuerdo con la demanda para las dimensiones de la vialidad, debido a que los 4 postes seguirán muy separados.	Las calles cuentan con 854 habitantes, 261 viviendas, 1 local comercial y 1 módulo de servicio que corresponden a la actividad de salud y asistencia social. Por lo que la demanda de servicio de alumbrado público tiene un alto requerimiento en la zona durante 12 horas (18:30 a 6:30)

(1) Se deberá realizar la estimación de los bienes y servicios relacionados con el PI proyectado a lo largo del horizonte de evaluación, considerando las optimizaciones identificadas.

VII. Alternativa de Solución Desechada

Descripción y justificación de la alternativa de solución desechada ⁽²⁾

La alternativa de solución consiste en el retiro de las luminarias existentes y la instalación de 25 luminarias solares tipo LED con batería de litio, panel solar dirigible de silicio monocristalino, regulador de carga para una iluminación de 12 horas además de sensor de movimiento híbrido atenuable. Debido a la alta tecnología y los procesos preliminares para la ejecución de la obra, existe un incremento en los costos de inversión, operación y mantenimiento por lo que esta alternativa no es factible económicamente para su ejecución.

Identificación de costos

Concepto	Descripción y Temporalidad	Cuantificación	Valoración*	Periodicidad	Total*
Monto total de inversión:		1	\$ 1,450,000.00	única	\$ 1,450,000.00
Operación:	Pago de servicio de energía eléctrica	20	\$ 0.00	anual	\$ 0.00
Mantenimiento:	Limpieza de poste y luminaria y pintura de poste	25	\$ 3,200.00	anual	\$ 80,000.00
					\$ 0.00
Total:					\$ 1,530,000.00

(2) Se deberán cuantificar los costos y describir los criterios técnicos y económicos utilizados para desechar esta Alternativa de Solución.

*Sin IVA

Teléfono (s): 55 53 71 84 00 ext. 1409 y 1403
Correo electrónico: proyectos.dgop@naucalpan.gob.mx

Versión	Lugar y fecha de elaboración
Segunda	Naucalpan de Juárez 12-septiembre-2023



Naucalpan de Juárez	FICHA TÉCNICA 2023.057.1.06.2	
	Fondo Estatal de Fortalecimiento Municipal	
	FEFOM 2023	

I. Información general del Proyecto de Inversión

El presente documento está destinado a registrar el siguiente Proyecto de Inversión (PI):

Nombre del PI:	Construcción de alumbrado público municipal en calle Padre Edmundo Figueroa del km 0+000 al km 0+400 en colonia Unidad Habitacional Bosque de los Remedios
-----------------------	--

Unidad Responsable:	Naucalpan de Juárez
----------------------------	---------------------

Tipo de PI: <input checked="" type="checkbox"/> Infraestructura Económica <input type="checkbox"/> Infraestructura Social <input type="checkbox"/> Infraestructura Gubernamental <input type="checkbox"/> Inmuebles <input type="checkbox"/> Otros	Fuentes de financiamiento:		
	Origen	%	Monto (incluye IVA)
	Fefom 2023	100	\$ 682,726.40
	Total:	100	\$ 682,726.40

Horizonte de evaluación	
Mes de Inicio de Ejecución:	Octubre
Mes de Término de Ejecución:	Diciembre
Vida útil (años):	20

Calendario de Inversión 2023		
Mes	Avance %	
	Financiero	Físico
Enero		
Febrero		
Marzo		
Abril		
Mayo		
Junio		
Julio		
Agosto		
Septiembre		
Octubre	30	30
Noviembre	30	30
Diciembre	40	40
Total:	100	100

Factibilidades del Proyecto de Inversión:

Manifiesto contar con todos los permisos legales, técnicos y ambientales liberados, vigentes y necesarios ante las instancias federales, estatales o municipales correspondientes, para la correcta ejecución del proyecto de inversión.

Manifiesto que el proyecto de inversión se realizará en un bien público y cuento con los documentos que avalan la situación legal de la propiedad.

Modalidad de Ejecución:

Por contrato Por Administración Directa

Como responsable de proveer y recabar la información, bajo protesta de decir verdad, declaro que toda la información contenida en la presente Ficha Técnica, integrada por seis páginas, corresponde fehacientemente con la situación acontecida en el municipio citado en la presente. Asimismo, se expresa el compromiso del Municipio y de la instancia ejecutora, de acreditar y demostrar ante los órganos de control y fiscalización federal, estatal y locales facultados, según su ámbito de competencia en términos de las disposiciones legales aplicables, que los recursos estatales en referencia serán aplicados conforme a lo descrito en este documento, acreditando documentalmente el desarrollo y finalización oportuna de la obra. Del mismo modo, declaro no estar gestionando y/o haber recibido recursos para los fines específicos aquí solicitados, a otras instancias del gobierno estatal o federal, ni tampoco en ejercicios fiscales anteriores. Estos recursos son estatales, y no pierden su naturaleza, por lo que una vez aprobados serán ejercidos bajo los principios de control, transparencia y rendición de cuentas aplicables a los recursos estatales, así como a lo dispuesto en el Presupuesto de Egresos del Gobierno del Estado de México para el Ejercicio Fiscal 2023, los Lineamientos para la Utilización del Fondo Estatal de Fortalecimiento Municipal y sus Criterios de Aplicación y las demás disposiciones jurídicas aplicables.

ANGÉLICA MOYA MARÍN
PRESIDENTA MUNICIPAL CONSTITUCIONAL DE NAUCALPAN DE JUÁREZ, ESTADO DE MÉXICO.

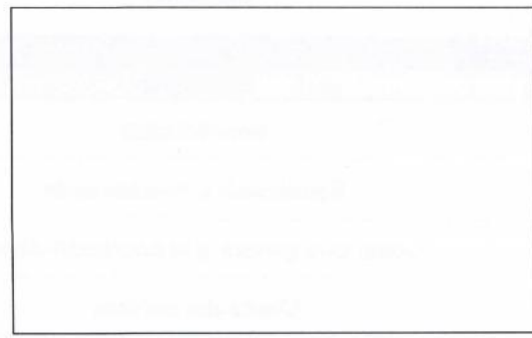

Naucalpan de Juárez	FICHA TÉCNICA 2023.057.1.06.2	
	Fondo Estatal de Fortalecimiento Municipal	
	FEFOM 2023	

II. Alineación Estratégica Estatal

Número	Estrategia	Líneas de Acción
3.1.2.	Difundir el ahorro de energía en la población	Ampliar el programa de sustitución de luminarias en los municipios del estado.

Manifiesto que el PI a realizar está alineado estratégicamente con el Plan Municipal de Desarrollo vigente.

III. Análisis de la Situación Actual

Descripción de la problemática

Padre Edmundo Figueroa tiene una longitud de 400 m, ancho de 7 m, pavimentada con concreto hidráulico, cuenta con 1,705 habitantes, 565 viviendas, 27 locales comerciales y 17 módulos de servicio. Dicha avenida está equipada únicamente con 9 luminarias LED funcionando, alojadas en postes de 7 m de altura, estas luminarias son de baja intensidad por lo que la iluminación proporcionada es insuficiente para la dimensión de la vialidad. La falta de iluminación provoca accidentes y problemas de delincuencia. Naucalpan de Juárez es el tercer municipio a nivel estatal con mayor incidencia delictiva con 23,885 casos en el año 2022. TDPA=2800

Fotografías

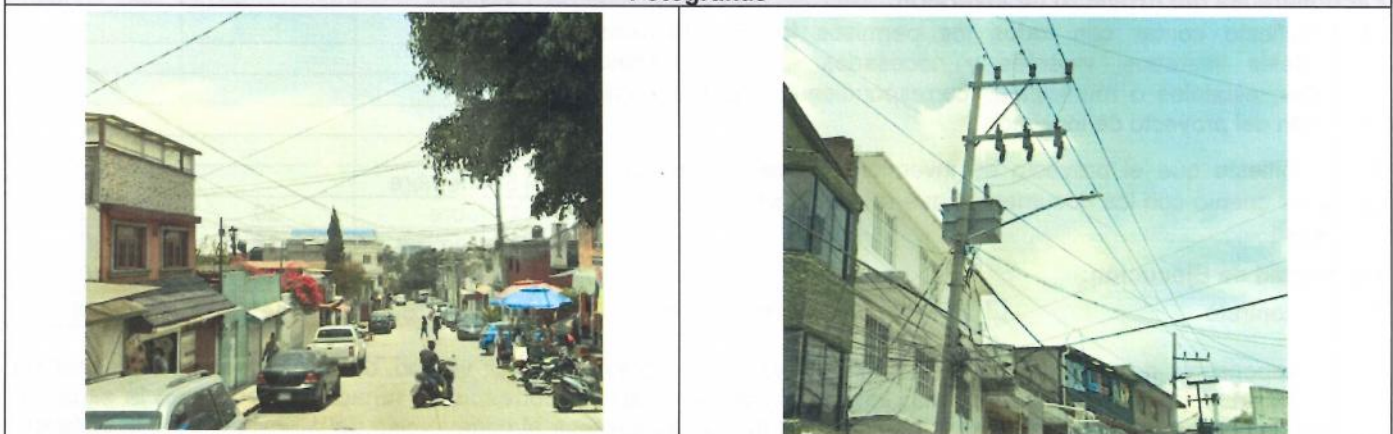

La oferta del alumbrado público actualmente no es suficiente para las dimensiones de la vialidad	La falta de mantenimiento ha producido deterioro y corrosión en los postes existentes
--	---

Análisis de la oferta	Análisis de la demanda
------------------------------	-------------------------------

La calle Padre Edmundo Figueroa tiene una longitud de 400 m y un ancho promedio de 7 m, cuenta únicamente con 9 luminarias LED funcionando soportadas en postes de 7 m y se encuentran muy separadas entre si, por lo que la iluminación no es suficiente respecto a la demanda.	La calle Padre Edmundo Figueroa cuenta con 1,705 habitantes, 565 viviendas, 27 locales comerciales y 17 módulos de servicio. Por lo que la demanda de servicio de alumbrado público tiene un alto requerimiento en la zona durante 12 horas (18:30 a 6:30)
--	--

Variables Relevantes	
Concepto	Situación Actual
Beneficiados	16,779
Beneficiados directamente	1,705
Costo que genera a la población directa	18,397 pesos
Oferta del servicio	9 luminarias



Naucalpan de Juárez	FICHA TÉCNICA 2023.057.1.06.2	
	Fondo Estatal de Fortalecimiento Municipal	
	FEFOM 2023	

IV. Análisis de la Situación con Proyecto de Inversión

Descripción General

El proyecto de consiste en la instalación de 15 luminarias solares LED, batería de litio, panel solar de silicio monocristalino, regulador de carga para una iluminación de 12 horas, sensor de movimiento y atenuable. Incluye trabajos preliminares como demolición, excavación, dado de cimentación, reposición de banquetas y colocación de postes. La operación del sistema de iluminación será autónomo ya que al ser luminarias con panel fotovoltaico no se conectan a la red eléctrica municipal. El mantenimiento del sistema se realizará mediante pintado de postes y en su caso reposición de piezas dañadas, así como limpieza general. TDPA= 2800

Descripción de los componentes del Proyecto de Inversión

Componente	Cantidad	Unidad de Medida	Precio sin IVA	
			Unitario	Total
Demolición de elementos de concreto hidráulico simple por medios mecánicos de hasta 15cm de espesor.	7	m2	\$ 483.16	\$ 3,575.38
Excavación a mano en cepas en material tipo II de hasta 70cm de altura.	7	m2	\$ 376.55	\$ 2,786.47
Suministro y colocación de plantilla de 5cm de espesor elaborada con concreto simple f'c= 150 kg /cm2.	5	m2	\$ 282.90	\$ 1,527.66
Reposición de banquetas elaboradas a base de concreto hidráulico hecho en obra f'c = 150 kg/cm2.	8	m2	\$ 487.11	\$ 4,091.72
Suministro y colocación de base prefabricada de concreto armado con medidas de 60x60x60cm.	15	pza (s)	\$ 4,897.53	\$ 73,462.95
Suministro y colocación de poste de sección circular tipo cónico para alumbrado público y servicio a la intemperie.	15	pza (s)	\$ 8,582.11	\$ 128,731.65
Suministro e instalación luminaria solar tipo LED incorporada con batería de litio, panel solar y regulador de carga.	15	pza (s)	\$ 24,958.76	\$ 374,381.40
				\$ 0.00
				\$ 0.00
				\$ 0.00
Subtotal:			\$ 588,557.24	
IVA:			\$ 94,169.16	
Total con IVA:			\$ 682,726.40	

Metas. Los componentes citados arriba constituyen en su totalidad las siguientes metas generales que se lograrán con los recursos solicitados del Fefom 2023

Concepto	Cantidad	Unidad de Medida
Suministro e instalación luminaria solar tipo LED	15	pza (s)

Naucalpan de Juárez	FICHA TÉCNICA 2023.057.1.06.2	
	Fondo Estatal de Fortalecimiento Municipal	
	FEFOM 2023	

Localización del Proyecto de Inversión

Plano	Geolocalización
	

Proyecto de construcción de alumbrado en la calle Padre Edmundo Figueroa del km 0+000 al km 0+400.

Coordenada inicial: 19.470200,-99.24827
Coordenada final: 19.46960,-99.24445

Análisis de la oferta con PI

Análisis de la demanda con PI

La calle Padre Figueroa tiene una longitud de 400 m y un ancho de 7 m, contará con 15 luminarias LED soportadas en postes de 7 m, separadas a una distancia máxima de 25 m entre si, con lo cual se alcanzará un ahorro de energía, mayor visibilidad e incremento de equipamiento para la seguridad

La calle Padre Edmundo Figueroa cuenta con 1,705 habitantes, 565 viviendas, 27 locales comerciales y 17 módulos de servicio. Por lo que la demanda de servicio de alumbrado público tiene un alto requerimiento en la zona durante 12 horas (18:30 a 6:30)

Diagnóstico de la situación con PI

El mejoramiento del servicio de alumbrado público con el proyecto proporcionará el nivel de iluminación requerido para satisfacer la demanda del flujo peatonal, vehicular, viviendas y servicios de la zona, asimismo el buen diseño del sistema de iluminación generará la reducción de costos en mantenimiento, el ahorro en el gasto de energía será de un 100%, de igual manera la buena visualización en la vialidad garantizará el incremento de la seguridad urbana.

Variables Relevantes

Concepto	Situación con PI
Beneficiarios directos	1,705
Partida Presupuestal (Específica)	6141
Luminarias solares tipo LED	15 piezas
Porcentaje de ahorro en gasto de energía	100%

Naucalpan de Juárez	FICHA TÉCNICA 2023.057.1.06.2				
	Fondo Estatal de Fortalecimiento Municipal				
	FEFOM 2023				
V. Identificación y cuantificación de costos y beneficios del Proyecto de Inversión					
Identificación de costos					
Concepto	Descripción y Temporalidad	Cuantificación	Valoración*	Periodicidad	Total*
Monto total de inversión:		1	\$ 588,557.24	única	\$ 588,557.24
Operación:	No se contempla costo por consumo debido a que las luminarias operan con energía solar.	0	\$ 0.00		\$ 0.00
Mantenimiento:	Limpieza de poste y luminaria y pintura de poste	20	\$ 2,275.70	anual	\$ 45,514.00
					\$ 0.00
Total:					\$ 634,071.24
Identificación de Beneficios del Proyecto de Inversión					
Concepto	Descripción y Temporalidad	Cuantificación	Valoración*	Periodicidad	Total*
Beneficio directo	La instalación de luminarias solares tipo LED evitarán gastos de energía eléctrica.	15	\$ 1,291.00	mensual	\$ 19,365.00
Beneficio directo	Durabilidad y bajo costo de mantenimiento.	15	\$ 2,275.00	anual	\$ 34,125.00
Beneficio indirecto	Ahorro en los procesos de suministro e instalación.	15	\$ 1,517.00	única	\$ 22,755.00
Beneficio intangible	El aumento de iluminación en la vialidad apoyará a disminuir los actos delictivos.	1,407	\$ 2,074.40	anual	\$ 2,918,680.80
					\$ 0.00
Total:					\$ 2,994,925.80
Comentarios Finales del Proyecto de Inversión					
<p>La implementación de 15 luminarias es factible y necesaria debido a la baja oferta de iluminación actual con respecto a la demanda generada por la alta actividad en la zona. El gasto de la energía eléctrica correspondiente al sistema de iluminación se reducirá en 100% utilizando luminarias solares.</p>					

*Sin IVA

Naucalpan de Juárez	FICHA TÉCNICA 2023.057.1.06.2	
	Fondo Estatal de Fortalecimiento Municipal	
	FEFOM 2023	

VI. Análisis de la Situación Sin Proyecto de Inversión	
Posibles medidas de optimización sin la realización del Proyecto de Inversión	
Medida	Descripción
La medida a implementar para la mejora de la situación actual consiste en la sustitución de las 9 luminarias existentes por luminarias LED autónomas con capacidad de iluminación de 12 horas con curva fotométrica de mayor cobertura en área.	Sustitución de las 9 luminarias existentes por luminarias LED autónomas con capacidad de iluminación de 12 horas con curva fotométrica de mayor cobertura en área, estas luminarias podrían tener un costo máximo de \$6,533 pesos cada una, dando un costo total de \$58,800 pesos.
Análisis de la oferta sin PI ⁽¹⁾	Análisis de la demanda sin PI ⁽¹⁾
La calle Padre Edmundo Figueroa tiene una longitud de 400m y contará con 9 luminarias con mayor área de iluminación. Esta propuesta no dará iluminación suficiente de acuerdo con la demanda para las dimensiones de la vialidad, debido a que los 9 postes seguirán muy separados.	La calle Padre Edmundo Figueroa cuenta con 1,705 habitantes, 565 viviendas, 27 locales comerciales y 17 módulos de servicio. Por lo que la demanda de servicio de alumbrado público tiene un alto requerimiento en la zona durante 12 horas (18:30 a 6:30)

(1) Se deberá realizar la estimación de los bienes y servicios relacionados con el PI proyectado a lo largo del horizonte de evaluación, considerando las optimizaciones identificadas.

VII. Alternativa de Solución Desechada					
Descripción y justificación de la alternativa de solución desechada ⁽²⁾					
La alternativa de solución consiste en el retiro de las luminarias existentes y la instalación de 25 luminarias solares tipo LED con batería de litio, panel solar dirigitivo de silicio monocristalino, regulador de carga para una iluminación de 12 horas además de sensor de movimiento híbrido atenuable. Debido a la alta tecnología y los procesos preliminares para la ejecución de la obra, existe un incremento en los costos de inversión, operación y mantenimiento por lo que esta alternativa no es factible económicamente para su ejecución.					
Identificación de costos					
Concepto	Descripción y Temporalidad	Cuantificación	Valoración*	Periodicidad	Total*
Monto total de inversión:		1	\$ 1,450,000.00	única	\$ 1,450,000.00
Operación:	Pago de servicio de energía eléctrica	20	\$ 0.00	anual	\$ 0.00
Mantenimiento:	Limpieza de poste y luminaria y pintura de poste	25	\$ 3,200.00	anual	\$ 80,000.00
					\$ 0.00
Total:					\$ 1,530,000.00

(2) Se deberán cuantificar los costos y describir los criterios técnicos y económicos utilizados para desechar esta Alternativa de Solución.

*Sin IVA

Teléfono (s): 55 53 71 84 00 ext. 1409 y 1403
Correo electrónico: proyectos.dgop@naucalpan.gob.mx

Versión	Lugar y fecha de elaboración
Segunda	Naucalpan de Juárez 12-septiembre-2023





Naucalpan de Juárez	FICHA TÉCNICA 2023.057.1.07.2
	Fondo Estatal de Fortalecimiento Municipal
	FEFOM 2023

I. Información general del Proyecto de Inversión

El presente documento está destinado a registrar el siguiente Proyecto de Inversión (PI):

Nombre del PI:	Construcción de alumbrado público municipal en avenida Corona del km 0+000 al km 0+400 en colonia Padre Figueroa, localidad de Naucalpan de Juárez.
-----------------------	---

Unidad Responsable:	Naucalpan de Juárez
----------------------------	---------------------

Tipo de PI: <input checked="" type="checkbox"/> Infraestructura Económica <input type="checkbox"/> Infraestructura Social <input type="checkbox"/> Infraestructura Gubernamental <input type="checkbox"/> Inmuebles <input type="checkbox"/> Otros	Fuentes de financiamiento:		
	Origen	%	Monto (incluye IVA)
	Fefom 2023	100	\$ 682,726.40
	Total:		
	100		\$ 682,726.40

Horizonte de evaluación	
Mes de Inicio de Ejecución:	Octubre
Mes de Término de Ejecución:	Diciembre
Vida útil (años):	20

Calendario de Inversión 2023		
Mes	Avance %	
	Financiero	Físico
Enero		
Febrero		
Marzo		
Abril		
Mayo		
Junio		
Julio		
Agosto		
Septiembre		
Octubre	30	30
Noviembre	30	30
Diciembre	40	40
Total:	100	100

Factibilidades del Proyecto de Inversión:

Manifiesto contar con todos los permisos legales, técnicos y ambientales liberados, vigentes y necesarios ante las instancias federales, estatales o municipales correspondientes, para la correcta ejecución del proyecto de inversión.

Manifiesto que el proyecto de inversión se realizará en un bien público y cuento con los documentos que avalan la situación legal de la propiedad.

Modalidad de Ejecución:

Por contrato Por Administración Directa

Como responsable de proveer y recabar la información, bajo protesta de decir verdad, declaro que toda la información contenida en la presente Ficha Técnica, integrada por seis páginas, corresponde fehacientemente con la situación acontecida en el municipio citado en la presente. Asimismo, se expresa el compromiso del Municipio y de la instancia ejecutora, de acreditar y demostrar ante los órganos de control y fiscalización federal, estatal y locales facultados, según su ámbito de competencia en términos de las disposiciones legales aplicables, que los recursos estatales en referencia serán aplicados conforme a lo descrito en este documento, acreditando documentalmente el desarrollo y finalización oportuna de la obra. Del mismo modo, declaro no estar gestionando y/o haber recibido recursos para los fines específicos aquí solicitados, a otras instancias del gobierno estatal o federal, ni tampoco en ejercicios fiscales anteriores. Estos recursos son estatales, y no pierden su naturaleza, por lo que una vez aprobados serán ejercidos bajo los principios de control, transparencia y rendición de cuentas aplicables a los recursos estatales, así como a lo dispuesto en el Presupuesto de Egresos del Gobierno del Estado de México para el Ejercicio Fiscal 2023, los Lineamientos para la Utilización del Fondo Estatal de Fortalecimiento Municipal y sus Criterios de Aplicación y las demás disposiciones jurídicas aplicables.

ANGÉLICA MOYA MARÍN
 PRESIDENTA MUNICIPAL CONSTITUCIONAL
 NAUCALPAN DE JUÁREZ, ESTADO DE MÉXICO

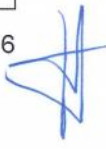
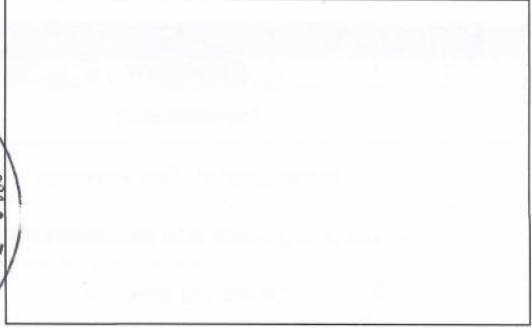

Naucalpan de Juárez	FICHA TÉCNICA 2023.057.1.07.2	
	Fondo Estatal de Fortalecimiento Municipal	
	FEFOM 2023	

II. Alineación Estratégica Estatal

Número	Estrategia	Líneas de Acción
3.1.2.	Difundir el ahorro de energía en la población	Ampliar el programa de sustitución de luminarias en los municipios del estado.

Manifiesto que el PI a realizar está alineado estratégicamente con el Plan Municipal de Desarrollo vigente.

III. Análisis de la Situación Actual

Descripción de la problemática

Avenida Corona tiene una longitud de 400 m, ancho de 12 m, se encuentra pavimentada con asfalto, cuenta con 1,443 habitantes, 467 viviendas, 7 locales comerciales y 8 módulo de servicio. Dicha avenida está equipada unicamente con 7 luminarias LED funcionando, alojadas en postes de 7 m de altura, estas luminarias son de baja intensidad por lo que la iluminación proporcionada es insuficiente para la dimensión de la vialidad. La falta de iluminación provoca accidentes y problemas de delincuencia. Naucalpan de Juárez es el tercer municipio a nivel estatal con mayor incidencia delictiva con 23,885 casos en el año 2022. TDPA=1800

Fotografías



La oferta del alumbrado público actualmente no es suficiente para las dimensiones de la vialidad

La falta de mantenimiento ha producido deterioro y corrosión en los postes existentes

Análisis de la oferta

Análisis de la demanda

La avenida Corona tiene una longitud de 400 m y un ancho promedio de 12 m, cuenta unicamente con 7 luminarias LED funcionando soportadas en postes de 7 m y se encuentran muy separadas entre si, por lo que la iluminación no es suficiente respecto a la demanda.

La avenida Corona colonia Padre Figueroa cuenta con 1,443 habitantes, 467 viviendas, 7 locales comerciales y 8 módulos de servicio. Por lo que la demanda de servicio de alumbrado público tiene un alto requerimiento en la zona durante 12 horas (18:30 a 6:30)

Variables Relevantes

Concepto	Situación Actual
Beneficiados	13,936
Beneficiados directamente	1,443
Costo que genera a la población directa	15,570 pesos
Oferta del servicio	7 luminarias

**Naucalpan de
Juárez**

FICHA TÉCNICA 2023.057.1.07.2
Fondo Estatal de Fortalecimiento Municipal
FEFOM 2023



IV. Análisis de la Situación con Proyecto de Inversión

Descripción General

El proyecto de consiste en la instalación de 15 luminarias solares LED, batería de litio, panel solar de silicio monocristalino, regulador de carga para una iluminación de 12 horas, sensor de movimiento y atenuable. Incluye trabajos preliminares como demolición, excavación, dado de cimentación, reposición de banquetas y colocación de postes. La operación del sistema de iluminación será autónomo ya que al ser luminarias con panel fotovoltaico no se conectan a la red eléctrica municipal. El mantenimiento del sistema se realizará mediante pintado de postes y en su caso reposición de piezas dañadas, así como limpieza general. TDPA= 1800

Descripción de los componentes del Proyecto de Inversión

Componente	Cantidad	Unidad de Medida	Precio sin IVA	
			Unitario	Total
Demolición de elementos de concreto hidráulico simple por medios mecánicos de hasta 15cm de espesor.	7	m2	\$ 483.16	\$ 3,575.38
Excavación a mano en cepas en material tipo II de hasta 70cm de altura.	7	m2	\$ 376.55	\$ 2,786.47
Suministro y colocación de plantilla de 5cm de espesor elaborada con concreto simple f'c= 150 kg /cm2.	5	m2	\$ 282.90	\$ 1,527.66
Reposición de banquetas elaboradas a base de concreto hidráulico hecho en obra f'c = 150 kg/cm2.	8	m2	\$ 487.11	\$ 4,091.72
Suministro y colocación de base prefabricada de concreto armado con medidas de 60x60x60cm.	15	pza (s)	\$ 4,897.53	\$ 73,462.95
Suministro y colocación de poste de sección circular tipo cónico para alumbrado público y servicio a la intemperie.	15	pza (s)	\$ 8,582.11	\$ 128,731.65
Suministro e instalación luminaria solar tipo LED incorporada con batería de litio, panel solar y regulador de carga.	15	pza (s)	\$ 24,958.76	\$ 374,381.40
				\$ 0.00
				\$ 0.00
				\$ 0.00
Subtotal:			\$ 588,557.24	
IVA:			\$ 94,169.16	
Total con IVA:			\$ 682,726.40	

Metas. Los componentes citados arriba constituyen en su totalidad las siguientes metas generales que se lograrán con los recursos solicitados del Fefom 2023

Concepto	Cantidad	Unidad de Medida
Suministro e instalación luminaria solar tipo LED	15	pza (s)

Naucalpan de Juárez

FICHA TÉCNICA 2023.057.1.07.2
Fondo Estatal de Fortalecimiento Municipal
FEFOM 2023



Localización del Proyecto de Inversión

Plano

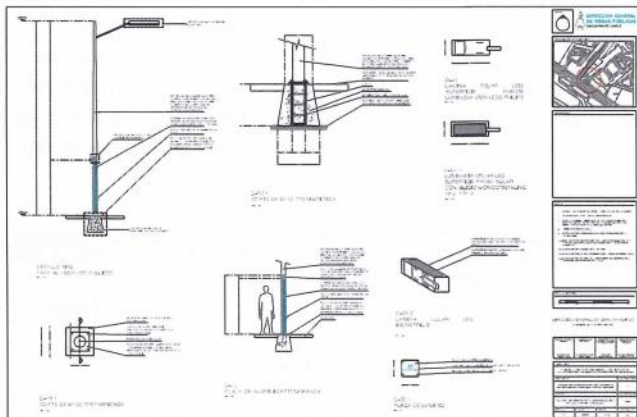

Geolocalización



Proyecto de construcción de alumbrado en la avenida Corona del km 0+000 al km 0+400.

Coordenada inicial :19.473397, -99.245366
 Coordenada final:19.473629, -99.240280

Análisis de la oferta con PI

Análisis de la demanda con PI

La avenida Corona tiene una longitud de 400 m y un ancho de 12 m, contará con 15 luminarias LED soportadas en postes de 7 m, separadas a una distancia máxima de 25 m entre si, con lo cual se alcanzará un ahorro de energía, mayor visibilidad e incremento de equipamiento para la seguridad

La avenida Corona colonia Padre Figueroa cuenta con 1,443 habitantes, 467 viviendas, 7 locales comerciales y 8 módulos de servicio. Por lo que la demanda de servicio de alumbrado público tiene un alto requerimiento en la zona durante 12 horas (18:30 a 6:30)

Diagnóstico de la situación con PI

El mejoramiento del servicio de alumbrado público con el proyecto proporcionará el nivel de iluminación requerido para satisfacer la demanda del flujo peatonal, vehicular, viviendas y servicios de la zona, asimismo el buen diseño del sistema de iluminación generará la reducción de costos en mantenimiento, el ahorro en el gasto de energía será de un 100%, de igual manera la buena visualización en la vialidad garantizará el incremento de la seguridad urbana.

Variables Relevantes

Concepto	Situación con PI
Beneficiarios directos	1,443
Partida Presupuestal (Específica)	6141
Luminarias solares tipo LED	15 piezas
Porcentaje de ahorro en gasto de energía	100%

Naucalpan de Juárez		FICHA TÉCNICA 2023.057.1.07.2				
		Fondo Estatal de Fortalecimiento Municipal				
		FEFOM 2023				
V. Identificación y cuantificación de costos y beneficios del Proyecto de Inversión						
Identificación de costos						
Concepto	Descripción y Temporalidad	Cuantificación	Valoración*	Periodicidad	Total*	
Monto total de inversión:		1	\$ 588,557.24	única	\$ 588,557.24	
Operación:	No se contempla costo por consumo debido a que las luminarias operan con energía solar.	0	\$ 0.00		\$ 0.00	
Mantenimiento:	Limpieza de poste y luminaria y pintura de poste	20	\$ 2,275.70	anual	\$ 45,514.00	
					\$ 0.00	
Total:					\$ 634,071.24	
Identificación de Beneficios del Proyecto de Inversión						
Concepto	Descripción y Temporalidad	Cuantificación	Valoración*	Periodicidad	Total*	
Beneficio directo	La instalación de luminarias solares tipo LED evitarán gastos de energía eléctrica.	15	\$ 1,291.00	mensual	\$ 19,365.00	
Beneficio directo	Durabilidad y bajo costo de mantenimiento.	15	\$ 2,275.00	anual	\$ 34,125.00	
Beneficio indirecto	Ahorro en los procesos de suministro e instalación.	15	\$ 1,517.00	única	\$ 22,755.00	
Beneficio intangible	El aumento de iluminación en la vialidad apoyará a disminuir los actos delictivos.	1,407	\$ 2,074.40	anual	\$ 2,918,680.80	
					\$ 0.00	
Total:					\$ 2,994,925.80	
Comentarios Finales del Proyecto de Inversión						
<p>La implementación de 15 luminarias es factible y necesaria debido a la baja oferta de iluminación actual con respecto a la demanda generada por la alta actividad en la zona. El gasto de la energía eléctrica correspondiente al sistema de iluminación se reducirá en 100% utilizando luminarias solares.</p>						

*Sin IVA

Naucalpan de Juárez	FICHA TÉCNICA 2023.057.1.07.2	
	Fondo Estatal de Fortalecimiento Municipal	
	FEFOM 2023	

VI. Análisis de la Situación Sin Proyecto de Inversión

Posibles medidas de optimización sin la realización del Proyecto de Inversión

Medida	Descripción
La medida a implementar para la mejora de la situación actual consiste en la sustitución de las 7 luminarias existentes por luminarias LED autónomas con capacidad de iluminación de 12 horas con curva fotométrica de mayor cobertura en área.	Sustitución de las 7 luminarias existentes por luminarias LED autónomas con capacidad de iluminación de 12 horas con curva fotométrica de mayor cobertura en área, estas luminarias podrían tener un costo máximo de \$8,400 pesos cada una, dando un costo total de \$58,800 pesos.
Análisis de la oferta sin PI ⁽¹⁾	Análisis de la demanda sin PI ⁽¹⁾
La avenida Corona colonia Padre Figueroa tiene una longitud de 400 m y contará con 7 luminarias con mayor área de iluminación. Esta propuesta no dará iluminación suficiente de acuerdo con la demanda para las dimensiones de la vialidad, debido a que los 7 postes seguirán muy separados.	La avenida Corona colonia Padre Figueroa cuenta con 1,443 habitantes, 467 viviendas, 7 locales comerciales y 8 módulos de servicio. Por lo que la demanda de servicio de alumbrado público tiene un alto requerimiento en la zona durante 12 horas (18:30 a 6:30)

(1) Se deberá realizar la estimación de los bienes y servicios relacionados con el PI proyectado a lo largo del horizonte de evaluación, considerando las optimizaciones identificadas.

VII. Alternativa de Solución Desechada

Descripción y justificación de la alternativa de solución desechada ⁽²⁾

La alternativa de solución consiste en el retiro de las luminarias existentes y la instalación de 25 luminarias solares tipo LED con batería de litio, panel solar dirigible de silicio monocristalino, regulador de carga para una iluminación de 12 horas además de sensor de movimiento híbrido atenuable. Debido a la alta tecnología y los procesos preliminares para la ejecución de la obra, existe un incremento en los costos de inversión, operación y mantenimiento por lo que esta alternativa no es factible económicamente para su ejecución.

Identificación de costos

Concepto	Descripción y Temporalidad	Cuantificación	Valoración*	Periodicidad	Total*
Monto total de inversión:		1	\$ 1,450,000.00	única	\$ 1,450,000.00
Operación:	Pago de servicio de energía eléctrica	20	\$ 0.00	anual	\$ 0.00
Mantenimiento:	Limpieza de poste y luminaria y pintura de poste	25	\$ 3,200.00	anual	\$ 80,000.00
					\$ 0.00
Total:					\$ 1,530,000.00

(2) Se deberán cuantificar los costos y describir los criterios técnicos y económicos utilizados para desechar esta Alternativa de Solución.

*Sin IVA

Teléfono (s): 55 53 71 84 00 ext. 1409 y 1403
Correo electrónico: proyectos.dgop@naucalpan.gob.mx

Versión	Lugar y fecha de elaboración
Segunda	Naucalpan de Juárez 12-septiembre-2023



Naucalpan de Juárez	FICHA TÉCNICA 2023.057.1.08.2	
	Fondo Estatal de Fortalecimiento Municipal	
	FEFOM 2023	

I. Información general del Proyecto de Inversión

El presente documento está destinado a registrar el siguiente Proyecto de Inversión (PI):

Nombre del PI:	Construcción de alumbrado público municipal en calzada Jardines de San Mateo del km 0 +000 al km 0+400 en pueblo Santa Cruz Acatlán, localidad de Naucalpan de Juárez.
Unidad Responsable:	Naucalpan de Juárez

Tipo de PI:

- Infraestructura Económica
- Infraestructura Social
- Infraestructura Gubernamental
- Inmuebles Otros

Fuentes de financiamiento:

Origen	%	Monto (incluye IVA)
Fefom 2023	100	\$ 682,726.40
Total:	100	\$ 682,726.40

Horizonte de evaluación

Mes de Inicio de Ejecución:	Octubre
Mes de Término de Ejecución:	Diciembre
Vida útil (años):	20

Calendario de Inversión 2023

Mes	Avance %	
	Financiero	Físico
Enero		
Febrero		
Marzo		
Abril		
Mayo		
Junio		
Julio		
Agosto		
Septiembre		
Octubre	30	30
Noviembre	30	30
Diciembre	40	40
Total:	100	100

Factibilidades del Proyecto de Inversión:

Manifiesto contar con todos los permisos legales, técnicos y ambientales liberados, vigentes y necesarios ante las instancias federales, estatales o municipales correspondientes, para la correcta ejecución del proyecto de inversión.

Manifiesto que el proyecto de inversión se realizará en un bien público y cuento con los documentos que avalan la situación legal de la propiedad.

Modalidad de Ejecución:

- Por contrato
- Por Administración Directa

Como responsable de proveer y recabar la información, bajo protesta de decir verdad, declaro que toda la información contenida en la presente Ficha Técnica, integrada por seis páginas, corresponde fehacientemente con la situación acontecida en el municipio citado en la presente. Asimismo, se expresa el compromiso del Municipio y de la instancia ejecutora, de acreditar y demostrar ante los órganos de control y fiscalización federal, estatal y locales facultados, según su ámbito de competencia en términos de las disposiciones legales aplicables, que los recursos estatales en referencia serán aplicados conforme a lo descrito en este documento, acreditando documentalmente el desarrollo y finalización oportuna de la obra. Del mismo modo, declaro no estar gestionando y/o haber recibido recursos para los fines específicos aquí solicitados, a otras instancias del gobierno estatal o federal, ni tampoco en ejercicios fiscales anteriores. Estos recursos son estatales, y no pierden su naturaleza, por lo que una vez aprobados serán ejercidos bajo los principios de control, transparencia y rendición de cuentas aplicables a los recursos estatales, así como a lo dispuesto en el Presupuesto de Egresos del Gobierno del Estado de México para el Ejercicio Fiscal 2023, los Lineamientos para la Utilización del Fondo Estatal de Fortalecimiento Municipal y sus Criterios de Aplicación y las demás disposiciones jurídicas aplicables.



[Handwritten signature in blue ink]

ANGÉLICA MOYA MARÍN
PRESIDENTA MUNICIPAL CONSTITUCIONAL DE
NAUCALPAN DE JUÁREZ, ESTADO DE MÉXICO.

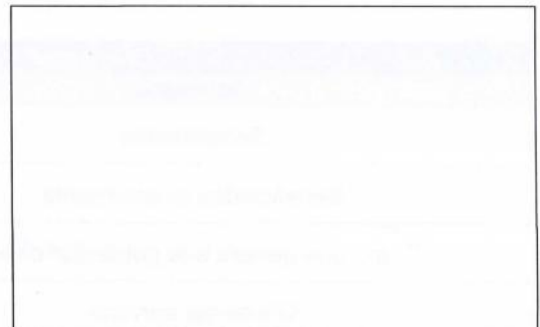

[Handwritten mark or signature]

Naucalpan de Juárez	FICHA TÉCNICA 2023.057.1.08.2	
	Fondo Estatal de Fortalecimiento Municipal	
	FEFOM 2023	

II. Alineación Estratégica Estatal

Número	Estrategia	Líneas de Acción
3.1.2.	Difundir el ahorro de energía en la población	Ampliar el programa de sustitución de luminarias en los municipios del estado.

Manifiesto que el PI a realizar está alineado estratégicamente con el Plan Municipal de Desarrollo vigente.

III. Análisis de la Situación Actual

Descripción de la problemática

Calzada Jardines de San Mateo tiene una longitud de 400 m, ancho de 7 m, pavimentada con asfalto, cuenta con 731 habitantes, 270 viviendas, 6 locales comerciales y 18 módulos de servicio. Dicha avenida está equipada únicamente con 5 luminarias LED funcionando, alojadas en postes de 7 m de altura, estas luminarias son de baja intensidad por lo que la iluminación proporcionada es insuficiente para la dimensión de la vialidad. La falta de iluminación provoca accidentes y problemas de delincuencia. Naucalpan de Juárez es el tercer municipio a nivel estatal con mayor incidencia delictiva con 23,885 casos en el año 2022. TDPA=10200

Fotografías

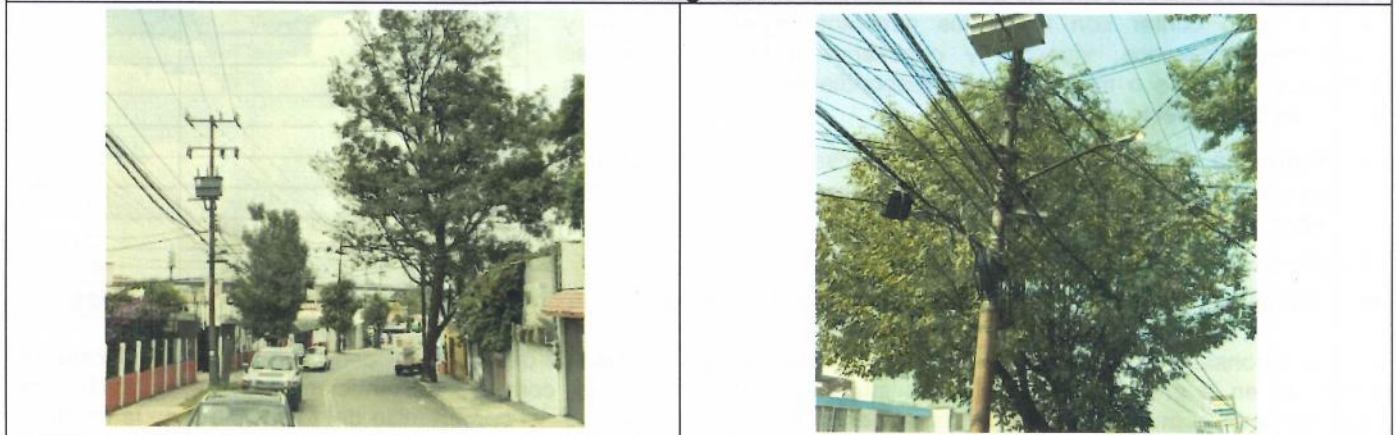

La oferta del alumbrado público actualmente no es suficiente para las dimensiones de la vialidad	La falta de mantenimiento ha producido deterioro y corrosión en los postes existentes
--	---

Análisis de la oferta	Análisis de la demanda
------------------------------	-------------------------------

La calzada Jardines de San Mateo tiene una longitud de 400 m y cuenta únicamente con 5 luminarias LED funcionando soportadas en postes de 7 m y se encuentran muy separadas entre sí, por lo que la iluminación no es suficiente respecto a la demanda.	La calzada Jardines de San Mateo cuenta con 731 habitantes, 270 viviendas, 6 locales comerciales y 18 módulos de servicio. Por lo que la demanda de servicio de alumbrado público tiene un alto requerimiento en la zona durante 12 horas (18:30 a 6:30)
---	--

Variables Relevantes	
Concepto	Situación Actual
Beneficiados	5,799
Beneficiados directamente	731
Costo que genera a la población directa	7,888 pesos
Oferta del servicio	5 luminarias



Naucalpan de Juárez	FICHA TÉCNICA 2023.057.1.08.2	
	Fondo Estatal de Fortalecimiento Municipal	
	FEFOM 2023	

IV. Análisis de la Situación con Proyecto de Inversión

Descripción General

El proyecto de consiste en la instalación de 15 luminarias solares LED, batería de litio, panel solar de silicio monocristalino, regulador de carga para una iluminación de 12 horas, sensor de movimiento y atenuable. Incluye trabajos preliminares como demolición, excavación, dado de cimentación, reposición de banquetas y colocación de postes. La operación del sistema de iluminación será autónomo ya que al ser luminarias con panel fotovoltaico no se conectan a la red eléctrica municipal. El mantenimiento del sistema se realizará mediante pintado de postes y en su caso reposición de piezas dañadas, así como limpieza general. TDPA= 10200

Descripción de los componentes del Proyecto de Inversión

Componente	Cantidad	Unidad de Medida	Precio sin IVA	
			Unitario	Total
Demolición de elementos de concreto hidráulico simple por medios mecánicos de hasta 15cm de espesor.	7	m2	\$ 483.16	\$ 3,575.38
Excavación a mano en cepas en material tipo II de hasta 70cm de altura.	7	m2	\$ 376.55	\$ 2,786.47
Suministro y colocación de plantilla de 5cm de espesor elaborada con concreto simple f'c= 150 kg /cm2.	5	m2	\$ 282.90	\$ 1,527.66
Reposición de banquetas elaboradas a base de concreto hidráulico hecho en obra f'c = 150 kg/cm2.	8	m2	\$ 487.11	\$ 4,091.72
Suministro y colocación de base prefabricada de concreto armado con medidas de 60x60x60cm.	15	pza (s)	\$ 4,897.53	\$ 73,462.95
Suministro y colocación de poste de sección circular tipo cónico para alumbrado público y servicio a la intemperie.	15	pza (s)	\$ 8,582.11	\$ 128,731.65
Suministro e instalación luminaria solar tipo LED incorporada con batería de litio, panel solar y regulador de carga.	15	pza (s)	\$ 24,958.76	\$ 374,381.40
				\$ 0.00
				\$ 0.00
				\$ 0.00
Subtotal:			\$ 588,557.24	
IVA:			\$ 94,169.16	
Total con IVA:			\$ 682,726.40	

Metas. Los componentes citados arriba constituyen en su totalidad las siguientes metas generales que se lograrán con los recursos solicitados del Fefom 2023

Concepto	Cantidad	Unidad de Medida
Suministro e instalación luminaria solar tipo LED	15	pza (s)

Naucalpan de Juárez

FICHA TÉCNICA 2023.057.1.08.2
Fondo Estatal de Fortalecimiento Municipal
FEFOM 2023



Localización del Proyecto de Inversión

Plano

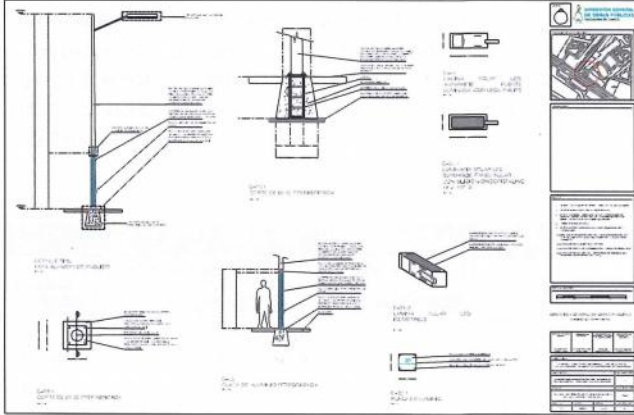

Geolocalización

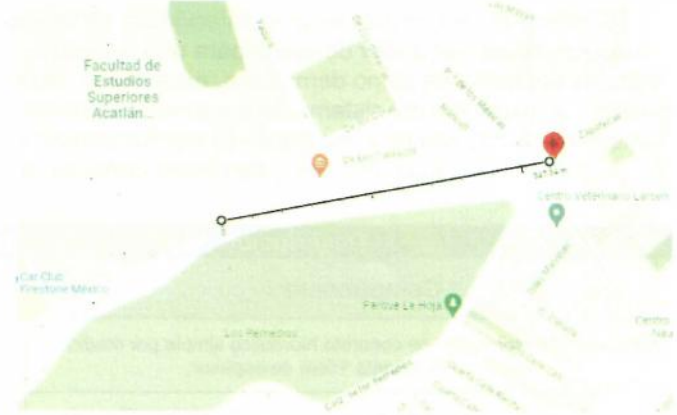

Proyecto de construcción de alumbrado en la calzada Jardines de San Mateo del km 0+000 al km 0+400

Coordenada inicial: 19.482208, -99.243160
 Coordenada final: 19.482820, -99.239762

Análisis de la oferta con PI

Calzada Jardines de San Mateo tiene una longitud de 400 m y un ancho de 7 m, contará con 15 luminarias LED soportadas en postes de 7 m, separadas a una distancia máxima de 25 m entre si, con lo cual se alcanzará un ahorro de energía, mayor visibilidad e incremento de equipamiento para la seguridad

Análisis de la demanda con PI

La calzada Jardines de San Mateo cuenta con 731 habitantes, 270 viviendas, 6 locales comerciales y 18 módulo de servicio. Por lo que la demanda de servicio de alumbrado público tiene un alto requerimiento en la zona durante 12 horas (18:30 a 6:30)

Diagnóstico de la situación con PI

El mejoramiento del servicio de alumbrado público con el proyecto proporcionará el nivel de iluminación requerido para satisfacer la demanda del flujo peatonal, vehicular, viviendas y servicios de la zona, asimismo el buen diseño del sistema de iluminación generará la reducción de costos en mantenimiento, el ahorro en el gasto de energía será de un 100%, de igual manera la buena visualización en la vialidad garantizará el incremento de la seguridad urbana.

Variables Relevantes

Concepto	Situación con PI
Beneficiarios directos	731
Partida Presupuestal (Específica)	6141
Luminarias solares tipo LED	15 piezas
Porcentaje de ahorro en gasto de energía	100%



Naucalpan de Juárez		FICHA TÉCNICA 2023.057.1.08.2			
		Fondo Estatal de Fortalecimiento Municipal			
		FEFOM 2023			
V. Identificación y cuantificación de costos y beneficios del Proyecto de Inversión					
Identificación de costos					
Concepto	Descripción y Temporalidad	Cuantificación	Valoración*	Periodicidad	Total*
Monto total de inversión:		1	\$ 588,557.24	única	\$ 588,557.24
Operación:	No se contempla costo por consumo debido a que las luminarias operan con energía solar.	0	\$ 0.00		\$ 0.00
Mantenimiento:	Limpieza de poste y luminaria y pintura de poste	15	\$ 2,275.70	anual	\$ 34,135.50
					\$ 0.00
Total:					\$ 634,071.24
Identificación de Beneficios del Proyecto de Inversión					
Concepto	Descripción y Temporalidad	Cuantificación	Valoración*	Periodicidad	Total*
Beneficio directo	La instalación de luminarias solares tipo LED evitarán gastos de energía eléctrica.	15	\$ 1,291.00	mensual	\$ 19,365.00
Beneficio directo	Durabilidad y bajo costo de mantenimiento.	15	\$ 2,275.00	anual	\$ 34,125.00
Beneficio indirecto	Ahorro en los procesos de suministro e instalación.	15	\$ 1,517.00	única	\$ 22,755.00
Beneficio intangible	El aumento de iluminación en la vialidad apoyará a disminuir los actos delictivos.	1,407	\$ 2,074.40	anual	\$ 2,918,680.80
					\$ 0.00
Total:					\$ 2,994,925.80
Comentarios Finales del Proyecto de Inversión					
<p>La implementación de 15 luminarias es factible y necesaria debido a la baja oferta de iluminación actual con respecto a la demanda generada por la alta actividad en la zona. El gasto de la energía eléctrica correspondiente al sistema de iluminación se reducirá en 100% utilizando luminarias solares.</p>					

*Sin IVA



Naucalpan de Juárez	FICHA TÉCNICA 2023.057.1.08.2
	Fondo Estatal de Fortalecimiento Municipal
	FEFOM 2023

VI. Análisis de la Situación Sin Proyecto de Inversión

Posibles medidas de optimización sin la realización del Proyecto de Inversión

Medida	Descripción
La medida a implementar para la mejora de la situación actual consiste en la sustitución de las 5 luminarias existentes por luminarias LED autónomas con capacidad de iluminación de 12 horas con curva fotométrica de mayor cobertura en área.	El mantenimiento mínimo brindado a la infraestructura existente y la no actualización en tecnologías eficientes seguirá causando un gasto energético, de manera simultánea no brindará ganancias económicas y continuará con el bajo rango de potencia que pueden alcanzar las luminarias actuales.
Análisis de la oferta sin PI ⁽¹⁾	Análisis de la demanda sin PI ⁽¹⁾
La calzada Jardines de San Mateo tiene una longitud de 400m y contará con 5 luminarias con mayor área de iluminación. Esta propuesta no dará iluminación suficiente de acuerdo con la demanda para las dimensiones de la vialidad, debido a que los 5 postes seguirán muy separados.	La calzada Jardines de San Mateo cuenta con 731 habitantes, 270 viviendas, 6 locales comerciales y 18 módulo de servicio. Por lo que la demanda de servicio de alumbrado público tiene un alto requerimiento en la zona durante 12 horas (18:30 a 6:30)

(1) Se deberá realizar la estimación de los bienes y servicios relacionados con el PI proyectado a lo largo del horizonte de evaluación, considerando las optimizaciones identificadas.

VII. Alternativa de Solución Desechada

Descripción y justificación de la alternativa de solución desechada ⁽²⁾

La alternativa de solución consiste en el retiro de las luminarias existentes y la instalación de 25 luminarias solares tipo LED con batería de litio, panel solar dirigitivo de silicio monocristalino, regulador de carga para una iluminación de 12 horas además de sensor de movimiento híbrido atenuable. Debido a la alta tecnología y los procesos preliminares para la ejecución de la obra, existe un incremento en los costos de inversión, operación y mantenimiento por lo que esta alternativa no es factible económicamente para su ejecución.

Identificación de costos

Concepto	Descripción y Temporalidad	Cuantificación	Valoración*	Periodicidad	Total*
Monto total de inversión:		1	\$ 1,450,000.00	única	\$ 1,450,000.00
Operación:	Pago de servicio de energía eléctrica	20	\$ 0.00	anual	\$ 0.00
Mantenimiento:	Limpieza de poste y luminaria y pintura de poste	25	\$ 3,200.00	anual	\$ 80,000.00
					\$ 0.00
Total:					\$ 1,530,000.00

(2) Se deberán cuantificar los costos y describir los criterios técnicos y económicos utilizados para desechar esta Alternativa de Solución.

*Sin IVA

Teléfono (s): 55 53 71 84 00 ext. 1409 y 1403
Correo electrónico: proyectos.dgop@naucalpan.gob.mx

Versión
Segunda

Lugar y fecha de elaboración
Naucalpan de Juárez 12-septiembre-2023



Naucalpan de Juárez	FICHA TÉCNICA 2023.057.2.01.2	
	Fondo Estatal de Fortalecimiento Municipal	
	FEFOM 2023	

I. Información general del Proyecto de Inversión

El presente documento está destinado a registrar el siguiente Proyecto de Inversión (PI):

Nombre del PI:	Rehabilitación de base operativa de Seguridad Pública en fraccionamiento Boulevares, localidad de Naucalpan de Juárez.
-----------------------	--

Unidad Responsable:	Naucalpan de Juárez
----------------------------	---------------------

Tipo de PI:

- Infraestructura Económica
- Infraestructura Social
- Infraestructura Gubernamental
- Inmuebles Otros

Fuentes de financiamiento:

Origen	%	Monto (incluye IVA)
Fefom 2023	100	\$ 850,000.00
Total:	100	\$ 850,000.00

Horizonte de evaluación

Mes de Inicio de Ejecución:	Octubre
Mes de Término de Ejecución:	Diciembre
Vida útil (años):	20

Calendario de Inversión 2023

Mes	Avance %	
	Financiero	Físico
Enero		
Febrero		
Marzo		
Abril		
Mayo		
Junio		
Julio		
Agosto		
Septiembre		
Octubre	30	30
Noviembre	30	30
Diciembre	40	40
Total:	100	100

Factibilidades del Proyecto de Inversión:

- Manifiesto contar con todos los permisos legales, técnicos y ambientales liberados, vigentes y necesarios ante las instancias federales, estatales o municipales correspondientes, para la correcta ejecución del proyecto de inversión.
- Manifiesto que el proyecto de inversión se realizará en un bien público y cuento con los documentos que avalan la situación legal de la propiedad.

Modalidad de Ejecución:

- Por contrato
- Por Administración Directa

Como responsable de proveer y recabar la información, bajo protesta de decir verdad, declaro que toda la información contenida en la presente Ficha Técnica, integrada por seis páginas, corresponde fehacientemente con la situación acontecida en el municipio citado en la presente. Asimismo, se expresa el compromiso del Municipio y de la instancia ejecutora, de acreditar y demostrar ante los órganos de control y fiscalización federal, estatal y locales facultados, según su ámbito de competencia en términos de las disposiciones legales aplicables, que los recursos estatales en referencia serán aplicados conforme a lo descrito en este documento, acreditando documentalmente el desarrollo y finalización oportuna de la obra. Del mismo modo, declaro no estar gestionando y/o haber recibido recursos para los fines específicos aquí solicitados, a otras instancias del gobierno estatal o federal, ni tampoco en ejercicios fiscales anteriores. Estos recursos son estatales, y no pierden su naturaleza, por lo que una vez aprobados serán ejercidos bajo los principios de control, transparencia y rendición de cuentas aplicables a los recursos estatales, así como a lo dispuesto en el Presupuesto de Egresos del Gobierno del Estado de México para el Ejercicio Fiscal 2023, los Lineamientos para la Utilización del Fondo Estatal de Fortalecimiento Municipal y sus Criterios de Aplicación y las demás disposiciones jurídicas aplicables.



ANGÉLICA MOYA-MARÍN
PRESIDENTA MUNICIPAL CONSTITUCIONAL DE
NAUCALPAN DE JUÁREZ, ESTADO DE MÉXICO.

Naucalpan de Juárez	FICHA TÉCNICA 2023.057.2.01.2	
	Fondo Estatal de Fortalecimiento Municipal	
	FEFOM 2023	

II. Alineación Estratégica Estatal

Número	Estrategia	Líneas de Acción
4.1.1.	Modernizar las instalaciones de seguridad pública con un enfoque integral.	Modernizar la infraestructura de los cuarteles policiales, rehabilitar y en su caso desplegar puntos de vigilancia táctica móviles como medio de contención, reducción y prevención del delito.

Manifiesto que el PI a realizar está alineado estratégicamente con el Plan Municipal de Desarrollo vigente.

III. Análisis de la Situación Actual

Descripción de la problemática

Naucalpan de Juárez es el tercer municipio a nivel estatal con mayor incidencia delictiva con 23,885 casos en 2022. La base operativa de seguridad pública Boulevares atiende 210 llamadas de emergencia al mes, tiene un radio de acción de 2.11 km brindando servicio a 27 colonias. La infraestructura es inadecuada, derivado del deterioro en muros y plafones, sanitarios en malas condiciones e instalaciones sin mantenimiento. Se tienen altos costos de mantenimiento anuales de \$90,000 pesos. Adicionalmente se pagan los servicios mensuales como agua en \$525 pesos y electricidad en \$3,000 pesos.

Fotografías



Las fachadas del módulo de seguridad presentan deterioro en muros exteriores y ventanas.	Es visible la falta de mantenimiento en las instalaciones como es el caso del alumbrado exterior.
--	---

Análisis de la oferta	Análisis de la demanda
------------------------------	-------------------------------

La base operativa de seguridad pública Boulevares tiene 150 m2 de edificación con áreas de atención, descanso para el personal, oficinas y sanitarios, donde brindan servicio 49 operativos las 24 horas, además de tener 7 vehículos de emergencia para dar servicio en un radio acción de 2.11 km.	La base operativa de seguridad pública Boulevares brinda servicio las 24 horas los 365 días del año y atiende un aproximado de 210 llamadas de emergencia al mes con un tiempo de atención promedio de 11.58 minutos, abarcando 27 colonias del municipio y auxiliando 44,610 habitantes.
--	---

Variables Relevantes	
Concepto	Situación Actual
Beneficiados	44,610 habitantes
Beneficiados directamente	49 operativos
Entidades beneficiadas	27 colonias
Oferta del servicio	210 llamadas



Naucalpan de Juárez	FICHA TÉCNICA 2023.057.2.01.2	
	Fondo Estatal de Fortalecimiento Municipal	
	FEFOM 2023	

IV. Análisis de la Situación con Proyecto de Inversión

Descripción General

El proyecto consiste en trabajos preliminares como demolición de pisos, retiro de impermeabilizante, recubrimientos, desmontaje de cancelerías y muebles de baño; trabajos de albañilería, aplanados, pintura, colocación de pisos e impermeabilizante; cancelería, suministro y colocación de puertas y ventanas; rehabilitación de instalaciones eléctricas de bajo consumo e hidrosanitarias para evitar fugas. La operación de las instalaciones será de manera manual por el personal operativo. El mantenimiento consistirá en limpiezas, desasolves y en su caso reparación menor de fugas e instalaciones eléctricas.

Descripción de los componentes del Proyecto de Inversión



Componente	Cantidad	Unidad de Medida	Precio sin IVA	
			Unitario	Total
Trazo y nivelación con aparatos topográficos para establecer ejes y niveles de referencia para obra de edificación.	150	m2	\$ 14.96	\$ 2,243.62
Demolición de piso de loseta cerámica existente de diferentes medidas, sin recuperación de material.	60	m2	\$ 80.00	\$ 4,800.00
Retiro de recubrimiento y capas de pintura en muros interiores o exteriores.	409	m2	\$ 65.00	\$ 26,585.00
Aplanado con mortero cemento-arena 1:4 y aplicación de pintura vinílica en muros.	209	m2	\$ 570.00	\$ 119,130.00
Suministro y colocación de loseta de 60x60cm, asentada con adhesivo porcelánico y junta con boquilla	60	m2	\$ 550.00	\$ 33,000.00
Suministro y colocación de impermeabilizante a base de sistema prefabricado.	55	m2	\$ 480.00	\$ 26,400.00
Suministro y colocación de ventanas con diferentes dimensiones a base de perfiles de aluminio y cristal de 6mm.	16	pza (s)	\$ 5,600.00	\$ 89,600.00
Suministro y colocación de puertas metálicas abatibles de diferentes dimensiones.	5	pza (s)	\$ 5,200.00	\$ 26,000.00
Rehabilitación de la instalación hidrosanitaria, incluye: colocación de tinaco y líneas de alimentación.	150	m2	\$ 1,200.00	\$ 180,000.00
Rehabilitación de la instalación eléctrica, incluye: mufa, centro de carga, luminarias, apagadores y contactos.	150	m2	\$ 1,500.00	\$ 225,000.00
Subtotal:			\$ 732,758.62	
IVA:			\$ 117,241.38	
Total con IVA:			\$ 850,000.00	

Metas. Los componentes citados arriba constituyen en su totalidad las siguientes metas generales que se lograrán con los recursos solicitados del Fefom 2023

Concepto	Cantidad	Unidad de Medida
Rehabilitación de base operativa de Seguridad Pública.	150	m2

Naucalpan de Juárez	FICHA TÉCNICA 2023.057.2.01.2	
	Fondo Estatal de Fortalecimiento Municipal	
	FEFOM 2023	

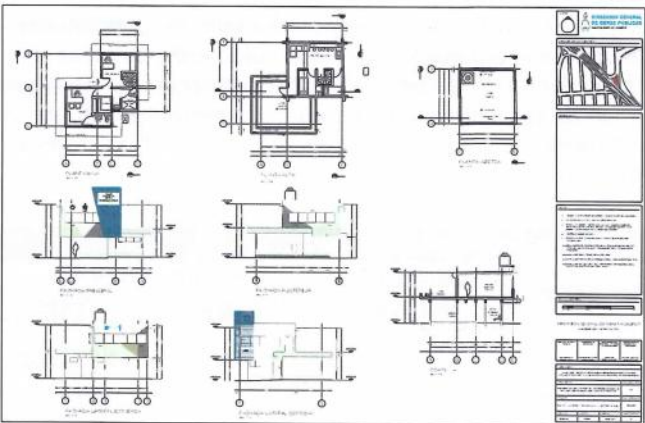
Localización del Proyecto de Inversión

Plano	Geolocalización
	

Proyecto de rehabilitación de base operativa de Seguridad Pública en fraccionamiento Boulevares.	Coordenadas: 19.492951 -99.244853.
--	------------------------------------

Análisis de la oferta con PI	Análisis de la demanda con PI
<p>La rehabilitación de la base operativa de Seguridad fortalecerá a las capacidades operativas para la reducción y prevención del delito. La rehabilitación y adaptación del espacio generará mayor accesibilidad a las unidades vehiculares lo que disminuirá el tiempo de atención en un 15%</p>	<p>Incrementar la calidad y sostenibilidad de la infraestructura correspondiente a las bases operativas de Seguridad Pública apoyará a los operativos a tener un mejor servicio, así como ampliar las medidas de acción consistentes en atender 27 colonias, 44,610 habitantes y 210 llamadas de emergencia.</p>

Diagnóstico de la situación con PI
<p>El fortalecimiento de la infraestructura del sector de Seguridad Pública con el proyecto "Rehabilitación de base operativa de Seguridad Pública en fraccionamiento Boulevares, localidad de Naucalpan de Juárez" aportará al nivel de seguridad municipal solicitado en la zona, así mismo logrará satisfacer la demanda de atención requerida en un radio de acción de 2.11 km. Del mismo modo el buen diseño en las instalaciones correspondientes a la edificación generará la reducción de costos en mantenimiento y gasto de energía, al mismo tiempo aportará buena imagen de la base operativa.</p>

Variables Relevantes	
Concepto	Situación con PI
Beneficiarios directos	49 operativos
Partida Presupuestal (Específica)	6122
Rehabilitación de base operativa Seguridad Pública	150 m2



Naucalpan de Juárez	FICHA TÉCNICA 2023.057.2.01.2				
	Fondo Estatal de Fortalecimiento Municipal				
	FEFOM 2023				
V. Identificación y cuantificación de costos y beneficios del Proyecto de Inversión					
Identificación de costos					
Concepto	Descripción y Temporalidad	Cuantificación	Valoración*	Periodicidad	Total*
Monto total de inversión:		1	\$ 732,758.62	única	\$ 732,758.62
Operación:	Pago de energía eléctrica, telefonía, internet, agua potable y drenaje.	20	\$ 22,000.00	anual	\$ 440,000.00
Mantenimiento:	Aplicación de pintura, impermeabilizante, resane en muros y limpieza.	20	\$ 40,000.00	anual	\$ 800,000.00
					\$ 0.00
Total:					\$ 1,972,758.62
Identificación de Beneficios del Proyecto de Inversión					
Concepto	Descripción y Temporalidad	Cuantificación	Valoración*	Periodicidad	Total*
Beneficio directo	La rehabilitación de las instalaciones evitará gastos de consumo anual.	20	\$ 20,300.00	anual	\$ 406,000.00
Liberación recurso	La adecuación del espacio incrementará la capacidad de personal operativo asignado	2	\$ 144,000.00	única	\$ 288,000.00
Beneficio indirecto	Se cubren las emergencias demandadas por los habitantes de la zona y el radio de acción.	210	\$ 1,517.00	mensual	\$ 318,570.00
Beneficio indirecto	El mejoramiento de la base operativa apoyará a la reducción y prevención del delito.	2,620	\$ 2,074.40	anual	\$ 5,434,928.00
					\$ 0.00
Total:					\$ 6,447,498.00
Comentarios Finales del Proyecto de Inversión					
<p>El proyecto de inversión es factible y necesario debido a la demanda actual en la zona, además de apoyar al incremento de las capacidades del servicio de seguridad pública así como fortalecer la infraestructura policial municipal, mejorar la calidad en los módulos de seguridad y su sostenibilidad.</p>					

*Sin IVA

Naucalpan de Juárez	FICHA TÉCNICA 2023.057.2.01.2	
	Fondo Estatal de Fortalecimiento Municipal	
	FEFOM 2023	

VI. Análisis de la Situación Sin Proyecto de Inversión

Posibles medidas de optimización sin la realización del Proyecto de Inversión

Medida	Descripción
La infraestructura actual no cuenta con el mantenimiento mínimo necesario y las instalaciones adecuadas en la base operativa Boulevares para garantizar la eficiencia que fortalezca las capacidades operativas y de atención de seguridad pública que requiere la oferta y demanda actual de la zona.	El mantenimiento mínimo brindado a la infraestructura existente y la no actualización de las instalaciones seguirá causando un gasto considerable de \$70,000 pesos anuales y no se podrá mejorar el tiempo de atención requerido.
Análisis de la oferta sin PI ⁽¹⁾	Análisis de la demanda sin PI ⁽¹⁾
La base operativa de seguridad pública Boulevares tiene 150 m2 de edificación con áreas de atención, descanso para el personal, oficinas y sanitarios, donde brindan servicio 49 operativos las 24 horas, además de tener 7 vehículos de emergencia para dar servicio a un radio acción de 2.11 km.	La base operativa de seguridad pública Boulevares brinda servicio las 24 horas los 365 días del año y atiende un aproximado de 210 llamadas de emergencia al mes con un tiempo de atención de 11.58 minutos, abarcando 27 colonias del municipio y auxiliando 44,610 habitantes.

(1) Se deberá realizar la estimación de los bienes y servicios relacionados con el PI proyectado a lo largo del horizonte de evaluación, considerando las optimizaciones identificadas.

VII. Alternativa de Solución Desechada

Descripción y justificación de la alternativa de solución desechada ⁽²⁾

La alternativa de solución consiste en la demolición del edificio actual y la construcción de instalaciones nuevas con el equipamiento e instalaciones adecuadas, sin embargo los trabajos para la intervención general y el tiempo de ejecución requieren el incremento en los costos de inversión, operación y mantenimiento, así como la pausa de actividades en la base operativa. Por lo que esta alternativa se desecha en el aspecto económico, funcional y operativo ya que no se cuenta con el presupuesto suficiente, así como no se puede dejar de brindar el servicio de seguridad municipal en la zona.

Identificación de costos

Concepto	Descripción y Temporalidad	Cuantificación	Valoración*	Periodicidad	Total*
Monto total de inversión:		1	\$ 3,500,000.00	única	\$ 3,500,000.00
Operación:	Servicios básicos energía eléctrica, telefonía, internet, agua potable y drenaje.	20	\$ 42,300.00	anual	\$ 846,000.00
Mantenimiento:	Mantenimiento anual en acabados para conservar el inmueble en óptimas condiciones	20	\$ 90,000.00	anual	\$ 1,800,000.00
					\$ 0.00
Total:					\$ 6,146,000.00

(2) Se deberán cuantificar los costos y describir los criterios técnicos y económicos utilizados para desechar esta Alternativa de Solución.

*Sin IVA

Teléfono (s): 55 53 71 84 00 ext. 1409 y 1403
Correo electrónico: proyectos.dgop@naucalpan.gob.mx

Versión
Segunda

Lugar y fecha de elaboración
Naucalpan de Juárez 12-septiembre-2023

Naucalpan de Juárez	FICHA TÉCNICA 2023.057.2.02.2	
	Fondo Estatal de Fortalecimiento Municipal	
	FEFOM 2023	

I. Información general del Proyecto de Inversión

El presente documento está destinado a registrar el siguiente Proyecto de Inversión (PI):

Nombre del PI:	Rehabilitación de edificio de la Dirección General de Seguridad Ciudadana y Movilidad Segura en fraccionamiento El Mirador, localidad de Naucalpan de Juárez.
-----------------------	---

Unidad Responsable:	Naucalpan de Juárez
----------------------------	---------------------

Tipo de PI: <input type="checkbox"/> Infraestructura Económica <input type="checkbox"/> Infraestructura Social <input checked="" type="checkbox"/> Infraestructura Gubernamental <input type="checkbox"/> Inmuebles <input type="checkbox"/> Otros	Fuentes de financiamiento:		
	Origen	%	Monto (incluye IVA)
	Fefom 2023	100	\$ 1,880,905.60
	Total:		
	100		\$ 1,880,905.60

Horizonte de evaluación	
Mes de Inicio de Ejecución:	Octubre
Mes de Término de Ejecución:	Diciembre
Vida útil (años):	20

Calendario de Inversión 2023		
Mes	Avance %	
	Financiero	Físico
Enero		
Febrero		
Marzo		
Abril		
Mayo		
Junio		
Julio		
Agosto		
Septiembre		
Octubre	30	30
Noviembre	30	30
Diciembre	40	40
Total:	100	100

Factibilidades del Proyecto de Inversión:

Manifiesto contar con todos los permisos legales, técnicos y ambientales liberados, vigentes y necesarios ante las instancias federales, estatales o municipales correspondientes, para la correcta ejecución del proyecto de inversión.

Manifiesto que el proyecto de inversión se realizará en un bien público y cuento con los documentos que avalan la situación legal de la propiedad.

Modalidad de Ejecución:

Por contrato Por Administración Directa

Como responsable de proveer y recabar la información, bajo protesta de decir verdad, declaro que toda la información contenida en la presente Ficha Técnica, integrada por seis páginas, corresponde fehacientemente con la situación acontecida en el municipio citado en la presente. Asimismo, se expresa el compromiso del Municipio y de la instancia ejecutora, de acreditar y demostrar ante los órganos de control y fiscalización federal, estatal y locales facultados, según su ámbito de competencia en términos de las disposiciones legales aplicables, que los recursos estatales en referencia serán aplicados conforme a lo descrito en este documento, acreditando documentalmente el desarrollo y finalización oportuna de la obra. Del mismo modo, declaro no estar gestionando y/o haber recibido recursos para los fines específicos aquí solicitados, a otras instancias del gobierno estatal o federal, ni tampoco en ejercicios fiscales anteriores. Estos recursos son estatales, y no pierden su naturaleza, por lo que una vez aprobados serán ejercidos bajo los principios de control, transparencia y rendición de cuentas aplicables a los recursos estatales, así como a lo dispuesto en el Presupuesto de Egresos del Gobierno del Estado de México para el Ejercicio Fiscal 2023, los Lineamientos para la Utilización del Fondo Estatal de Fortalecimiento Municipal y sus Criterios de Aplicación y las demás disposiciones jurídicas aplicables.

ANGÉLICA MOYA MARÍN
PRESIDENTA MUNICIPAL CONSTITUCIONAL DE NAUCALPAN DE JUÁREZ, ESTADO DE MÉXICO.

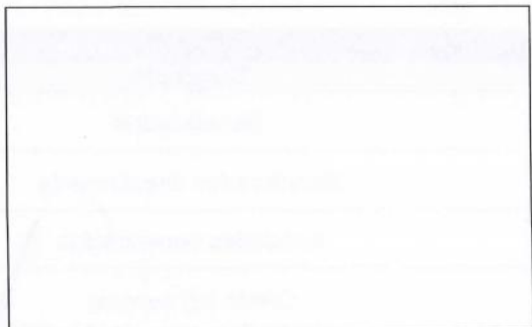

Naucalpan de Juárez	FICHA TÉCNICA 2023.057.2.02.2	
	Fondo Estatal de Fortalecimiento Municipal	
	FEFOM 2023	

II. Alineación Estratégica Estatal

Número	Estrategia	Líneas de Acción
4.1.1.	Modernizar las instalaciones de seguridad pública con un enfoque integral.	Modernizar la infraestructura de los cuarteles policiales, rehabilitar y en su caso desplegar puntos de vigilancia táctica móviles como medio de contención, reducción y prevención del delito.
<input checked="" type="checkbox"/> Manifiesto que el PI a realizar está alineado estratégicamente con el Plan Municipal de Desarrollo vigente.		

III. Análisis de la Situación Actual

Descripción de la problemática

Naucalpan de Juárez es el tercer municipio a nivel estatal con mayor incidencia delictiva con 23,885 casos en 2022. La Dirección General de de Seguridad Ciudadana y Movilidad Segura atiende 8100 llamadas de emergencia al mes, tiene un radio de acción de 155.70 km brindando servicio a 228 entidades. La infraestructura es inadecuada, derivado del deterioro en muros y plafones, sanitarios en malas condiciones e instalaciones sin mantenimiento. Se tienen altos costos de mantenimiento anuales de \$108,000 pesos. Adicionalmente se pagan los servicios mensuales como agua en \$630 pesos y electricidad en \$3,600 pesos.

Fotografías



No es funcional la distribución de los espacios a los requerimientos necesarios.

Los sanitarios carecen de mantenimiento en su instalación y equipamiento.

Análisis de la oferta

La Dirección General tiene 180 m2 de edificación con áreas de atención, descanso para el personal, oficinas y sanitarios, donde brindan servicio 341 operativos las 24 horas, además de tener 24 vehículos de emergencia para dar servicio en un radio acción de 155.70 km.

Análisis de la demanda

La Dirección General brinda servicio las 24 horas los 365 días del año y atiende un aproximado de 8,100 llamadas de emergencia al mes con un tiempo de atención promedio de 13 minutos, abarcando 228 entidades del municipio y auxiliando a 954,489 habitantes.

Variables Relevantes

Concepto	Situación Actual
Beneficiados	954,489 habitantes
Beneficiados directamente	341 operativos
Entidades beneficiadas	228 entidades
Oferta del servicio	8,100 llamadas

Naucalpan de Juárez	FICHA TÉCNICA 2023.057.2.02.2	
	Fondo Estatal de Fortalecimiento Municipal	
	FEFOM 2023	

IV. Análisis de la Situación con Proyecto de Inversión

Descripción General

El proyecto consiste en trabajos preliminares como demolición de pisos, retiro de impermeabilizante, recubrimientos, desmontaje de cancelerías y muebles de baño; trabajos de albañilería, aplanados, pintura, colocación de pisos e impermeabilizante; cancelería, suministro y colocación de puertas y ventanas; rehabilitación de instalaciones eléctricas de bajo consumo e hidrosanitarias para evitar fugas. La operación de las instalaciones será de manera manual por el personal operativo. El mantenimiento consistirá en limpiezas, desasolves y en su caso reparación menor de fugas e instalaciones eléctricas.

Descripción de los componentes del Proyecto de Inversión



Componente	Cantidad	Unidad de Medida	Precio sin IVA	
			Unitario	Total
Trazo y nivelación con aparatos topográficos para establecer ejes y niveles de referencia para obra de edificación.	180	m2	\$ 25.00	\$ 4,500.00
Demolición de piso de loseta cerámica existente de diferentes medidas, sin recuperación de material.	15	m2	\$ 480.00	\$ 7,392.00
Retiro de recubrimiento y capas de pintura en muros interiores o exteriores.	160	m2	\$ 485.00	\$ 77,794.00
Aplanado con mortero cemento-arena 1:4 y aplicación de pintura vinílica en muros.	160	m2	\$ 590.00	\$ 94,636.00
Suministro y colocación de loseta de 60x60cm, asentada con adhesivo porcelánico y junta con boquilla	15	m2	\$ 880.00	\$ 13,552.00
Suministro y colocación de ventanas con diferentes dimensiones a base de perfiles de aluminio y cristal de 6mm.	64	m2	\$ 950.00	\$ 61,180.00
Suministro y colocación de puertas metálicas abatibles de diferentes dimensiones.	8	pza (s)	\$ 5,600.00	\$ 44,800.00
Rehabilitación de la instalación hidrosanitaria, incluye: colocación de tinaco y líneas de alimentación.	180	m2	\$ 5,200.00	\$ 936,000.00
Rehabilitación de la instalación eléctrica, incluye: mufa, centro de carga, luminarias, apagadores y contactos.	180	m2	\$ 2,120.09	\$ 381,616.34
				\$ 0.00
Subtotal:			\$ 1,621,470.34	
IVA:			\$ 259,435.26	
Total con IVA:			\$ 1,880,905.60	

Metas. Los componentes citados arriba constituyen en su totalidad las siguientes metas generales que se lograrán con los recursos solicitados del Fefom 2023

Concepto	Cantidad	Unidad de Medida
Rehabilitación de Dirección General de Seguridad Ciudadana y Movilidad Segura	180	m2

Naucalpan de Juárez	FICHA TÉCNICA 2023.057.2.02.2	
	Fondo Estatal de Fortalecimiento Municipal	
	FEFOM 2023	

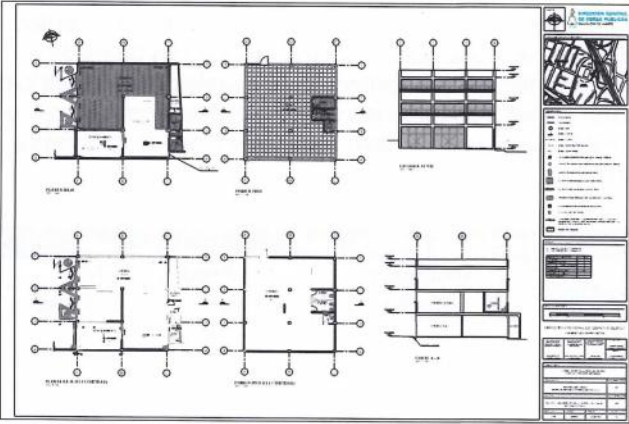
Localización del Proyecto de Inversión

Plano	Geolocalización
	

Proyecto de rehabilitación de Dirección General de Seguridad Ciudadana y Movilidad Segura.

Coordenadas: 19.4792213292, -99.233148128

Análisis de la oferta con PI

Análisis de la demanda con PI

La rehabilitación de la Dirección General fortalecerá a las capacidades operativas de la zona para la reducción y prevención del delito. La rehabilitación y adaptación del espacio generará mayor accesibilidad a las unidades vehiculares lo que disminuirá el tiempo de atención en un 15%

Incrementar la calidad y sostenibilidad de la infraestructura correspondiente a la Dirección General apoyará a los operativos a tener un mejor servicio, así como ampliar las medidas de acción consistentes en atender 228 entidades, 954,489 habitantes y 8,100 llamadas de emergencia.

Diagnóstico de la situación con PI

El fortalecimiento de la infraestructura del sector de Seguridad Pública con el proyecto "Rehabilitación de edificio de la Dirección General de Seguridad Ciudadana y Movilidad Segura en fraccionamiento El Mirador" aportará al nivel de seguridad municipal solicitado en la zona, así mismo logrará satisfacer la demanda de atención requerida en un radio de acción de 155.70 km. Del mismo modo el buen diseño en las instalaciones correspondientes a la edificación generará la reducción de costos en mantenimiento y gasto de energía, al mismo tiempo aportará buena imagen de la Dirección General.

Variables Relevantes

Concepto	Situación con PI
Beneficiarios directos	341 operativos
Partida Presupuestal (Específica)	6122
Rehabilitación de la Dirección General	180 m2

Naucalpan de Juárez	FICHA TÉCNICA 2023.057.2.02.2				
	Fondo Estatal de Fortalecimiento Municipal				
	FEFOM 2023				
V. Identificación y cuantificación de costos y beneficios del Proyecto de Inversión					
Identificación de costos					
Concepto	Descripción y Temporalidad	Cuantificación	Valoración*	Periodicidad	Total*
Monto total de inversión:		1	\$ 1,621,470.34	única	\$ 1,621,470.34
Operación:	Pago de energía eléctrica, telefonía, internet, agua potable y drenaje.	20	\$ 30,000.00	anual	\$ 600,000.00
Mantenimiento:	Aplicación de pintura, impermeabilizante, resane en muros y limpieza.	20	\$ 45,000.00	anual	\$ 900,000.00
					\$ 0.00
Total:					\$ 3,121,470.34
Identificación de Beneficios del Proyecto de Inversión					
Concepto	Descripción y Temporalidad	Cuantificación	Valoración*	Periodicidad	Total*
Beneficio directo	La rehabilitación de las instalaciones evitará gastos de consumo mensual.	20	\$ 20,760.00	anual	\$ 415,200.00
Liberación recurso	La adecuación del espacio incrementará la capacidad de personal operativo asignado	5	\$ 240,000.00	única	\$ 1,200,000.00
Beneficio indirecto	Se cubren las emergencias demandadas por los habitantes de la zona y el radio de acción.	8,100	\$ 1,517.00	mensual	\$ 12,287,700.00
Beneficio indirecto	El mejoramiento de la base operativa apoyará a la reducción y prevención del delito.	23,885	\$ 2,074.40	anual	\$ 49,547,044.00
					\$ 0.00
Total:					\$ 63,449,944.00
Comentarios Finales del Proyecto de Inversión					
<p>El proyecto de inversión es factible y necesario debido a la demanda actual en la zona, además de apoyar al incremento de las capacidades del servicio de seguridad pública así como fortalecer la infraestructura policial municipal, mejorar la calidad en los módulos de seguridad y su sostenibilidad.</p>					

*Sin IVA

Naucalpan de Juárez	FICHA TÉCNICA 2023.057.2.02.2	
	Fondo Estatal de Fortalecimiento Municipal	
	FEFOM 2023	

VI. Análisis de la Situación Sin Proyecto de Inversión

Posibles medidas de optimización sin la realización del Proyecto de Inversión

Medida	Descripción
La infraestructura actual no cuenta con el mantenimiento mínimo necesario y las instalaciones adecuadas en la Dirección General para garantizar la eficiencia que fortalezca las capacidades operativas y de atención de seguridad pública que requiere la oferta y demanda actual de la zona.	El mantenimiento mínimo brindado a la infraestructura existente y la no actualización de las instalaciones seguirá causando un gasto considerable de \$160,000 pesos anuales y no se podrá mejorar el tiempo de atención requerido.
Análisis de la oferta sin PI ⁽¹⁾	Análisis de la demanda sin PI ⁽¹⁾
La Dirección General tiene 180 m2 de edificación con áreas de atención, descanso para el personal, oficinas y sanitarios, donde brindan servicio 341 operativos las 24 horas, además de tener 24 vehículos de emergencia para dar servicio en un radio acción de 155.70 km.	La Dirección General brinda servicio las 24 horas los 365 días del año y atiende un aproximado de 8,100 llamadas de emergencia al mes con un tiempo de atención promedio de 13 minutos, abarcando 228 entidades del municipio y auxiliando a 954,489 habitantes.

(1) Se deberá realizar la estimación de los bienes y servicios relacionados con el PI proyectado a lo largo del horizonte de evaluación, considerando las optimizaciones identificadas.

VII. Alternativa de Solución Desechada

Descripción y justificación de la alternativa de solución desechada ⁽²⁾

La alternativa de solución consiste en la demolición del edificio actual y la construcción de instalaciones nuevas con el equipamiento e instalaciones adecuadas, sin embargo los trabajos para la intervención general y el tiempo de ejecución requieren el incremento en los costos de inversión, operación y mantenimiento, así como la pausa de actividades en la base operativa. Por lo que esta alternativa se desecha en el aspecto económico, funcional y operativo ya que no se cuenta con el presupuesto suficiente, así como no se puede dejar de brindar el servicio de seguridad municipal en la zona.

Identificación de costos

Concepto	Descripción y Temporalidad	Cuantificación	Valoración*	Periodicidad	Total*
Monto total de inversión:		1	\$ 4,800,000.00	única	\$ 4,800,000.00
Operación:	Servicios básicos energía eléctrica, telefonía, internet, agua potable y drenaje.	20	\$ 50,640.00	anual	\$ 1,012,800.00
Mantenimiento:	Mantenimiento anual en acabados para conservar el inmueble en óptimas condiciones	20	\$ 108,000.00	anual	\$ 2,160,000.00
					\$ 0.00
Total:					\$ 7,972,800.00

(2) Se deberán cuantificar los costos y describir los criterios técnicos y económicos utilizados para desechar esta Alternativa de Solución.

*Sin IVA

Teléfono (s): 55 53 71 84 00 ext. 1409 y 1403
Correo electrónico: proyectos.dgop@naucalpan.gob.mx

Versión	Lugar y fecha de elaboración
Segunda	Naucalpan de Juárez 12-septiembre-2023

Naucalpan de Juárez	FICHA TÉCNICA 2023.057.6.06.2	
	Fondo Estatal de Fortalecimiento Municipal	
	FEFOM 2023	

I. Información general del Proyecto de Inversión

El presente documento está destinado a registrar el siguiente Proyecto de Inversión (PI):

Nombre del PI:	Rehabilitación de pavimentación con concreto hidráulico de la calle Bajada de los Niños del km 0+000 al km 0+250 en colonia Ampliación de Los Remedios, localidad de
-----------------------	--

Unidad Responsable:	Naucalpan de Juárez
----------------------------	---------------------

Tipo de PI: <input checked="" type="checkbox"/> Infraestructura Económica <input type="checkbox"/> Infraestructura Social <input type="checkbox"/> Infraestructura Gubernamental <input type="checkbox"/> Inmuebles <input type="checkbox"/> Otros	Fuentes de financiamiento:		
	Origen	%	Monto (incluye IVA)
	Fefom 2023	100	\$ 3,954,527.98
	Total:		
	100	\$ 3,954,527.98	

Horizonte de evaluación	
Mes de Inicio de Ejecución:	Octubre
Mes de Término de Ejecución:	Diciembre
Vida útil (años):	20

Calendario de Inversión 2023		
Mes	Avance %	
	Financiero	Físico
Enero		
Febrero		
Marzo		
Abril		
Mayo		
Junio		
Julio		
Agosto		
Septiembre		
Octubre	30	30
Noviembre	30	30
Diciembre	40	40
Total:	100	100

Factibilidades del Proyecto de Inversión:

Manifiesto contar con todos los permisos legales, técnicos y ambientales liberados, vigentes y necesarios ante las instancias federales, estatales o municipales correspondientes, para la correcta ejecución del proyecto de inversión.

Manifiesto que el proyecto de inversión se realizará en un bien público y cuento con los documentos que avalan la situación legal de la propiedad.

Modalidad de Ejecución:

Por contrato Por Administración Directa

Como responsable de proveer y recabar la información, bajo protesta de decir verdad, declaro que toda la información contenida en la presente Ficha Técnica, integrada por seis páginas, corresponde fehacientemente con la situación acontecida en el municipio citado en la presente. Asimismo, se expresa el compromiso del Municipio y de la instancia ejecutora, de acreditar y demostrar ante los órganos de control y fiscalización federal, estatal y locales facultados, según su ámbito de competencia en términos de las disposiciones legales aplicables, que los recursos estatales en referencia serán aplicados conforme a lo descrito en este documento, acreditando documentalmente el desarrollo y finalización oportuna de la obra. Del mismo modo, declaro no estar gestionando y/o haber recibido recursos para los fines específicos aquí solicitados, a otras instancias del gobierno estatal o federal, ni tampoco en ejercicios fiscales anteriores. Estos recursos son estatales, y no pierden su naturaleza, por lo que una vez aprobados serán ejercidos bajo los principios de control, transparencia y rendición de cuentas aplicables a los recursos estatales, así como a lo dispuesto en el Presupuesto de Egresos del Gobierno del Estado de México para el Ejercicio Fiscal 2023, los Lineamientos para la Utilización del Fondo Estatal de Fortalecimiento Municipal y sus Criterios de Aplicación y las demás disposiciones jurídicas aplicables.

ANGÉLICA MOYA MARÍN
PRESIDENTA MUNICIPAL CONSTITUCIONAL DE NAUCALPAN DE JUÁREZ, ESTADO DE MÉXICO.

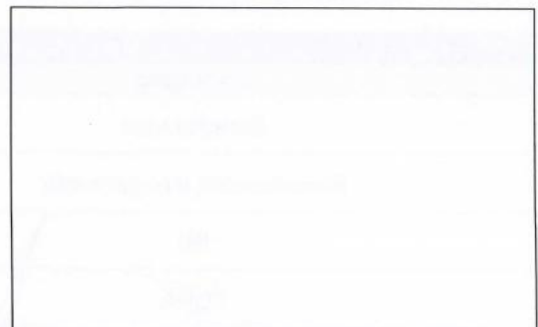



**Naucalpan de
Juárez**

FICHA TÉCNICA 2023.057.6.06.2
Fondo Estatal de Fortalecimiento Municipal
FEFOM 2023

II. Alineación Estratégica Estatal

Número	Estrategia	Líneas de Acción
2.5.2.	Construir infraestructura resiliente para una mayor y mejor movilidad y conectividad.	Incrementar, mantener y mejorar la red de vialidades primarias, carreteras y vialidades interregionales que faciliten la conectividad de la entidad.

Manifiesto que el PI a realizar está alineado estratégicamente con el Plan Municipal de Desarrollo vigente.

III. Análisis de la Situación Actual

Descripción de la problemática

El Estado de México cuenta con el 8% de reportes de accidentes de tránsito a nivel federal. Calle Bajada de los Niños del km 0+000 al km 0+250 en colonia Ampliación de los Remedios tiene un ancho promedio de 5.10 m, banqueta a ambos lados, cuenta con pavimento de asfalto, el cual presenta deterioro en su estructura como baches y encharcamientos, falta de equipamiento y señalamiento vial que en consecuencia puede generar accidentes a peatones y vehículos. La calle tiene un TDPA de 5,000 vehículos, con clasificación A=2,500, B=1,750 y C=750 y tiene un IRI de 7.0. La calle tiene circulación en un solo sentido. CGV: A=\$2.45, B=\$11.83 y C=\$5.74.

Fotografías



La falta de mantenimiento en la calle ha producido descuido en su equipamiento y señalización vial



La calle Bajada de los Niños carece de estructura vial e infraestructura deficiente.

Análisis de la oferta

La calle tiene un área de 1,282 m² 250 m de longitud, ancho promedio de 5.10 m, circulación en un solo sentido, banquetas en ambos lados, pavimento de asfalto deteriorado, un IRI de 7.0. el tiempo de recorrido promedio es de 2 minutos. Cuenta con servicios de drenaje, agua potable y electricidad.

Análisis de la demanda

Calle Bajada de los Niño, colonia Ampliación de los Remedios tiene TDPA=5,000 vehículos, clasificación A=2,500, B=1,750 y C=750, debido a la cantidad de vehículos que circulan se requiere de una vialidad transitable y segura tanto para los vehículos como para los peatones.
725 Beneficiarios directos

Variables Relevantes

Concepto	Situación Actual
Beneficiados	14,724
Beneficiados directamente	725
IRI	7.0
TDPA	5,000 vehículos

**Naucalpan de
Juárez**

FICHA TÉCNICA 2023.057.6.06.2
Fondo Estatal de Fortalecimiento Municipal
FEFOM 2023



IV. Análisis de la Situación con Proyecto de Inversión

Descripción General

El proyecto consiste en la ejecución de trabajos preliminares como cortes de caja, demolición, afine y comparación; excavaciones y nivelaciones; construcción de base de 20 cm de espesor; construcción de pavimento de concreto hidráulico de 15 cm de espesor; incorporación de equipamiento urbano y señalización; restitución de elementos de infraestructura; finalmente acarreo y limpieza. El mantenimiento consistirá en limpieza y pintura para señalamiento horizontal.

Descripción de los componentes del Proyecto de Inversión

Componente	Cantidad	Unidad de Medida	Precio sin IVA	
			Unitario	Total
Trazo y nivelación con aparatos topográficos para establecer ejes, bancos de nivel a cada 100m mínimo.	1,282	m2	\$ 383.30	\$ 491,390.60
Demolición por medios mecánicos de pavimento existente y elementos de concreto simple.	1,282	m2	\$ 202.50	\$ 259,605.00
Corte en caja por medios mecánicos para dar nivel de terracerías en zona urbana en material tipo II-B.	1,282	m2	\$ 144.26	\$ 184,935.50
Construcción de base y de 20 cm de espesor.	1,282	m2	\$ 584.10	\$ 748,816.20
Construcción de pavimento de concreto hidráulico de 15 cm de espesor	1,282	m2	\$ 420.10	\$ 538,568.20
Incorporación de equipamiento urbano.	21	pza (s)	\$ 21,165.00	\$ 444,465.00
Reparación de infraestructura hidro-sanitaria existente a lo largo de la vialidad.	8	pza (s)	\$ 35,855.50	\$ 286,844.00
Suministro y colocación de señalamiento vertical y horizontal a lo largo de la vialidad.	18	pza (s)	\$ 25,247.30	\$ 454,451.35
				\$ 0.00
				\$ 0.00
Subtotal:			\$ 3,409,075.85	
IVA:			\$ 545,452.14	
Total con IVA:			\$ 3,954,527.98	

Metas. Los componentes citados arriba constituyen en su totalidad las siguientes metas generales que se lograrán con los recursos solicitados del Fefom 2023

Concepto	Cantidad	Unidad de Medida
Rehabilitación de pavimentación con concreto hidráulico de calle Bajada de los Niños	1,282	m2

**Naucalpan de
Juárez**

FICHA TÉCNICA 2023.057.6.06.2
Fondo Estatal de Fortalecimiento Municipal
FEFOM 2023



Localización del Proyecto de Inversión

Plano

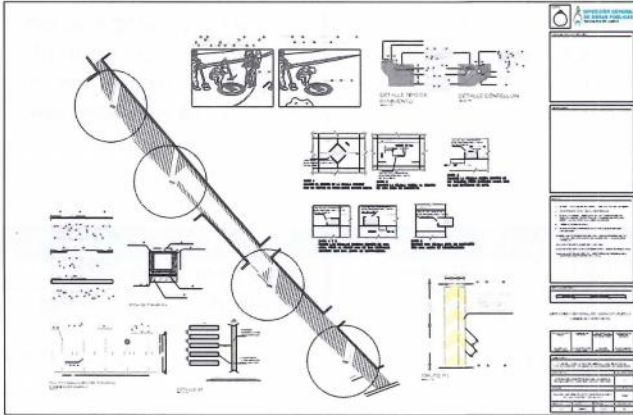

Geolocalización



Proyecto de pavimentación con concreto hidráulico calle
Bajada de los Niños del km 0+000 al km 0+250

Coordenadas iniciales: 19.471919, -99.250337
Coordenadas finales: 19.470472, -99.248140

Análisis de la oferta con PI

Se rehabilitarán banquetas dañadas, se sustituirá el pavimento de asfalto por pavimento de concreto hidráulico para alcanzar un IRI de 1.5. y un tiempo de recorrido promedio es de 1.5 minutos. Se conservará el sentido de circulación único. Habrá disminución en los costos de operación vehicular.

Análisis de la demanda con PI

Calle Bajada de los Niño, colonia Ampliación de los Remedios tiene TDPA=5,000 vehículos, clasificación A=2,500, B=1,750 y C=750, debido a la cantidad de vehículos que circulan se requiere de una vialidad transitible y segura tanto para los vehículos como para los peatones.
725 Beneficiarios directo

Diagnóstico de la situación con PI

La rehabilitación de la estructura del pavimento proporcionará el nivel de infraestructura vial requerido para satisfacer la demanda del flujo peatonal y vehicular, asimismo mejorará la movilidad ordenada y segura generará la reducción accidentes, costos en mantenimiento y gastos. Mejorará el IRI a un nivel de 1.5 y disminuirá el tiempo de recorrido a 1.5 minutos. El proyecto tendrá una vida útil de 20 años. Los costos de mantenimiento se reducirán ya que no habrá presencia de baches. El mantenimiento consistirá en limpieza y pintura para señalamiento horizontal.

Variables Relevantes

Concepto	Situación con PI
Beneficiarios directos	725
Partida Presupuestal (Específica)	6152

Naucalpan de Juárez		FICHA TÉCNICA 2023.057.6.06.2				
		Fondo Estatal de Fortalecimiento Municipal				
		FEFOM 2023				
V. Identificación y cuantificación de costos y beneficios del Proyecto de Inversión						
Identificación de costos						
Concepto	Descripción y Temporalidad	Cuantificación	Valoración*	Periodicidad	Total*	
Monto total de inversión:		1	\$ 3,409,075.84	única	\$ 3,409,075.84	
Operación:	No se contempla costo por consumo debido a que las luminarias operan con energía solar.	0	\$ 0.00		\$ 0.00	
Mantenimiento:	Se consideran los trabajos de mantenimiento y limpieza.	20	\$ 25,000.00	anual	\$ 500,000.00	
					\$ 0.00	
Total:					\$ 3,909,075.84	
Identificación de Beneficios del Proyecto de Inversión						
Concepto	Descripción y Temporalidad	Cuantificación	Valoración*	Periodicidad	Total*	
Beneficio directo	La pavimentación de la vialidad reduce altos costos de mantenimiento.	20	\$ 25,000.00	anual	\$ 500,000.00	
Beneficio directo	La rehabilitación del pavimento proporcionara durabilidad en la superficie de de rodamiento.	20	\$ 25,000.00	anual	\$ 500,000.00	
Beneficio indirecto	Con el pavimento nuevo se reducen las pérdidas económicas en combustibles.	1,282	\$ 250.00	mensual	\$ 320,500.00	
Beneficio indirecto	Al cambiar la superficie de rodamiento reduce los altos costos por mantenimiento a vehículos.	1,282	\$ 300.00	mensual	\$ 384,600.00	
Beneficio intangible	Mejora en la movilidad para brindar servicio público en la zona.	1,282	\$ 500.00	mensual	\$ 641,000.00	
Total:					\$ 2,346,100.00	
Comentarios Finales del Proyecto de Inversión						
<p>El proyecto de inversión es factible y necesario debido al mal estado actual del pavimento con presencia de baches. Se disminuirá el IRI a 1.5 y el tiempo de recorrido a 1.5 minutos. la vida útil de la vialidad será de 20 años. Los costos de mantenimiento se reducirán por la ausencia de baches.</p>						

*Sin IVA

Naucalpan de Juárez	FICHA TÉCNICA 2023.057.6.06.2	
	Fondo Estatal de Fortalecimiento Municipal	
	FEFOM 2023	

VI. Análisis de la Situación Sin Proyecto de Inversión

Posibles medidas de optimización sin la realización del Proyecto de Inversión

Medida	Descripción
El bacheo superficial no es suficiente para el estado actual en el que se encuentra la superficie de rodamiento ya que no garantiza el buen funcionamiento de la red vial de forma que no es eficiente para la demanda existente, ya que no brinda la seguridad necesaria a peatones y vehículos.	El mantenimiento mínimo brindado a la estructura vial existente, seguirá causando un gasto económico en reparaciones y bacheo con un importe anual de \$150,000 pesos.
Análisis de la oferta sin PI ⁽¹⁾	Análisis de la demanda sin PI ⁽¹⁾
La calle tiene un área de 1,282 m2, circulación en un solo sentido, disminuirá el IRI a 1.5. el tiempo de recorrido promedio Será de 1.8 minutos. Cuenta con servicios de drenaje, agua potable y electricidad. Habrá disminución en los costos de operación vehicular.sitio).	Calle Bajada de los Niño, colonia Ampliación de los Remedios tiene TDPA=5,000 vehículos, clasificación A=2,500, B=1,750 y C=750, debido a la cantidad de vehículos que circulan se requiere de una vialidad transitable y segura tanto para los vehículos como para los peatones. 725 Beneficiarios directos

(1) Se deberá realizar la estimación de los bienes y servicios relacionados con el PI proyectado a lo largo del horizonte de evaluación, considerando las optimizaciones identificadas.

VII. Alternativa de Solución Desechada

Descripción y justificación de la alternativa de solución desechada ⁽²⁾

La alternativa de solución consiste en la construcción de pavimento con concreto hidráulico MR-45 de 25 cm de espesor de resistencia rápida a 3 días, base de 15 cm de relleno fluido con $f_c=25 \text{ kg/cm}^2$ y sub base de 20 cm, construcción de banquetas y guarniciones, implementación de señalamiento vertical y horizontal, instalación de alumbrado solar tipo LED y restitución de la infraestructura hidrosanitaria. Debido a la alta tecnología y los procesos preliminares para la ejecución de la obra, genera un incremento en los costos de inversión debido a una estructura de pavimento más robusta.

Identificación de costos

Concepto	Descripción y Temporalidad	Cuantificación	Valoración*	Periodicidad	Total*
Monto total de inversión:		1	\$ 6,000,000.00	única	\$ 6,000,000.00
Operación:	Retiro de elementos urbanos existentes para su restitución e instalación.	1	\$ 1,000,000.00	única	\$ 1,000,000.00
Mantenimiento:	Se consideran los trabajos de mantenimiento y limpieza.	20	\$ 300,000.00	anual	\$ 6,000,000.00
					\$ 0.00
Total:					\$ 13,000,000.00

(2) Se deberán cuantificar los costos y describir los criterios técnicos y económicos utilizados para desechar esta Alternativa de Solución.

*Sin IVA

Teléfono (s): 55 53 71 84 00 ext. 1409 y 1403
Correo electrónico: proyectos.dgop@naucalpan.gob.mx

Versión	Lugar y fecha de elaboración
Segunda	Naucalpan de Juárez 12-septiembre-2023



Naucalpan de Juárez	FICHA TÉCNICA 2023.057.5.02.2
	Fondo Estatal de Fortalecimiento Municipal
	FEFOM 2023

I. Información general del Proyecto de Inversión

El presente documento está destinado a registrar el siguiente Proyecto de Inversión (PI):

Nombre del PI:	Rehabilitación de pavimentación con concreto asfáltico de la avenida Los Arcos del km 0+000 al km 0+125 en colonia Ampliación de Los Remedios, localidad de Naucalpan de
Unidad Responsable:	Naucalpan de Juárez

Tipo de PI:

- Infraestructura Económica
- Infraestructura Social
- Infraestructura Gubernamental
- Inmuebles Otros

Fuentes de financiamiento:

Origen	%	Monto (incluye IVA)
Fefom 2023	100	\$ 2,730,905.58
Total:	100	\$ 2,730,905.58

Horizonte de evaluación

Mes de Inicio de Ejecución:	Octubre
Mes de Término de Ejecución:	Diciembre
Vida útil (años):	20

Calendario de Inversión 2023

Mes	Avance %	
	Financiero	Físico
Enero		
Febrero		
Marzo		
Abril		
Mayo		
Junio		
Julio		
Agosto		
Septiembre		
Octubre	30	30
Noviembre	30	30
Diciembre	40	40
Total:	100	100

Factibilidades del Proyecto de Inversión:

Manifiesto contar con todos los permisos legales, técnicos y ambientales liberados, vigentes y necesarios ante las instancias federales, estatales o municipales correspondientes, para la correcta ejecución del proyecto de inversión.

Manifiesto que el proyecto de inversión se realizará en un bien público y cuento con los documentos que avalan la situación legal de la propiedad.

Modalidad de Ejecución:

- Por contrato
- Por Administración Directa

Como responsable de proveer y recabar la información, bajo protesta de decir verdad, declaro que toda la información contenida en la presente Ficha Técnica, integrada por seis páginas, corresponde fehacientemente con la situación acontecida en el municipio citado en la presente. Asimismo, se expresa el compromiso del Municipio y de la instancia ejecutora, de acreditar y demostrar ante los órganos de control y fiscalización federal, estatal y locales facultados, según su ámbito de competencia en términos de las disposiciones legales aplicables, que los recursos estatales en referencia serán aplicados conforme a lo descrito en este documento, acreditando documentalmente el desarrollo y finalización oportuna de la obra. Del mismo modo, declaro no estar gestionando y/o haber recibido recursos para los fines específicos aquí solicitados, a otras instancias del gobierno estatal o federal, ni tampoco en ejercicios fiscales anteriores. Estos recursos son estatales, y no pierden su naturaleza, por lo que una vez aprobados serán ejercidos bajo los principios de control, transparencia y rendición de cuentas aplicables a los recursos estatales, así como a lo dispuesto en el Presupuesto de Egresos del Gobierno del Estado de México para el Ejercicio Fiscal 2023, los Lineamientos para la Utilización del Fondo Estatal de Fortalecimiento Municipal y sus Criterios de Aplicación y las demás disposiciones jurídicas aplicables.



ANGÉLICA MOYA MARÍN
PRESIDENTA MUNICIPAL CONSTITUCIONAL DE
NAUCALPAN DE JUÁREZ, ESTADO DE MÉXICO.

Naucalpan de Juárez	FICHA TÉCNICA 2023.057.5.02.2	
	Fondo Estatal de Fortalecimiento Municipal	
	FEFOM 2023	

II. Alineación Estratégica Estatal

Número	Estrategia	Líneas de Acción
2.5.2.	Construir infraestructura resiliente para una mayor y mejor movilidad y conectividad.	Incrementar, mantener y mejorar la red de vialidades primarias, carreteras y vialidades interregionales que faciliten la conectividad de la entidad.

Manifiesto que el PI a realizar está alineado estratégicamente con el Plan Municipal de Desarrollo vigente.

III. Análisis de la Situación Actual

Descripción de la problemática

El Estado de México cuenta con el 8% de reportes de accidentes de tránsito a nivel federal. La avenida Los Arcos del km 0+000 al km 0+125 en colonia Ampliación de los Remedios tiene un ancho promedio de 9.60 m, tiene banqueteta a ambos lados, cuenta con pavimento de asfalto, el cual presenta deterioro en su estructura como baches y encharcamientos, falta de equipamiento y señalamiento vial que en consecuencia puede generar accidentes a peatones y vehículos. La calle tiene un TDPA de 8,000 vehículos, con clasificación A=4,000, B=2,800 y C=1,200 y tiene un IRI de 7.0. La calle tiene circulación en ambos sentidos. CGV: A=\$2.45, B=\$11.83 y C=\$5.74.

Fotografías



La falta de mantenimiento en la calle ha producido descuido en su equipamiento y señalización vial.

La avenida de Los Arcos carece de estructura vial e infraestructura deficiente.

Análisis de la oferta

La calle tiene un área de 1,200 m² 140 m de longitud, ancho promedio de 9.60 m, circulación en ambos sentidos, banquetas en ambos lados, pavimento de asfalto deteriorado, un IRI de 7.0. el tiempo de recorrido promedio es de 1.5 minutos. Cuenta con servicios de drenaje, agua potable y electricidad.

Análisis de la demanda

Avenida Los Arcos, en colonia Ampliación de los Remedios tiene TDPA=8,000 vehículos, clasificación A=4,000, B=2,800 y C=1,200, debido a la cantidad de vehículos que circulan se requiere de una vialidad transitable y segura tanto para los vehículos como para los peatones. 888 Beneficiarios directos.

Variables Relevantes

Concepto	Situación Actual
Beneficiados	16,663
Beneficiados directamente	888
IRI	7.0
TDPA	8,000 vehículos

Naucalpan de Juárez	FICHA TÉCNICA 2023.057.5.02.2	
	Fondo Estatal de Fortalecimiento Municipal	
	FEFOM 2023	

IV. Análisis de la Situación con Proyecto de Inversión
Descripción General

El proyecto consiste en la ejecución de trabajos preliminares como cortes de caja, demolición, afine y comparación; excavaciones y renivelaciones; construcción de carpeta asfáltica compactos de mezcla en caliente elaborada en planta y cemento asfáltico de 10 cm de espesor; incorporación de equipamiento urbano y señalización; restitución de elementos de infraestructura; finalmente acarreo y limpieza. El mantenimiento consistirá en limpieza y pintura para señalamiento horizontal.

Descripción de los componentes del Proyecto de Inversión

Componente	Cantidad	Unidad de Medida	Precio sin IVA	
			Unitario	Total
Trazo y nivelación con aparatos topográficos para establecer ejes, bancos de nivel a cada 100m mínimo.	1,200	m2	\$ 383.30	\$ 459,960.00
Demolición por medios mecánicos de carpeta asfáltica y elementos de concreto simple.	1,200	m2	\$ 202.50	\$ 243,000.00
Riego de liga con emulsión asfáltica de rompimiento rápido aplicada con petrolizadora a razón de 0.70 lt/m2.	1,200	m2	\$ 144.26	\$ 173,106.55
Reposición de carpeta asfáltica compactos de mezcla en caliente elaborada en planta y cemento asfáltico.	1,200	m2	\$ 584.10	\$ 700,920.00
Sello de cemento gris sobre asfalto aplicado a razón de 0.60 kg/m adicionado con agua, tendido a mano con escoba.	1,200	m2	\$ 420.10	\$ 504,120.00
Incorporación de equipamiento urbano.	5	pza (s)	\$ 20,960.00	\$ 104,800.00
Reparación de infraestructura hidro-sanitaria existente a lo largo de la vialidad.	4	pza (s)	\$ 35,765.00	\$ 143,060.00
Suministro y colocación de señalamiento vertical y horizontal a lo largo de la vialidad.	1	pza (s)	\$ 25,262.40	\$ 25,262.40
				\$ 0.00
				\$ 0.00
Subtotal:			\$ 2,354,228.95	
IVA:			\$ 376,676.63	
Total con IVA:			\$ 2,730,905.58	

Metas. Los componentes citados arriba constituyen en su totalidad las siguientes metas generales que se lograrán con los recursos solicitados del Fefom 2023

Concepto	Cantidad	Unidad de Medida
Rehabilitación de pavimentación con concreto asfáltico de la avenida de Los Arcos	1,200	m2

**Naucalpan de
Juárez**

FICHA TÉCNICA 2023.057.5.02.2
Fondo Estatal de Fortalecimiento Municipal
FEFOM 2023



Localización del Proyecto de Inversión

Plano

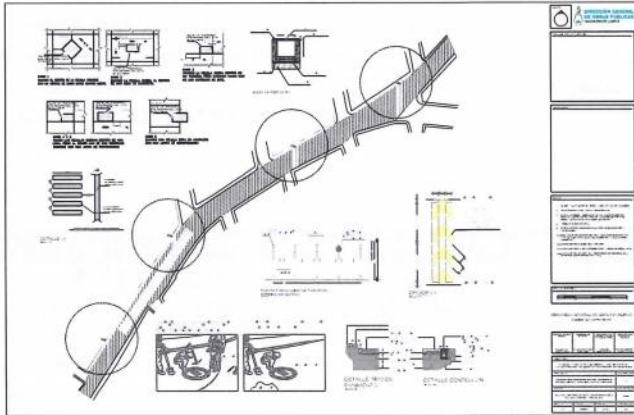

Geolocalización

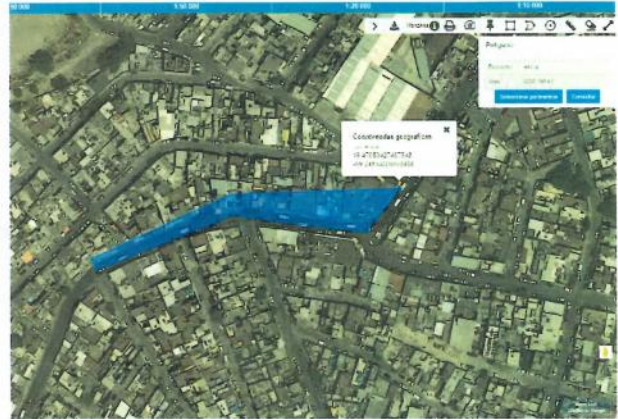

Proyecto de rehabilitación con concreto asfáltico a
avenida Los Arcos del km 0+000 al km 0+125

Coordenadas iniciales:19.47050427467648,-99.248100
Coordenadas finales:19.47006849191634, -99.249959

Análisis de la oferta con PI

Se rehabilitará el pavimento de asfalto buscando alcanzar un IRI de 1.5. y un tiempo de recorrido promedio es de 1.2 minutos. Se conservarán ambos sentidos de circulación. Habrá disminución en los costos de operación vehicular.

Análisis de la demanda con PI

Avenida Los Arcos, en colonia Ampliación de los Remedios tiene TDPA=8,000 vehículos, clasificación A=4,000, B=2,800 y C=1,200, debido a la cantidad de vehículos que circulan se requiere de una vialidad transitible y segura tanto para los vehículos como para los peatones. 888 Beneficiarios directos.

Diagnóstico de la situación con PI

La rehabilitación de la estructura del pavimento proporcionará el nivel de infraestructura vial requerido para satisfacer la demanda del flujo peatonal y vehicular, asimismo mejorará la movilidad ordenada y segura generará la reducción accidentes, costos en mantenimiento y gastos. Mejorará el IRI a un nivel de 1.5 y disminuirá el tiempo de recorrido a 1.2 minutos. El proyecto tendrá una vida útil de 20 años. Los costos de mantenimiento se reducirán ya que no habrá presencia de baches. El mantenimiento consistirá en limpieza y pintura para señalamiento horizontal.

Variables Relevantes

Concepto	Situación con PI
Beneficiarios directos	888
Partida Presupuestal (Específica)	6152

**Naucalpan de
Juárez**

FICHA TÉCNICA 2023.057.5.02.2
Fondo Estatal de Fortalecimiento Municipal
FEFOM 2023



V. Identificación y cuantificación de costos y beneficios del Proyecto de Inversión

Identificación de costos

Concepto	Descripción y Temporalidad	Cuantificación	Valoración*	Periodicidad	Total*
Monto total de inversión:		1	\$ 2,354,228.96	única	\$ 2,354,228.96
Operación:	No se contempla costo por consumo debido a que las luminarias operan con energía solar.	0	\$ 0.00		\$ 0.00
Mantenimiento:	Se consideran los trabajos de mantenimiento y limpieza.	20	\$ 25,000.00	anual	\$ 500,000.00
					\$ 0.00

Total: \$ 2,854,228.96

Identificación de Beneficios del Proyecto de Inversión

Concepto	Descripción y Temporalidad	Cuantificación	Valoración*	Periodicidad	Total*
Beneficio directo	La pavimentación de la vialidad reduce altos costos de mantenimiento.	20	\$ 25,000.00	anual	\$ 500,000.00
Beneficio directo	La rehabilitación del pavimento proporcionara durabilidad en la superficie de de rodamiento.	20	\$ 25,000.00	anual	\$ 500,000.00
Beneficio indirecto	Con el pavimento nuevo se reducen las pérdidas económicas en combustibles.	1,200	\$ 250.00	mensual	\$ 300,000.00
Beneficio indirecto	Al cambiar la superficie de rodamiento reduce los altos costos por mantenimiento a vehículos.	1,200	\$ 300.00	mensual	\$ 360,000.00
Beneficio intangible	Mejora en la movilidad para brindar servicio público en la zona.	1,200	\$ 500.00	mensual	\$ 600,000.00

Total: \$ 2,260,000.00

Comentarios Finales del Proyecto de Inversión

El proyecto de inversión es factible y necesario debido al mal estado actual del pavimento con presencia de baches. Se disminuirá el IRI a 1.5 y el tiempo de recorrido a 1.5 minutos. la vida útil de la vialidad será de 20 años. Los costos de mantenimiento se reducirán por la ausencia de baches.

*Sin IVA

Naucalpan de Juárez	FICHA TÉCNICA 2023.057.5.02.2	
	Fondo Estatal de Fortalecimiento Municipal	
	FEFOM 2023	

VI. Análisis de la Situación Sin Proyecto de Inversión

Posibles medidas de optimización sin la realización del Proyecto de Inversión

Medida	Descripción
El bacheo superficial no es suficiente para el estado actual en el que se encuentra la superficie de rodamiento ya que no garantiza el buen funcionamiento de la red vial de forma que no es eficiente para la demanda existente, ya que no brinda la seguridad necesaria a peatones y vehículos.	El mantenimiento mínimo brindado a la estructura vial existente, seguirá causando un gasto económico en reparaciones y bacheo, sin brindar solución o mejoras a la vialidad y continuará con la problemática actual. De manera simultánea seguirá afectada la circulación vehicular y la movilidad peatonal.
Análisis de la oferta sin PI ⁽¹⁾	Análisis de la demanda sin PI ⁽¹⁾
La avenida tiene un área de 1,200 m2, circulación en ambos sentidos, disminuirá el IRI a 1.5. el tiempo de recorrido promedio Será de 1.3 minutos. Cuenta con servicios de drenaje, agua potable y electricidad. Habrá disminución en los costos de operación vehicular..	Avenida Los Arcos, en colonia Ampliación de los Remedios tiene TDPA=8,000 vehículos, clasificación A=4,000, B=2,800 y C=1,200, debido a la cantidad de vehículos que circulan se requiere de una vialidad transitable y segura tanto para los vehículos como para los peatones. 888 Beneficiarios directos.

(1) Se deberá realizar la estimación de los bienes y servicios relacionados con el PI proyectado a lo largo del horizonte de evaluación, considerando las optimizaciones identificadas.

VII. Alternativa de Solución Desechada

Descripción y justificación de la alternativa de solución desechada ⁽²⁾

La alternativa de solución consiste en la construcción de pavimento con concreto hidráulico MR-45 de 25 cm de espesor de resistencia rápida a 3 días, base de 15 cm de relleno fluido con $f'c=25$ kg/cm² y sub base de 20 cm, construcción de banquetas y guarniciones, implementación de señalamiento vertical y horizontal, instalación de alumbrado solar tipo LED y restitución de la infraestructura hidrosanitaria. Debido a la alta tecnología y los procesos preliminares para la ejecución de la obra, genera un incremento en los costos de inversión debido a una estructura de pavimento más robusta.

Identificación de costos

Concepto	Descripción y Temporalidad	Cuantificación	Valoración*	Periodicidad	Total*
Monto total de inversión:		1	\$ 6,000,000.00	única	\$ 6,000,000.00
Operación:	Retiro de elementos urbanos existentes para su restitución e instalación.	1	\$ 1,000,000.00	única	\$ 1,000,000.00
Mantenimiento:	Se consideran los trabajos de mantenimiento y limpieza.	20	\$ 300,000.00	anual	\$ 6,000,000.00
					\$ 0.00
Total:					\$ 13,000,000.00

(2) Se deberán cuantificar los costos y describir los criterios técnicos y económicos utilizados para desechar esta Alternativa de Solución.

*Sin IVA

Teléfono (s): 55 53 71 84 00 ext. 1409 y 1403
Correo electrónico: proyectos.dgop@naucalpan.gob.mx

Versión	Lugar y fecha de elaboración
Segunda	Naucalpan de Juárez 12-septiembre-2023

Naucalpan de Juárez	FICHA TÉCNICA 2023.057.3.01.2	
	Fondo Estatal de Fortalecimiento Municipal	
	FEFOM 2023	

I. Información general del Proyecto de Inversión

El presente documento está destinado a registrar el siguiente Proyecto de Inversión (PI):

Nombre del PI:	Ampliación de Subestación Lomas Verdes de la Coordinación Municipal de Protección Civil y Bomberos en fraccionamiento La Alteña III, localidad de Naucalpan de Juárez.
Unidad Responsable:	Naucalpan de Juárez

Tipo de PI:

- Infraestructura Económica
 Infraestructura Social
 Infraestructura Gubernamental
 Inmuebles Otros

Fuentes de financiamiento:

Origen	%	Monto (incluye IVA)
Fefom 2023	100	\$ 2,730,905.60
Total:	100	\$ 2,730,905.60

Horizonte de evaluación

Mes de Inicio de Ejecución:	Octubre
Mes de Término de Ejecución:	Diciembre
Vida útil (años):	20

Calendario de Inversión 2023

Mes	Avance %	
	Financiero	Físico
Enero		
Febrero		
Marzo		
Abril		
Mayo		
Junio		
Julio		
Agosto		
Septiembre		
Octubre	30	30
Noviembre	30	30
Diciembre	40	40
Total:	100	100

Factibilidades del Proyecto de Inversión:

- Manifiesto contar con todos los permisos legales, técnicos y ambientales liberados, vigentes y necesarios ante las instancias federales, estatales o municipales correspondientes, para la correcta ejecución del proyecto de inversión.
 Manifiesto que el proyecto de inversión se realizará en un bien público y cuento con los documentos que avalan la situación legal de la propiedad.

Modalidad de Ejecución:

- Por contrato Por Administración Directa

Como responsable de proveer y recabar la información, bajo protesta de decir verdad, declaro que toda la información contenida en la presente Ficha Técnica, integrada por seis páginas, corresponde fehacientemente con la situación acontecida en el municipio citado en la presente. Asimismo, se expresa el compromiso del Municipio y de la instancia ejecutora, de acreditar y demostrar ante los órganos de control y fiscalización federal, estatal y locales facultados, según su ámbito de competencia en términos de las disposiciones legales aplicables, que los recursos estatales en referencia serán aplicados conforme a lo descrito en este documento, acreditando documentalmente el desarrollo y finalización oportuna de la obra. Del mismo modo, declaro no estar gestionando y/o haber recibido recursos para los fines específicos aquí solicitados, a otras instancias del gobierno estatal o federal, ni tampoco en ejercicios fiscales anteriores. Estos recursos son estatales, y no pierden su naturaleza, por lo que una vez aprobados serán ejercidos bajo los principios de control, transparencia y rendición de cuentas aplicables a los recursos estatales, así como a lo dispuesto en el Presupuesto de Egresos del Gobierno del Estado de México para el Ejercicio Fiscal 2023, los Lineamientos para la Utilización del Fondo Estatal de Fortalecimiento Municipal y sus Criterios de Aplicación y las demás disposiciones jurídicas aplicables.



Naucalpan de Juárez	FICHA TÉCNICA 2023.057.3.01.2	
	Fondo Estatal de Fortalecimiento Municipal	
	FEFOM 2023	

II. Alineación Estratégica Estatal

Número	Estrategia	Líneas de Acción
3.2.4.	Impulsar acciones de prevención y atención oportuna ante desastres naturales y antropogénicos.	Fortalecer la capacidad de reacción del gobierno estatal, municipal y la sociedad, para hacer frente a los desastres.

Manifiesto que el PI a realizar está alineado estratégicamente con el Plan Municipal de Desarrollo vigente.

III. Análisis de la Situación Actual

Descripción de la problemática

La falta de mantenimiento en la infraestructura pública correspondiente al sector protección civil y bomberos puede provocar problemas en una situación de emergencia ante la presencia de acontecimientos de riesgo, siniestro o desastre. La subestación atiende 48 llamadas de emergencia al mes teniendo un radio de acción de 22 km brindando servicio a 45 colonias, sin embargo los tiempos de respuesta son altos y no posee la infraestructura adecuada derivado del deterioro en muros y plafones, sanitarios en malas condiciones e instalaciones sin mantenimiento, así como la falta de espacios adecuados para el buen funcionamiento de la subestación.

Fotografías



Las fachadas de la subestación Lomas Verdes presentan deterioro en muros exteriores y ventanas.

Es visible la falta de mantenimiento en las instalaciones como es el caso del alumbrado exterior.

Análisis de la oferta

La subestación tiene 200 m² de edificación en mal estado generando un déficit para brindar servicio de bomberos, atención médica y protección civil las 24 horas los 365 días del año en un radio acción de 22 km para llamadas de emergencia.

Análisis de la demanda

Hay 27 operativos que son insuficientes para brindar servicio las 24 horas los 365 días del año y atiende un aproximado de 48 llamadas de emergencia al mes, abarcando 45 colonias del municipio y auxiliando 300,000 habitantes.

Variables Relevantes

Concepto	Situación Actual
Beneficiados	300,000 habitantes
Beneficiados directamente	27 operativos
Superficie de edificación	200 m ²
Oferta del servicio	48 llamadas

Naucalpan de Juárez	FICHA TÉCNICA 2023.057.3.01.2	
	Fondo Estatal de Fortalecimiento Municipal	
	FEFOM 2023	

IV. Análisis de la Situación con Proyecto de Inversión

Descripción General

El proyecto consiste en trabajos preliminares como demolición de pisos, retiro de impermeabilizante, recubrimientos, desmontaje de cancelerías y muebles de baño; trabajos de albañilería, aplanados, pintura, colocación de pisos e impermeabilizante; cancelería, suministro y colocación de puertas y ventanas; rehabilitación de instalaciones eléctricas de bajo consumo e hidrosanitarias para evitar fugas. La operación de las instalaciones será de manera manual por el personal operativo. El mantenimiento consistirá en limpiezas, desasolves y en su caso reparación menor de fugas e instalaciones eléctricas.

Descripción de los componentes del Proyecto de Inversión

Componente	Cantidad	Unidad de Medida	Precio sin IVA	
			Unitario	Total
Trazo y nivelación con aparatos topográficos para establecer ejes y niveles de referencia para obra de edificación.	200	m2	\$ 84.98	\$ 16,995.96
Demolición de piso de loseta cerámica existente de diferentes medidas, sin recuperación de material.	60	m2	\$ 431.00	\$ 26,032.40
Construcción de muros perimetrales y divisorios.	409	m2	\$ 2,891.00	\$ 1,183,575.40
Aplanado con mortero cemento-arena 1:4 y aplicación de pintura vinílica en muros.	409	m2	\$ 1,332.00	\$ 545,320.80
Suministro y colocación de loseta de 60x60cm, asentada con adhesivo porcelánico y junta con boquilla	60	pza (s)	\$ 1,905.45	\$ 114,327.20
Suministro y colocación de impermeabilizante a base de sistema prefabricado.	55	m2	\$ 968.00	\$ 53,627.20
Suministro y colocación de ventanas diferentes dimensiones a base de perfiles de aluminio y cristal de 6mm transparente.	16	pza (s)	\$ 5,600.00	\$ 89,600.00
Suministro y colocación de puertas metálicas abatibles de diferentes dimensiones.	5	pza (s)	\$ 5,250.00	\$ 26,250.00
Rehabilitación de la instalación hidrosanitaria, incluye: colocación de tinaco y líneas de alimentación.	5	pza (s)	\$ 12,300.00	\$ 61,500.00
Rehabilitación de la instalación eléctrica, incluye: mufa, centro de carga, luminarias, apagadores y contactos.	15	pza (s)	\$ 15,800.00	\$ 237,000.00
Subtotal:			\$ 2,354,228.97	
IVA:			\$ 376,676.63	
Total con IVA:			\$ 2,730,905.60	

Metas. Los componentes citados arriba constituyen en su totalidad las siguientes metas generales que se lograrán con los recursos solicitados del Fefom 2023

Concepto	Cantidad	Unidad de Medida
Rehabilitación de subestación Lomas Verdes en fraccionamiento La Alteña III	200	m2

Naucalpan de Juárez

FICHA TÉCNICA 2023.057.3.01.2
Fondo Estatal de Fortalecimiento Municipal
FEFOM 2023



Localización del Proyecto de Inversión

Plano

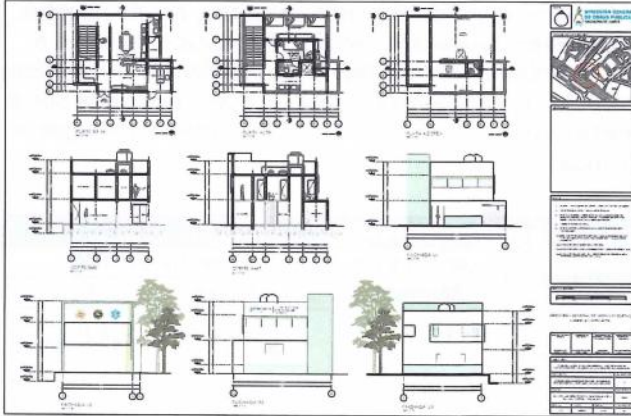

Geolocalización



Proyecto de rehabilitación de subestación Lomas Verdes en fraccionamiento La Alteña III

Coordenadas: 19.5059115575, -99.2565831882.

Análisis de la oferta con PI

La rehabilitación de la subestación podrá alojar mas personal y fortalecerá a las capacidades operativas de la zona para servicio de bomberos, atención médica y protección civil las 24 horas los 365 días del año en un radio acción de 22 km para llamadas de emergencia.

Análisis de la demanda con PI

Hay 27 operativos que son insuficientes para brindar servicio las 24 horas los 365 días del año y atiende un aproximado de 48 llamadas de emergencia al mes, abarcando 45 colonias del municipio y auxiliando 300,000 habitantes.

Diagnóstico de la situación con PI

El fortalecimiento de la infraestructura del sector de Bomberos y Protección civil con el proyecto aportará al nivel de atención municipal solicitado en la zona, así como satisfacer la demanda requerida de 48 llamadas de emergencia al mes teniendo un radio de acción de 22 km brindando servicio a 45 colonias con los tiempos de respuesta adecuados. Del mismo modo el buen diseño en las instalaciones correspondientes a la edificación generará la reducción de costos en mantenimiento y gasto, al mismo tiempo la buena imagen de la subestación.

Variables Relevantes

Concepto	Situación con PI
Beneficiarios directos	27 operativos
Partida Presupuestal (Específica)	6122
Rehabilitación de subestación Lomas Verdes	200 m2
Personal operativo adicional	8 operativos
Oferta del servicio	48 llamadas

Naucalpan de Juárez	FICHA TÉCNICA 2023.057.3.01.2				
	Fondo Estatal de Fortalecimiento Municipal				
	FEFOM 2023				
V. Identificación y cuantificación de costos y beneficios del Proyecto de Inversión					
Identificación de costos					
Concepto	Descripción y Temporalidad	Cuantificación	Valoración*	Periodicidad	Total*
Monto total de inversión:		1	\$ 2,354,228.96	única	\$ 2,354,228.96
Operación:	Pago de energía eléctrica, telefonía, internet, agua potable y drenaje.	20	\$ 28,200.00	anual	\$ 564,000.00
Mantenimiento:	Aplicación de pintura, impermeabilizante, resane en muros y limpieza.	20	\$ 60,000.00	anual	\$ 1,200,000.00
					\$ 0.00
Total:					\$ 4,118,228.96
Identificación de Beneficios del Proyecto de Inversión					
Concepto	Descripción y Temporalidad	Cuantificación	Valoración*	Periodicidad	Total*
Beneficio directo	La rehabilitación de las instalaciones evitará gastos de consumo mensual.	20	\$ 28,200.00	anual	\$ 564,000.00
Liberación recurso	La adecuación del espacio incrementará la capacidad de personal operativo asignado	8	\$ 144,000.00	única	\$ 1,152,000.00
Beneficio indirecto	Se cubren las emergencias demandadas por los habitantes de la zona y el radio de acción.	48	\$ 1,517.00	mensual	\$ 72,816.00
Beneficio indirecto	El mejoramiento de la subestación apoyará a la atención de emergencias.	48	\$ 2,074.40	mensual	\$ 99,571.20
					\$ 0.00
Total:					\$ 1,888,387.20
Comentarios Finales del Proyecto de Inversión					
<p>El proyecto de inversión es factible debido a la demanda actual en la zona, incrementando las capacidades del servicio de protección civil con 8 operativos, así como fortalecer la infraestructura municipal, mejorar la calidad en los subestaciones y su sostenibilidad.</p>					

*Sin IVA

Naucalpan de Juárez	FICHA TÉCNICA 2023.057.3.01.2	
	Fondo Estatal de Fortalecimiento Municipal	
	FEFOM 2023	

VI. Análisis de la Situación Sin Proyecto de Inversión
Posibles medidas de optimización sin la realización del Proyecto de Inversión

Medida	Descripción
La medida de optimización con el mantenimiento mínimo como es aplicación de pintura, impermeabilizante, resane en muros y limpieza no garantiza la eficiencia que fortalezca las capacidades operativas y de atención que requiere la oferta y demanda actual de la zona.	El mantenimiento mínimo brindado a la infraestructura existente y la no actualización de las instalaciones seguirá causando un gasto considerable de \$120,000 pesos anuales y no se podrá mejorar el tiempo de atención requerido.
Análisis de la oferta sin PI ⁽¹⁾	Análisis de la demanda sin PI ⁽¹⁾
La medida de optimización mejorará el déficit para brindar servicio de bomberos, atención médica y protección civil las 24 horas los 365 días del año en un radio acción de 22 km para llamadas de emergencia, sin embargo no implica el incremento de operativos.	Hay 27 operativos que son insuficientes para brindar servicio las 24 horas los 365 días del año y atiende un aproximado de 48 llamadas de emergencia al mes, abarcando 45 colonias del municipio y auxiliando 300,000 habitantes.

(1) Se deberá realizar la estimación de los bienes y servicios relacionados con el PI proyectado a lo largo del horizonte de evaluación, considerando las optimizaciones identificadas.

VII. Alternativa de Solución Desechada
Descripción y justificación de la alternativa de solución desechada ⁽²⁾

La alternativa de solución consiste en la demolición del edificio y la construcción de instalaciones nuevas con los criterios técnicos de implementación de tecnologías eficientes, sin embargo los trabajos y el tiempo de ejecución requieren el incremento en los costos de inversión, operación y mantenimiento, así como la pausa de actividades en la subestación. Por lo que esta alternativa se desecha en el aspecto económico, funcional y operativo ya que no se cuenta con el presupuesto suficiente, así como no se puede dejar de brindar el servicio de protección civil municipal en la zona.

Identificación de costos					
Concepto	Descripción y Temporalidad	Cuantificación	Valoración*	Periodicidad	Total*
Monto total de inversión:		1	\$ 3,800,000.00	única	\$ 3,800,000.00
Operación:	Servicios básicos energía eléctrica, telefonía, internet, agua potable y drenaje.	20	\$ 28,200.00	anual	\$ 564,000.00
Mantenimiento:	Mantenimiento anual en acabados para conservar el inmueble en optimas condiciones	20	\$ 60,000.00	anual	\$ 1,200,000.00
					\$ 0.00
Total:					\$ 5,564,000.00

(2) Se deberán cuantificar los costos y describir los criterios técnicos y económicos utilizados para desechar esta Alternativa de Solución.

*Sin IVA

Teléfono (s): 55 53 71 84 00 ext. 1409 y 1403
Correo electrónico: proyectos.dgop@naucalpan.gob.mx

Versión	Lugar y fecha de elaboración
Segunda	Naucalpan de Juárez 12-septiembre-2023

Naucalpan de Juárez	FICHA TÉCNICA 2023.057.3.02.2	
	Fondo Estatal de Fortalecimiento Municipal	
	FEFOM 2023	

I. Información general del Proyecto de Inversión

El presente documento está destinado a registrar el siguiente Proyecto de Inversión (PI):

Nombre del PI:	Ampliación y rehabilitación de la Coordinación en Protección Civil y Bomberos en colonia Padre Figueroa, localidad Naucalpan de Juárez
-----------------------	--

Unidad Responsable:	Naucalpan de Juárez
----------------------------	---------------------

Tipo de PI: <input type="checkbox"/> Infraestructura Económica <input type="checkbox"/> Infraestructura Social <input checked="" type="checkbox"/> Infraestructura Gubernamental <input type="checkbox"/> Inmuebles <input type="checkbox"/> Otros	Fuentes de financiamiento:		
	Origen	%	Monto (incluye IVA)
	Fefom 2023	100	\$ 2,703,905.60
	Total:	100	\$ 2,703,905.60

Horizonte de evaluación	
Mes de Inicio de Ejecución:	Octubre
Mes de Término de Ejecución:	Diciembre
Vida útil (años):	10

Calendario de Inversión 2023		
Mes	Avance %	
	Financiero	Físico
Enero		
Febrero		
Marzo		
Abril		
Mayo		
Junio		
Julio		
Agosto		
Septiembre		
Octubre	30	30
Noviembre	30	30
Diciembre	40	40
Total:	100	100

Factibilidades del Proyecto de Inversión:

- Manifiesto contar con todos los permisos legales, técnicos y ambientales liberados, vigentes y necesarios ante las instancias federales, estatales o municipales correspondientes, para la correcta ejecución del proyecto de inversión.
- Manifiesto que el proyecto de inversión se realizará en un bien público y cuento con los documentos que avalan la situación legal de la propiedad.

Modalidad de Ejecución:

- Por contrato
- Por Administración Directa

Como responsable de proveer y recabar la información, bajo protesta de decir verdad, declaro que toda la información contenida en la presente Ficha Técnica, integrada por seis páginas, corresponde fehacientemente con la situación acontecida en el municipio citado en la presente. Asimismo, se expresa el compromiso del Municipio y de la instancia ejecutora, de acreditar y demostrar ante los órganos de control y fiscalización federal, estatal y locales facultados, según su ámbito de competencia en términos de las disposiciones legales aplicables, que los recursos estatales en referencia serán aplicados conforme a lo descrito en este documento, acreditando documentalmente el desarrollo y finalización oportuna de la obra. Del mismo modo, declaro no estar gestionando y/o haber recibido recursos para los fines específicos aquí solicitados, a otras instancias del gobierno estatal o federal, ni tampoco en ejercicios fiscales anteriores. Estos recursos son estatales, y no pierden su naturaleza, por lo que una vez aprobados serán ejercidos bajo los principios de control, transparencia y rendición de cuentas aplicables a los recursos estatales, así como a lo dispuesto en el Presupuesto de Egresos del Gobierno del Estado de México para el Ejercicio Fiscal 2023, los Lineamientos para la Utilización del Fondo Estatal de Fortalecimiento Municipal y sus Criterios de Aplicación y las demás disposiciones jurídicas aplicables.



ANGÉLICA MOYA MARÍN
 PRESIDENTA MUNICIPAL CONSTITUCIONAL DE
 NAUCALPAN DE JUÁREZ, ESTADO DE MÉXICO.

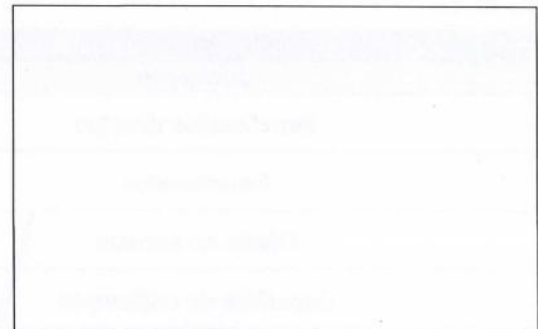

Naucalpan de Juárez	FICHA TÉCNICA 2023.057.3.02.2	
	Fondo Estatal de Fortalecimiento Municipal	
	FEFOM 2023	

II. Alineación Estratégica Estatal

Número	Estrategia	Líneas de Acción
3.2.4	Impulsar acciones de prevención y atención oportuna ante desastres naturales y antropogénicos.	Fortalecer la capacidad de reacción del gobierno estatal, municipal y la sociedad para hacer frente a los desastres.

Manifiesto que el PI a realizar está alineado estratégicamente con el Plan Municipal de Desarrollo vigente.

III. Análisis de la Situación Actual

Descripción de la problemática

La falta de mantenimiento en la infraestructura pública correspondiente al sector protección civil y bomberos puede provocar problemas en una situación de emergencia ante la presencia de acontecimientos de riesgo, siniestro o desastre. La subestación atiende 1110 llamadas de emergencia al mes teniendo un radio de acción de 45 km brindando servicio a 65 colonias, sin embargo los tiempos de respuesta son altos y no posee la infraestructura adecuada derivado del deterioro en muros y plafones, sanitarios en malas condiciones e instalaciones sin mantenimiento, así como la falta de espacios adecuados para el buen funcionamiento de la subestación.

Fotografías



Las fachadas del módulo de seguridad presentan deterioro en muros exteriores y ventanas.

Es visible la falta de mantenimiento en las instalaciones como es el caso del alumbrado exterior.

Análisis de la oferta

Análisis de la demanda

La subestación tiene 185m² de edificación en mal estado generando un déficit para brindar servicio de bomberos, atención médica y protección civil las 24 horas los 365 días del año en un radio acción de 45 km para llamadas de emergencia.

Hay 130 operativos que son insuficientes para brindar servicio las 24 horas los 365 días del año y atiende un aproximado de 110 llamadas de emergencia al mes, abarcando 65 colonias del municipio y auxiliando 300,000 habitantes.

Variables Relevantes

Concepto	Situación Actual
Beneficiados directos	130 operativos
Beneficiados	300,000 habitantes
Oferta de servicio	110 llamadas al mes
Superficie de edificación	185 m ²

Naucalpan de Juárez	FICHA TÉCNICA 2023.057.3.02.2	
	Fondo Estatal de Fortalecimiento Municipal	
	FEFOM 2023	

IV. Análisis de la Situación con Proyecto de Inversión

Descripción General

El proyecto consiste en trabajos preliminares como demolición de pisos, retiro de impermeabilizante, recubrimientos, desmontaje de cancelerías y muebles de baño; trabajos de albañilería, aplanados, pintura, colocación de pisos e impermeabilizante; cancelería, suministro y colocación de puertas y ventanas; rehabilitación de instalaciones eléctricas de bajo consumo e hidrosanitarias para evitar fugas. La operación de las instalaciones será de manera manual por el personal operativo. El mantenimiento consistirá en limpiezas, desasolves y en su caso reparación menor de fugas e instalaciones eléctricas.

Descripción de los componentes del Proyecto de Inversión

Componente	Cantidad	Unidad de Medida	Precio sin IVA	
			Unitario	Total
Trazo y nivelación con aparatos topográficos para establecer ejes y niveles de referencia para obra de edificación	185	m2	\$ 184.98	\$ 34,221.30
Demolición de piso de loseta cerámica existente de diferentes medidas, sin recuperación de material.	185	m2	\$ 380.00	\$ 70,300.00
Construcción de muros cubierta.	409	m2	\$ 2,769.15	\$ 1,133,690.01
Aplanado con mortero cemento-arena 1:4 y aplicación de pintura vinílica en muros.	409	m2	\$ 1,670.00	\$ 683,698.00
Suministro y colocación de loseta de 60x60cm, asentada con adhesivo porcelánico y junta con boquilla.	60	pza (s)	\$ 998.00	\$ 59,880.00
Suministro y colocación de impermeabilizante a base de sistema prefabricado.	55	m2	\$ 1,110.82	\$ 61,539.66
Suministro y colocación de ventanas diferentes dimensiones a base de perfiles de aluminio y cristal de 6mm transparente.	1	pza (s)	\$ 5,600.00	\$ 5,600.00
Suministro y colocación de puertas metálicas abatibles de diferentes dimensiones.	1	pza (s)	\$ 5,300.00	\$ 5,300.00
Rehabilitación de la instalación hidrosanitaria, incluye: colocación de tinaco y líneas de alimentación.	5	pza (s)	\$ 12,600.00	\$ 63,000.00
Rehabilitación de la instalación eléctrica, incluye: mufa, centro de carga, luminarias, apagadores y contactos.	15	pza (s)	\$ 15,800.00	\$ 237,000.00
Subtotal:			\$ 2,354,228.97	
IVA:			\$ 376,676.63	
Total con IVA:			\$ 2,730,905.60	

Metas. Los componentes citados arriba constituyen en su totalidad las siguientes metas generales que se lograrán con los recursos solicitados del Fefom 2023

Concepto	Cantidad	Unidad de Medida
Ampliación y rehabilitación de la Coordinación en Bomberos en colonia Padre Figueroa	185	m2

**Naucalpan de
Juárez**

FICHA TÉCNICA 2023.057.3.02.2
Fondo Estatal de Fortalecimiento Municipal
FEFOM 2023



Localización del Proyecto de Inversión

Plano

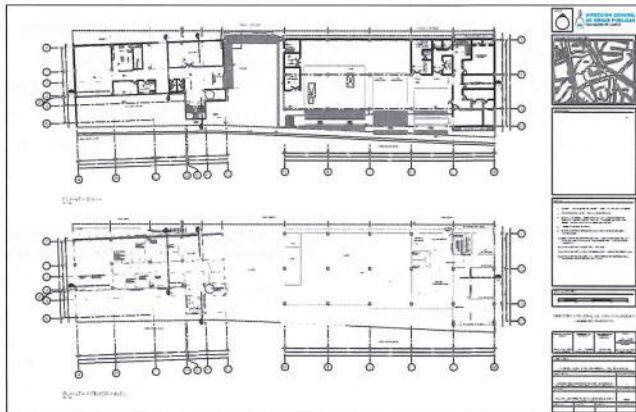

Geolocalización



**Proyecto de Ampliación de Subestación Padre Figueroa
la Coordinación Municipal de Protección Civil**

**Coordenadas decimales INEGI:
19.473871, -99.240401**

Análisis de la oferta con PI

La rehabilitación de la subestación podrá alojar mas personal y fortalecerá a las capacidades operativas de la zona para servicio de bomberos, atención médica y protección civil las 24 horas los 365 días del año en un radio acción de 45 km para llamadas de emergencia.

Análisis de la demanda con PI

Hay 130 operativos que son insuficientes para brindar servicio las 24 horas los 365 días del año y atiende un aproximado de 110 llamadas de emergencia al mes, abarcando 65 colonias del municipio y auxiliando 300,000 habitantes.

Diagnóstico de la situación con PI

El fortalecimiento de la infraestructura del sector de Bomberos y Protección civil con el proyecto aportará al nivel de atención municipal solicitado en la zona, así como satisfacer la demanda requerida de 110 llamadas de emergencia al mes teniendo un radio de acción de 45 km brindando servicio a 65 colonias con los tiempos de respuesta adecuados. Del mismo modo el buen diseño en las instalaciones correspondientes a la edificación generará la reducción de costos en mantenimiento y gasto, al mismo tiempo la buena imagen de la subestación.

Variables Relevantes

Concepto	Situación con PI
Beneficiarios directos	20 operativos
Partida Presupuestal (Específica)	6122
Rehabilitación de base de protección civil	185 m2
Personal operativo adicional	8 operativos
Oferta del servicio	110 llamadas

Naucalpan de Juárez		FICHA TÉCNICA 2023.057.3.02.2				
		Fondo Estatal de Fortalecimiento Municipal				
		FEFOM 2023				
V. Identificación y cuantificación de costos y beneficios del Proyecto de Inversión						
Identificación de costos						
Concepto	Descripción y Temporalidad	Cuantificación	Valoración*	Periodicidad	Total*	
Monto total de inversión:		1	\$ 2,354,228.96	única	\$ 2,354,228.96	
Operación:	Pago de energía eléctrica, telefonía, internet, agua potable y drenaje.	20	\$ 17,000.00	anual	\$ 340,000.00	
Mantenimiento:	Aplicación de pintura, impermeabilizante, resane en muros y limpieza.	20	\$ 36,000.00	anual	\$ 720,000.00	
					\$ 0.00	
Total:					\$ 3,414,228.96	
Identificación de Beneficios del Proyecto de Inversión						
Concepto	Descripción y Temporalidad	Cuantificación	Valoración*	Periodicidad	Total*	
Beneficio directo	La rehabilitación de las instalaciones evitará gastos de consumo mensual.	20	\$ 17,000.00	anual	\$ 340,000.00	
Liberación recurso	La adecuación del espacio incrementará la capacidad de personal operativo asignado	8	\$ 144,000.00	única	\$ 1,152,000.00	
Beneficio indirecto	Se cubren las emergencias demandadas por los habitantes de la zona y el radio de acción.	110	\$ 1,517.00	anual	\$ 166,870.00	
Beneficio indirecto	El mejoramiento de la base operativa apoyará a la reducción y prevención de desastres antropogénicos	110	\$ 2,074.40	anual	\$ 228,184.00	
					\$ 0.00	
Total:					\$ 1,887,054.00	
Comentarios Finales del Proyecto de Inversión						
<p>El proyecto de inversión es factible debido a la demanda actual en la zona, incrementando las capacidades del servicio de protección civil con 8 operativos, así como fortalecer la infraestructura municipal, mejorar la calidad en los subestaciones y su sostenibilidad.</p>						

*Sin IVA

Naucalpan de Juárez	FICHA TÉCNICA 2023.057.3.02.2	
	Fondo Estatal de Fortalecimiento Municipal	
	FEFOM 2023	

VI. Análisis de la Situación Sin Proyecto de Inversión	
Posibles medidas de optimización sin la realización del Proyecto de Inversión	
Medida	Descripción
La medida de optimización con el mantenimiento mínimo como es aplicación de pintura, impermeabilizante, resane en muros y limpieza no garantiza la eficiencia que fortalezca las capacidades operativas y de atención que requiere la oferta y demanda actual de la zona.	El mantenimiento mínimo brindado a la infraestructura existente y la no actualización de las instalaciones seguirá causando un gasto considerable de \$72,000 pesos anuales y no se podrá mejorar el tiempo de atención requerido.
Análisis de la oferta sin PI ⁽¹⁾	Análisis de la demanda sin PI ⁽¹⁾
La medida de optimización mejorará el déficit para brindar servicio de bomberos, atención médica y protección civil las 24 horas los 365 días del año en un radio acción de 45 km para llamadas de emergencia, sin embargo no implica el incremento de operativos.	Hay 130 operativos que son insuficientes para brindar servicio las 24 horas los 365 días del año y atiende un aproximado de 110 llamadas de emergencia al mes, abarcando 65 colonias del municipio y auxiliando 300,000 habitantes.

(1) Se deberá realizar la estimación de los bienes y servicios relacionados con el PI proyectado a lo largo del horizonte de evaluación, considerando las optimizaciones identificadas.

VII. Alternativa de Solución Desechada					
Descripción y justificación de la alternativa de solución desechada ⁽²⁾					
La alternativa de solución consiste en la demolición del edificio y la construcción de instalaciones nuevas con los criterios técnicos de implementación de tecnologías eficientes, sin embargo los trabajos y el tiempo de ejecución requieren el incremento en los costos de inversión, operación y mantenimiento, así como la pausa de actividades en la subestación. Por lo que esta alternativa se desecha en el aspecto económico, funcional y operativo ya que no se cuenta con el presupuesto suficiente, así como no se puede dejar de brindar el servicio de protección civil municipal en la zona.					
Identificación de costos					
Concepto	Descripción y Temporalidad	Cuantificación	Valoración*	Periodicidad	Total*
Monto total de inversión:		1	\$ 3,800,000.00	única	\$ 3,800,000.00
Operación:	Servicios básicos energía eléctrica, telefonía, internet, agua potable y drenaje.	20	\$ 17,000.00	mensual	\$ 340,000.00
Mantenimiento:	Mantenimiento anual en acabados para conservar el inmueble en optimas condiciones.	20	\$ 36,000.00	anual	\$ 720,000.00
					\$ 0.00
Total:					\$ 4,860,000.00

(2) Se deberán cuantificar los costos y describir los criterios técnicos y económicos utilizados para desechar esta Alternativa de Solución.

*Sin IVA

Teléfono (s): 55 53 71 84 00 ext. 1409 y 1403
Correo electrónico: proyectos.dgop@naucalpan.gob.mx

Versión	Lugar y fecha de elaboración
Segunda	Naucalpan de Juárez 12-septiembre-2023

Naucalpan de Juárez	FICHA TÉCNICA 2023.057.4.01.2	
	Fondo Estatal de Fortalecimiento Municipal	
	FEFOM 2023	

I. Información general del Proyecto de Inversión

El presente documento está destinado a registrar el siguiente Proyecto de Inversión (PI):

Nombre del PI:	Rehabilitación de salas de atención para velación del sistema de Desarrollo Integral de la Familia (DIF) de la Unidad Médica "Los Arcos" en pueblo San Bartolo
-----------------------	--

Unidad Responsable:	Naucalpan de Juárez
----------------------------	---------------------

Tipo de PI: <input type="checkbox"/> Infraestructura Económica <input checked="" type="checkbox"/> Infraestructura Social <input type="checkbox"/> Infraestructura Gubernamental <input type="checkbox"/> Inmuebles <input type="checkbox"/> Otros	Fuentes de financiamiento:		
	Origen	%	Monto (incluye IVA)
	Fefom 2023	100	\$ 2,730,905.60
	Total:	100	\$ 2,730,905.60

Horizonte de evaluación	
Mes de Inicio de Ejecución:	Octubre
Mes de Término de Ejecución:	Diciembre
Vida útil (años):	20

Calendario de Inversión 2023		
Mes	Avance %	
	Financiero	Físico
Enero		
Febrero		
Marzo		
Abril		
Mayo		
Junio		
Julio		
Agosto		
Septiembre		
Octubre	30	30
Noviembre	30	30
Diciembre	40	40
Total:	100	100

Factibilidades del Proyecto de Inversión:

- Manifiesto contar con todos los permisos legales, técnicos y ambientales liberados, vigentes y necesarios ante las instancias federales, estatales o municipales correspondientes, para la correcta ejecución del proyecto de inversión.
- Manifiesto que el proyecto de inversión se realizará en un bien público y cuento con los documentos que avalan la situación legal de la propiedad.

Modalidad de Ejecución:

- Por contrato Por Administración Directa

Como responsable de proveer y recabar la información, bajo protesta de decir verdad, declaro que toda la información contenida en la presente Ficha Técnica, integrada por seis páginas, corresponde fehacientemente con la situación acontecida en el municipio citado en la presente. Asimismo, se expresa el compromiso del Municipio y de la instancia ejecutora, de acreditar y demostrar ante los órganos de control y fiscalización federal, estatal y locales facultados, según su ámbito de competencia en términos de las disposiciones legales aplicables, que los recursos estatales en referencia serán aplicados conforme a lo descrito en este documento, acreditando documentalmente el desarrollo y finalización oportuna de la obra. Del mismo modo, declaro no estar gestionando y/o haber recibido recursos para los fines específicos aquí solicitados, a otras instancias del gobierno estatal o federal, ni tampoco en ejercicios fiscales anteriores. Estos recursos son estatales, y no pierden su naturaleza, por lo que una vez aprobados serán ejercidos bajo los principios de control, transparencia y rendición de cuentas aplicables a los recursos estatales, así como a lo dispuesto en el Presupuesto de Egresos del Gobierno del Estado de México para el Ejercicio Fiscal 2023, los Lineamientos para la Utilización del Fondo Estatal de Fortalecimiento Municipal y sus Criterios de Aplicación y las demás disposiciones jurídicas aplicables.



(Handwritten signature)
ANGÉLICA MOYA-MARÍN
 PRESIDENTA MUNICIPAL CONSTITUCIONAL DE
 NAUCALPAN DE JUÁREZ, ESTADO DE MÉXICO.

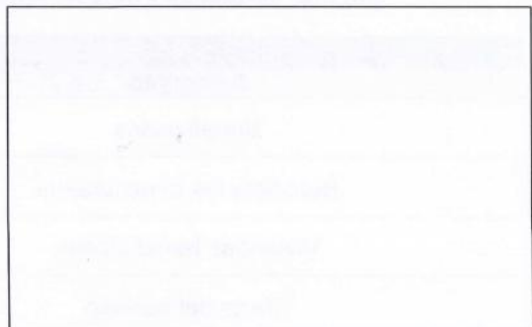

(Handwritten mark)

Naucalpan de Juárez	FICHA TÉCNICA 2023.057.4.01.2	
	Fondo Estatal de Fortalecimiento Municipal	
	FEFOM 2023	

II. Alineación Estratégica Estatal

Número	Estrategia	Líneas de Acción
1.4.3.	Impulsar una cobertura sanitaria universal.	Fortalecer las medidas preventivas y de promoción de la salud con la finalidad de reducir la incidencia de enfermedades.

Manifiesto que el PI a realizar está alineado estratégicamente con el Plan Municipal de Desarrollo vigente.

III. Análisis de la Situación Actual

Descripción de la problemática

La falta de infraestructura pública correspondiente al sector salud provoca déficit en los servicios asistenciales que contribuyen a la protección, atención y supervisión a los grupos vulnerables en el municipio. Actualmente la unidad médica "Los Arcos" atiende el 2.5% de la población del municipio siendo un equivalente a 20,861 habitantes. Sin embargo, la unidad médica en especial el velatorio no posee la infraestructura adecuada, derivado del deterioro en muros y plafones, filtración de agua pluvial e instalaciones sin mantenimiento, lo cual genera costos elevados en el mantenimiento e interrupciones en el servicio brindado.

Fotografías



Las fachadas de unidad médica presentan deterioro en muros exteriores y ventanas

Es visible la falta de mantenimiento en techos y falso plafón, que causa la filtración de agua.

Análisis de la oferta

El velatorio de la unidad médica tiene áreas de descanso de personal, 2 salas de velación, capilla, bodega de ataúdes, bodega general y sanitarios. Trabajan 6 personas. La operación es interrumpida por trabajos de mantenimiento urgentes y costosos. Las áreas actuales son muy pequeñas y deterioradas.

Análisis de la demanda

La unidad médica debe dar servicio las 24 horas los 365 días del año sin interrupciones, deberá contar con cuando menos 2 salas de velación con dimensiones suficientes para alojar a las personas que asisten, contar con bodega de mayor capacidad para ataúdes, capilla con más área y baños funcionables

Variables Relevantes

Concepto	Situación Actual
Beneficiados	20,861 habitantes
Beneficiados directamente	800 habitantes
Viviendas beneficiadas	3, 717 viviendas
Oferta del servicio	6 servidores

Naucalpan de Juárez	FICHA TÉCNICA 2023.057.4.01.2	
	Fondo Estatal de Fortalecimiento Municipal	
	FEFOM 2023	

IV. Análisis de la Situación con Proyecto de Inversión

Descripción General

El proyecto consiste en trabajos preliminares como demolición de pisos, retiro de impermeabilizante, recubrimientos, desmontaje de cancelerías y muebles de baño; trabajos de albañilería, aplanados, pintura, colocación de pisos e impermeabilizante; cancelería, suministro y colocación de puertas y ventanas; rehabilitación de instalaciones eléctricas de bajo consumo e hidrosanitarias para evitar fugas. La operación de las instalaciones será de manera manual por el personal operativo. El mantenimiento consistirá en limpiezas, desasolves y en su caso reparación menor de fugas e instalaciones eléctricas.

Descripción de los componentes del Proyecto de Inversión

Componente	Cantidad	Unidad de Medida	Precio sin IVA	
			Unitario	Total
Trazo y nivelación con aparatos topográficos para establecer ejes y niveles de referencia para obra de edificación.	270	m2	\$ 77.88	\$ 21,028.01
Demolición de piso de loseta cerámica existente de diferentes medidas, sin recuperación de material.	60	m2	\$ 180.00	\$ 10,800.00
Retiro de recubrimiento y capas de pintura en muros interiores o exteriores.	200	m2	\$ 320.00	\$ 64,000.00
Aplanado con mortero cemento-arena 1:4 y aplicación de pintura vinílica en muros.	200	m2	\$ 670.00	\$ 134,000.00
Suministro y colocación de loseta de 60x60cm, asentada con adhesivo porcelánico y junta con boquilla	60	pza (s)	\$ 750.00	\$ 45,000.00
Suministro y colocación de impermeabilizante a base de sistema prefabricado.	55	m2	\$ 880.00	\$ 48,400.00
Suministro y colocación de ventanas diferentes dimensiones a base de perfiles de aluminio y cristal de 6mm transparente.	100	m2	\$ 2,500.01	\$ 250,001.00
Suministro y colocación de puertas metálicas abatibles de diferentes dimensiones.	5	pza (s)	\$ 5,199.99	\$ 25,999.95
Rehabilitación de la instalación hidrosanitaria, incluye: colocación de tinaco y líneas de alimentación.	12	pza (s)	\$ 65,000.00	\$ 780,000.00
Rehabilitación de la instalación eléctrica, incluye: mufa, centro de carga, luminarias, apagadores y contactos.	20	pza (s)	\$ 48,750.00	\$ 975,000.00

Subtotal: \$ 2,354,228.96

IVA: \$ 376,676.63



Total con IVA: \$ 2,730,905.60

Metas. Los componentes citados arriba constituyen en su totalidad las siguientes metas generales que se lograrán con los recursos solicitados del Fefom 2023

Concepto	Cantidad	Unidad de Medida
Rehabilitación de unidad médica "Los Arcos", área de velatorio.	270	m2

Naucalpan de Juárez	FICHA TÉCNICA 2023.057.4.01.2	
	Fondo Estatal de Fortalecimiento Municipal	
	FEFOM 2023	

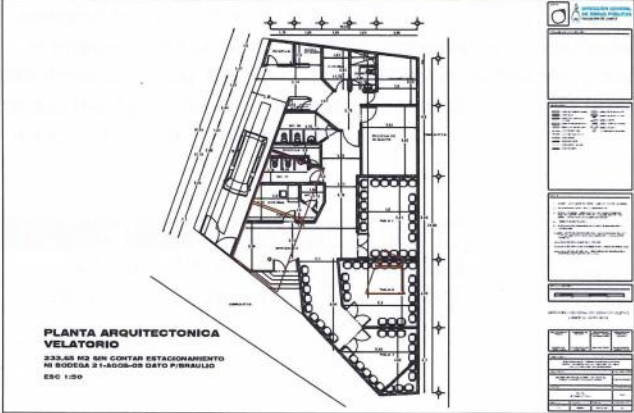
Localización del Proyecto de Inversión

Plano	Geolocalización
 <p style="font-size: small;">PLANTA ARQUITECTONICA VELATORIO 235.00 NO SE CONTA ESTACIONAMIENTO NI BODEGA A T-AGOS-05 DATO P-REALLIJO ESO 1:200</p>	

Proyecto de rehabilitación de la unidad médica "Los Arcos" en el área velatorio, pueblo San Bartolo.	Coordenadas: 19.472885951420064, -99.23945652678523
--	---

Análisis de la oferta con PI	Análisis de la demanda con PI
<p>Se construirán dos salas de velación con mayor capacidad para atender a los ciudadanos, una capilla con mayor área, bodega con espacio para más ataúdes, baños operables y dignos, dormitorio para el personal operativo. Se otorgará un servicio sin interrupciones la 24 horas y digno a los ciudadanos.</p>	<p>La unidad médica debe dar servicio las 24 horas los 365 días del año sin interrupciones, deberá contar con cuando menos 2 salas de velación con dimensiones suficientes para alojar a las personas que asisten, contar con bodega de mayor capacidad para ataúdes, capilla con más área y baños funcionables</p>

Diagnóstico de la situación con PI

El fortalecimiento de la infraestructura del sector de Salud Pública con el proyecto consistirá en la construcción dos salas de velación con mayor capacidad para atender a los ciudadanos, una capilla con mayor área, bodega con espacio para más ataúdes, baños operables y dignos, dormitorio para el personal operativo. Se otorgará un servicio sin interrupciones la 24 horas y digno a los ciudadanos. Con la rehabilitación de las instalaciones se tendrá más espacio para contratar personal operativo lo que eficientará el nivel de servicio brindado.

Variables Relevantes	
Concepto	Situación con PI
Beneficiarios directos	800 habitantes
Partida Presupuestal (Específica)	6122
Rehabilitación de la unidad médica "Los Arcos"	270 m2

Naucalpan de Juárez		FICHA TÉCNICA 2023.057.4.01.2				
		Fondo Estatal de Fortalecimiento Municipal				
		FEFOM 2023				
V. Identificación y cuantificación de costos y beneficios del Proyecto de Inversión						
Identificación de costos						
Concepto	Descripción y Temporalidad	Cuantificación	Valoración*	Periodicidad	Total*	
Monto total de inversión:		1	\$ 2,354,228.96	única	\$ 2,354,228.96	
Operación:	Pago de energía eléctrica, telefonía, internet, agua potable y drenaje.	20	\$ 42,000.00	anual	\$ 840,000.00	
Mantenimiento:	Aplicación de pintura, impermeabilizante, resane en muros y limpieza.	20	\$ 25,000.00	anual	\$ 500,000.00	
					\$ 0.00	
Total:					\$ 3,694,228.96	
Identificación de Beneficios del Proyecto de Inversión						
Concepto	Descripción y Temporalidad	Cuantificación	Valoración*	Periodicidad	Total*	
Beneficio directo	La rehabilitación de las instalaciones evitará gastos de consumo mensual.	20	\$ 27,492.00	anual	\$ 549,840.00	
Liberación recurso	La adecuación del espacio incrementará la capacidad de personal operativo asignado	1	\$ 144,000.00	única	\$ 144,000.00	
Beneficio indirecto	Se cubre la demandada del 2.5% de la población municipal en sector salud.	20,861	\$ 100.00	anual	\$ 2,086,100.00	
Beneficio indirecto	El mejoramiento de la unidad médica apoyará la ciudadanía en los gastos derivados de funerales	800	\$ 450.00	anual	\$ 360,000.00	
					\$ 0.00	
Total:					\$ 3,139,940.00	
Comentarios Finales del Proyecto de Inversión						
<p>El proyecto de inversión es factible y necesario debido a la demanda actual en la zona, además de apoyar al incremento de las capacidades del servicio así como fortalecer la infraestructura correspondiente al sector salud, mejorar la calidad en las salas de velación ofreciendo un mayor bienestar.</p>						

*Sin IVA

Naucalpan de Juárez	FICHA TÉCNICA 2023.057.4.01.2	
	Fondo Estatal de Fortalecimiento Municipal	
	FEFOM 2023	

VI. Análisis de la Situación Sin Proyecto de Inversión

Posibles medidas de optimización sin la realización del Proyecto de Inversión

Medida	Descripción
El velatorio tiene áreas de descanso de personal, 2 salas de velación, capilla, bodega de ataúdes, bodega general y sanitarios. Trabajan 6 personas. La operación es interrumpida por trabajos de mantenimiento urgentes y costosos. No se incrementa la capacidad de operación.	El mantenimiento mínimo brindado a la infraestructura y su no actualización a las instalaciones seguirá causando un gasto considerable de \$135,000 pesos anuales y no se podrá mejorar la calidad del servicio brindado. El mantenimiento consistirá en limpiezas y desasolves.
Análisis de la oferta sin PI ⁽¹⁾	Análisis de la demanda sin PI ⁽¹⁾
La unidad médica "Los Arcos" en el área velatorio tiene 270 m2 de edificación con áreas de atención, áreas de descanso para el personal, salas de velación, áreas de guardado de ataúdes, bodegas generales y sanitarios, donde colaboran 6 servidores y poseen 2 vehículos para el servicio del velatorio.	La unidad médica debe dar servicio las 24 horas los 365 días del año sin interrupciones, deberá contar con cuando menos 2 salas de velación con dimensiones suficientes para alojar a las personas que asisten, contar con bodega de mayor capacidad para ataúdes, capilla con más área y baños funcionables

(1) Se deberá realizar la estimación de los bienes y servicios relacionados con el PI proyectado a lo largo del horizonte de evaluación, considerando las optimizaciones identificadas.

VII. Alternativa de Solución Desechada

Descripción y justificación de la alternativa de solución desechada ⁽²⁾

La alternativa de solución consiste en la demolición del edificio actual y la construcción de instalaciones nuevas con el equipamiento e instalaciones adecuadas, sin embargo los trabajos para la intervención general y el tiempo de ejecución requieren el incremento en los costos de inversión, operación y mantenimiento, así como la pausa de actividades en el velatorio. Por lo que esta alternativa se desecha en el aspecto económico, funcional y operativo ya que no se cuenta con el presupuesto suficiente, así como no se puede dejar de brindar el servicio de salud municipal en la zona.

Identificación de costos

Concepto	Descripción y Temporalidad	Cuantificación	Valoración*	Periodicidad	Total*
Monto total de inversión:		1	\$ 4,500,000.00	única	\$ 4,500,000.00
Operación:	Servicios básicos energía eléctrica, telefonía, internet, agua potable y drenaje.	20	\$ 57,600.00	anual	\$ 1,152,000.00
Mantenimiento:	Mantenimiento anual en acabados para conservar el inmueble en óptimas condiciones	20	\$ 45,000.00	anual	\$ 900,000.00
					\$ 0.00
Total:					\$ 6,552,000.00

(2) Se deberán cuantificar los costos y describir los criterios técnicos y económicos utilizados para desechar esta Alternativa de Solución.

*Sin IVA

Teléfono (s): 55 53 71 84 00 ext. 1409 y 1403
Correo electrónico: proyectos.dgop@naucalpan.gob.mx

Versión	Lugar y fecha de elaboración
Segunda	Naucalpan de Juárez 12-septiembre-2023

Naucalpan de Juárez	FICHA TÉCNICA 2023.057.5.01.2	
	Fondo Estatal de Fortalecimiento Municipal	
	FEFOM 2023	

I. Información general del Proyecto de Inversión

El presente documento está destinado a registrar el siguiente Proyecto de Inversión (PI):

Nombre del PI:	Rehabilitación de pavimentación con concreto hidráulico de calle Cuauhtémoc del km 0+000 al km 0+140 en pueblo Santa María Nativitas, localidad de Naucalpan de Juárez.
Unidad Responsable:	Naucalpan de Juárez

Tipo de PI:

- Infraestructura Económica
- Infraestructura Social
- Infraestructura Gubernamental
- Inmuebles Otros

Fuentes de financiamiento:

Origen	%	Monto (incluye IVA)
Fefom 2023	100	\$ 2,204,515.41
Total:	100	\$ 2,204,515.41

Horizonte de evaluación

Mes de Inicio de Ejecución:	Octubre
Mes de Término de Ejecución:	Diciembre
Vida útil (años):	20

Calendario de Inversión 2023

Mes	Avance %	
	Financiero	Físico
Enero		
Febrero		
Marzo		
Abril		
Mayo		
Junio		
Julio		
Agosto		
Septiembre		
Octubre	30	30
Noviembre	30	30
Diciembre	40	40
Total:	100	100

Factibilidades del Proyecto de Inversión:

- Manifiesto contar con todos los permisos legales, técnicos y ambientales liberados, vigentes y necesarios ante las instancias federales, estatales o municipales correspondientes, para la correcta ejecución del proyecto de inversión.
- Manifiesto que el proyecto de inversión se realizará en un bien público y cuento con los documentos que avalan la situación legal de la propiedad.

Modalidad de Ejecución:

- Por contrato
- Por Administración Directa

Como responsable de proveer y recabar la información, bajo protesta de decir verdad, declaro que toda la información contenida en la presente Ficha Técnica, integrada por seis páginas, corresponde fehacientemente con la situación acontecida en el municipio citado en la presente. Asimismo, se expresa el compromiso del Municipio y de la instancia ejecutora, de acreditar y demostrar ante los órganos de control y fiscalización federal, estatal y locales facultados, según su ámbito de competencia en términos de las disposiciones legales aplicables, que los recursos estatales en referencia serán aplicados conforme a lo descrito en este documento, acreditando documentalmente el desarrollo y finalización oportuna de la obra. Del mismo modo, declaro no estar gestionando y/o haber recibido recursos para los fines específicos aquí solicitados, a otras instancias del gobierno estatal o federal, ni tampoco en ejercicios fiscales anteriores. Estos recursos son estatales, y no pierden su naturaleza, por lo que una vez aprobados serán ejercidos bajo los principios de control, transparencia y rendición de cuentas aplicables a los recursos estatales, así como a lo dispuesto en el Presupuesto de Egresos del Gobierno del Estado de México para el Ejercicio Fiscal 2023, los Lineamientos para la Utilización del Fondo Estatal de Fortalecimiento Municipal y sus Criterios de Aplicación y las demás disposiciones jurídicas aplicables.



ANGÉLICA MOYA MARÍN
PRESIDENTA MUNICIPAL CONSTITUCIONAL DE
NAUCALPAN DE JUÁREZ, ESTADO DE MÉXICO.

Naucalpan de Juárez	FICHA TÉCNICA 2023.057.5.01.2	
	Fondo Estatal de Fortalecimiento Municipal	
	FEFOM 2023	

IV. Análisis de la Situación con Proyecto de Inversión
Descripción General

El proyecto consiste en la ejecución de trabajos preliminares como cortes de caja, demolición, afine y comparación; excavaciones y renivelaciones; construcción de base y sub-base de 20 cm de espesor; construcción de pavimento de concreto hidráulico de 15 cm de espesor; incorporación de equipamiento urbano y señalización; restitución de elementos de infraestructura; finalmente acarreo y limpieza. El mantenimiento consistirá en limpieza y pintura para señalamiento horizontal.

Descripción de los componentes del Proyecto de Inversión

Componente	Cantidad	Unidad de Medida	Precio sin IVA	
			Unitario	Total
Trazo y nivelación con aparatos topográficos para establecer ejes, bancos de nivel a cada 100m mínimo.	1,200	m2	\$ 383.30	\$ 459,960.00
Demolición por medios mecánicos de pavimento existente y elementos de concreto simple.	1,200	m2	\$ 202.50	\$ 243,000.00
Corte en caja por medios mecánicos para dar nivel de terracerías en zona urbana en material tipo II-B.	1,200	m2	\$ 144.26	\$ 173,106.55
Construcción de base y sub-base de 20 cm de espesor.	1,200	m2	\$ 584.10	\$ 700,920.00
Construcción de pavimento de concreto hidráulico de 15 cm de espesor	1,200	m2	\$ 420.10	\$ 504,120.00
Incorporación de equipamiento urbano.	5	pza (s)	\$ 21,100.00	\$ 105,500.00
Reparación de infraestructura hidro-sanitaria existente a lo largo de la vialidad.	1	pza (s)	\$ 35,688.76	\$ 35,688.76
Suministro y colocación de señalamiento vertical y horizontal a lo largo de la vialidad.	1	pza (s)	\$ 25,000.10	\$ 25,000.10
				\$ 0.00
				\$ 0.00
Subtotal:			\$ 2,247,295.41	
IVA:			\$ 359,567.27	
Total con IVA:			\$ 2,606,862.68	

Metas. Los componentes citados arriba constituyen en su totalidad las siguientes metas generales que se lograrán con los recursos solicitados del Fefom 2023

Concepto	Cantidad	Unidad de Medida
Rehabilitación de pavimentación con concreto hidráulico de calle Cuauhtémoc	1,200	m2

Naucalpan de Juárez	FICHA TÉCNICA 2023.057.5.01.2	
	Fondo Estatal de Fortalecimiento Municipal	
	FEFOM 2023	

Localización del Proyecto de Inversión

Plano	Geolocalización

Proyecto de pavimentación con concreto hidráulico de calle Cuauhtémoc del km 0+000 al km 0+140

Coordenadas iniciales: 19.48396379263, -99.233626660
Coordenadas finales: 19.483164084, -99.23100007

Análisis de la oferta con PI

Se rehabilitarán banquetas dañadas, se sustituirá el pavimento de asfalto por pavimento de concreto hidráulico para alcanzar un IRI de 1.5. y un tiempo de recorrido promedio es de 1.5 minutos. Se conservará el sentido de circulación único. Habrá disminución en los costos de operación vehicular.

Análisis de la demanda con PI

Calle Cuauhtémoc, en pueblo Santa María Nativitas tiene TDPA=6,000 vehículos, clasificación A=3,000, B=2,100 y C=900, debido a la cantidad de vehículos que circulan se requiere de una vialidad transitable y segura tanto para los vehículos como para los peatones. 474 Beneficiarios directos.

Diagnóstico de la situación con PI

La rehabilitación de la estructura del pavimento proporcionará el nivel de infraestructura vial requerido para satisfacer la demanda del flujo peatonal y vehicular, asimismo mejorará la movilidad ordenada y segura generará la reducción accidentes, costos en mantenimiento y gastos. Mejorará el IRI a un nivel de 1.5 y disminuirá el tiempo de recorrido a 1.5 minutos. El proyecto tendrá una vida útil de 20 años. Los costos de mantenimiento se reducirán ya que no habrá presencia de baches. El mantenimiento consistirá en limpieza y pintura para señalamiento horizontal.

Variables Relevantes

Concepto	Situación con PI
Beneficiarios directos	474
Partida Presupuestal (Específica)	6152

Naucalpan de Juárez		FICHA TÉCNICA 2023.057.5.01.2				
		Fondo Estatal de Fortalecimiento Municipal				
		FEFOM 2023				
V. Identificación y cuantificación de costos y beneficios del Proyecto de Inversión						
Identificación de costos						
Concepto	Descripción y Temporalidad	Cuantificación	Valoración*	Periodicidad	Total*	
Monto total de inversión:		1	\$ 2,354,228.96	única	\$ 2,354,228.96	
Operación:	No se contempla costo por consumo debido a que las luminarias operan con energía solar.	0	\$ 0.00		\$ 0.00	
Mantenimiento:	Se consideran los trabajos de mantenimiento y limpieza.	20	\$ 25,000.00	anual	\$ 500,000.00	
					\$ 0.00	
Total:					\$ 2,854,228.96	
Identificación de Beneficios del Proyecto de Inversión						
Concepto	Descripción y Temporalidad	Cuantificación	Valoración*	Periodicidad	Total*	
Beneficio directo	La pavimentación de la vialidad reduce altos costos de mantenimiento.	20	\$ 25,000.00	anual	\$ 500,000.00	
Beneficio directo	La rehabilitación del pavimento proporcionara durabilidad en la superficie de de rodamiento.	20	\$ 25,000.00	anual	\$ 500,000.00	
Beneficio indirecto	Con el pavimento nuevo se reducen las pérdidas económicas en combustibles.	1,000	\$ 250.00	mensual	\$ 250,000.00	
Beneficio indirecto	Al cambiar la superficie de rodamiento reduce los altos costos por mantenimiento a vehículos.	1,000	\$ 300.00	mensual	\$ 300,000.00	
Beneficio intangible	Mejora en la movilidad para brindar servicio público en la zona.	1,000	\$ 500.00	mensual	\$ 500,000.00	
Total:					\$ 2,050,000.00	
Comentarios Finales del Proyecto de Inversión						
<p>El proyecto de inversión es factible y necesario debido al mal estado actual del pavimento con presencia de baches. Se disminuirá el IRI a 1.5 y el tiempo de recorrido a 1.5 minutos. la vida útil de la vialidad será de 20 años. Los costos de mantenimiento se reducirán ya que no habrá presencia de ba</p>						

*Sin IVA

Naucalpan de Juárez	FICHA TÉCNICA 2023.057.5.01.2	
	Fondo Estatal de Fortalecimiento Municipal	
	FEFOM 2023	

VI. Análisis de la Situación Sin Proyecto de Inversión

Posibles medidas de optimización sin la realización del Proyecto de Inversión

Medida	Descripción
El bacheo superficial no es suficiente para el estado actual en el que se encuentra la superficie de rodamiento ya que no garantiza el buen funcionamiento de la red vial de forma que no es eficiente para la demanda existente, ya que no brinda la seguridad necesaria a peatones y vehículos.	El mantenimiento mínimo brindado a la estructura vial existente, seguirá causando un gasto económico en reparaciones y bacheo con un importe anual de \$150,000 pesos.
Análisis de la oferta sin PI ⁽¹⁾	Análisis de la demanda sin PI ⁽¹⁾
La calle tiene un área de 1,200 m2, circulación en un solo sentido, disminuirá el IRI a 1.5. el tiempo de recorrido promedio Será de 1.8 minutos. Cuenta con servicios de drenaje, agua potable y electricidad. Habrá disminución en los costos de operación vehicular.	Calle Cuauhtémoc, en pueblo Santa María Nativitas tiene TDPA=6,000 vehículos, clasificación A=3,000, B=2,100 y C=900, debido a la cantidad de vehículos que circulan se requiere de una vialidad transitable y segura tanto para los vehículos como para los peatones. 474 Beneficiarios directos.

(1) Se deberá realizar la estimación de los bienes y servicios relacionados con el PI proyectado a lo largo del horizonte de evaluación, considerando las optimizaciones identificadas.

VII. Alternativa de Solución Desechada

Descripción y justificación de la alternativa de solución desechada ⁽²⁾

La alternativa de solución consiste en la construcción de pavimento con concreto hidráulico MR-45 de 25 cm de espesor de resistencia rápida a 3 días, base de 15 cm de relleno fluido con f'c=25 kg/cm2 y sub base de 20 cm, construcción de banquetas y guarniciones, implementación de señalamiento vertical y horizontal, instalación de alumbrado solar tipo LED y restitución de la infraestructura hidrosanitaria. Debido a la alta tecnología y los procesos preliminares para la ejecución de la obra, genera un incremento en los costos de inversión debido a una estructura de pavimento más robusta.

Identificación de costos

Concepto	Descripción y Temporalidad	Cuantificación	Valoración*	Periodicidad	Total*
Monto total de inversión:		1	\$ 6,000,000.00	única	\$ 6,000,000.00
Operación:	Retiro de elementos urbanos existentes para su restitución e instalación.	1	\$ 1,000,000.00	única	\$ 1,000,000.00
Mantenimiento:	Se consideran los trabajos de mantenimiento y limpieza.	20	\$ 300,000.00	anual	\$ 6,000,000.00
					\$ 0.00
Total:					\$ 13,000,000.00

(2) Se deberán cuantificar los costos y describir los criterios técnicos y económicos utilizados para desechar esta Alternativa de Solución.

*Sin IVA

Teléfono (s): 55 53 71 84 00 ext. 1409 y 1403
Correo electrónico: proyectos.dgop@naucalpan.gob.mx

Versión
Segunda

Lugar y fecha de elaboración
Naucalpan de Juárez 12-septiembre-2023

Naucalpan de Juárez	FICHA TÉCNICA 2023.057.1.03.2	
	Fondo Estatal de Fortalecimiento Municipal	
	FEFOM 2023	

I. Información general del Proyecto de Inversión

El presente documento está destinado a registrar el siguiente Proyecto de Inversión (PI):

Nombre del PI:	Construcción de alumbrado público municipal en calle Valle de Morelos del km 0+000 al km 0+380 en fraccionamiento El Mirador, localidad de Naucalpan de Juárez.
Unidad Responsable:	Naucalpan de Juárez

Tipo de PI:

- Infraestructura Económica
- Infraestructura Social
- Infraestructura Gubernamental
- Inmuebles Otros

Fuentes de financiamiento:

Origen	%	Monto (incluye IVA)
Fefom 2023	100	\$ 455,150.93
Total:	100	\$ 455,150.93

Horizonte de evaluación

Mes de Inicio de Ejecución:	Septiembre
Mes de Término de Ejecución:	Octubre
Vida útil (años):	20

Calendario de Inversión 2023

Mes	Avance %	
	Financiero	Físico
Enero		
Febrero		
Marzo		
Abril		
Mayo		
Junio		
Julio		
Agosto		
Septiembre		
Octubre	30	30
Noviembre	30	30
Diciembre	40	40
Total:	100	100

Factibilidades del Proyecto de Inversión:

- Manifiesto contar con todos los permisos legales, técnicos y ambientales liberados, vigentes y necesarios ante las instancias federales, estatales o municipales correspondientes, para la correcta ejecución del proyecto de inversión.
- Manifiesto que el proyecto de inversión se realizará en un bien público y cuento con los documentos que avalan la situación legal de la propiedad.

Modalidad de Ejecución:

- Por contrato
- Por Administración Directa

Como responsable de proveer y recabar la información, bajo protesta de decir verdad, declaro que toda la información contenida en la presente Ficha Técnica, integrada por seis páginas, corresponde fehacientemente con la situación acontecida en el municipio citado en la presente. Asimismo, se expresa el compromiso del Municipio y de la instancia ejecutora, de acreditar y demostrar ante los órganos de control y fiscalización federal, estatal y locales facultados, según su ámbito de competencia en términos de las disposiciones legales aplicables, que los recursos estatales en referencia serán aplicados conforme a lo descrito en este documento, acreditando documentalmente el desarrollo y finalización oportuna de la obra. Del mismo modo, declaro no estar gestionando y/o haber recibido recursos para los fines específicos aquí solicitados, a otras instancias del gobierno estatal o federal, ni tampoco en ejercicios fiscales anteriores. Estos recursos son estatales, y no pierden su naturaleza, por lo que una vez aprobados serán ejercidos bajo los principios de control, transparencia y rendición de cuentas aplicables a los recursos estatales, así como a lo dispuesto en el Presupuesto de Egresos del Gobierno del Estado de México para el Ejercicio Fiscal 2023, los Lineamientos para la Utilización del Fondo Estatal de Fortalecimiento Municipal y sus Criterios de Aplicación y las demás disposiciones jurídicas aplicables.



ANGÉLICA MOYA MARÍN
PRESIDENTA MUNICIPAL CONSTITUCIONAL DE
NAUCALPAN DE JUÁREZ, ESTADO DE MÉXICO.

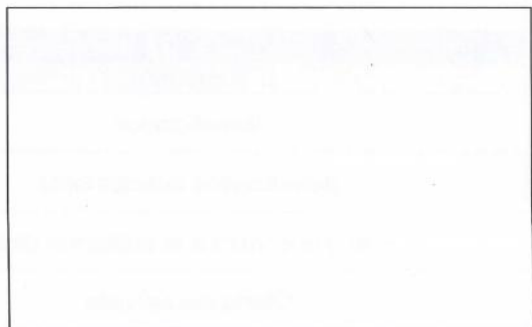

Naucalpan de Juárez	FICHA TÉCNICA 2023.057.1.03.2	
	Fondo Estatal de Fortalecimiento Municipal	
	FEFOM 2023	

II. Alineación Estratégica Estatal

Número	Estrategia	Líneas de Acción
3.1.2.	Difundir el ahorro de energía en la población	Ampliar el programa de sustitución de luminarias en los municipios del estado.

Manifiesto que el PI a realizar está alineado estratégicamente con el Plan Municipal de Desarrollo vigente.

III. Análisis de la Situación Actual

Descripción de la problemática

Valle de Morelos tiene una longitud de 380 m, ancho de 15 m, pavimentada con asfalto, cuenta con 297 habitantes, 103 viviendas, 3 locales comerciales y 33 módulos de servicio. Dicha avenida está equipada únicamente con 5 luminarias LED funcionando, alojadas en postes de 7 m de altura, estas luminarias son de baja intensidad y están muy separadas entre si por lo que la iluminación proporcionada es insuficiente para la vialidad. La falta de iluminación provoca accidentes y problemas de delincuencia. Naucalpan de Juárez es el tercer municipio a nivel estatal con mayor incidencia delictiva con 23,885 casos en el año 2022. TDPA= 1800

Fotografías



La oferta del alumbrado público actualmente no es suficiente para las dimensiones de la vialidad	La falta de mantenimiento ha producido deterioro y corrosión en los postes existentes
--	---

Análisis de la oferta	Análisis de la demanda
------------------------------	-------------------------------

La calle Valle de Morelos tiene una longitud de 380 m y un ancho promedio de 15 m, cuenta únicamente con 5 luminarias LED funcionando soportadas en postes de 7 m y se encuentran muy separadas entre si, por lo que la iluminación no es suficiente respecto a la demanda.	Valle de Morelos cuenta con 297 habitantes, 103 viviendas, 3 locales comerciales y 33 módulos de servicio. Por lo que la demanda de servicio de alumbrado público tiene un alto requerimiento en la zona durante 12 horas (18:30 a 6:30)
---	--

Variables Relevantes	
Concepto	Situación Actual
Beneficiados	7,519
Beneficiados directamente	297
Costo que genera a la población directa	3,258 pesos
Oferta del servicio	5 luminarias

Naucalpan de Juárez	FICHA TÉCNICA 2023.057.1.03.2	
	Fondo Estatal de Fortalecimiento Municipal	
	FEFOM 2023	

IV. Análisis de la Situación con Proyecto de Inversión

Descripción General

El proyecto de consiste en la instalación de 10 luminarias solares LED, batería de litio, panel solar de silicio monocristalino, regulador de carga para una iluminación de 12 horas, sensor de movimiento y atenuable. Incluye trabajos preliminares como demolición, excavación, dado de cimentación, reposición de banquetas y colocación de postes. La operación del sistema de iluminación será autónomo ya que al ser luminarias con panel fotovoltaico no se conectan a la red eléctrica municipal. El mantenimiento del sistema se realizará mediante pintado de postes y en su caso reposición de piezas dañadas, así como limpieza general. TDPA= 1800

Descripción de los componentes del Proyecto de Inversión

Componente	Cantidad	Unidad de Medida	Precio sin IVA	
			Unitario	Total
Demolición de elementos de concreto hidráulico simple por medios mecánicos de hasta 15cm de espesor.	5	m2	\$ 383.16	\$ 1,877.48
Excavación a mano en cepas en material tipo II de hasta 70cm de altura.	5	m2	\$ 202.72	\$ 993.33
Suministro y colocación de plantilla de 5cm de espesor elaborada con concreto simple f'c= 150 kg /cm2.	4	m2	\$ 154.27	\$ 555.37
Reposición de banquetas elaboradas a base de concreto hidráulico hecho en obra f'c = 150 kg/cm2.	6	m2	\$ 384.11	\$ 2,158.70
Suministro y colocación de base prefabricada de concreto armado con medidas de 60x60x60cm.	10	pza (s)	\$ 3,367.53	\$ 33,675.30
Suministro y colocación de poste de sección circular tipo cónico para alumbrado público y servicio a la intemperie.	10	pza (s)	\$ 7,582.11	\$ 75,821.10
Suministro e instalación luminaria solar tipo LED incorporada con batería de litio, panel solar y regulador de carga.	10	pza (s)	\$ 24,688.76	\$ 246,887.60
				\$ 0.00
				\$ 0.00
				\$ 0.00
Subtotal:			\$ 361,968.88	
IVA:			\$ 57,915.02	
Total con IVA:			\$ 419,883.90	

Metas. Los componentes citados arriba constituyen en su totalidad las siguientes metas generales que se lograrán con los recursos solicitados del Fefom 2023

Concepto	Cantidad	Unidad de Medida
Suministro e instalación luminaria solar tipo LED	10	pza (s)

**Naucalpan de
Juárez**

FICHA TÉCNICA 2023.057.1.03.2
Fondo Estatal de Fortalecimiento Municipal
FEFOM 2023



Localización del Proyecto de Inversión

Plano

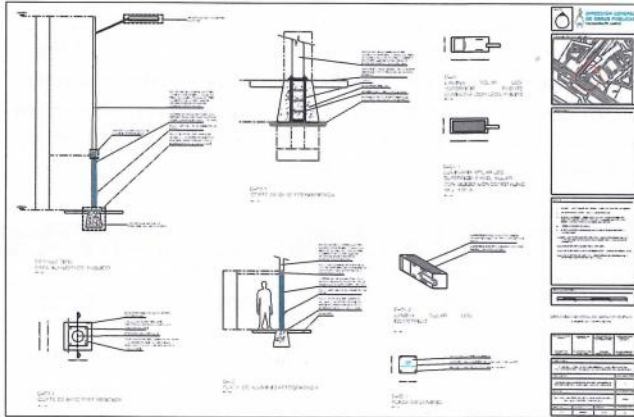

Geolocalización



Proyecto de construcción de alumbrado en la calle Valle de Morelos del del km 0+000 al km 0+380.

Coordenadas iniciales: 19.480542, -99.232848.
Coordenadas finales: 19.477925, -99.234216.

Análisis de la oferta con PI

La calle Valle de Morelos tiene una longitud de 380 m y un ancho de 15 m, contará con 10 luminarias LED soportadas en postes de 7 m, separadas a una distancia máxima de 25 m entre si, con lo cual se alcanzará un ahorro de energía, mayor visibilidad e incremento de equipamiento para la seguridad

Análisis de la demanda con PI

Valle de Morelos cuenta con 297 habitantes, 103 viviendas, 3 locales comerciales y 33 módulos de servicio. Por lo que la demanda de servicio de alumbrado público tiene un alto requerimiento en la zona durante 12 horas (18:30 a 6:30)

Diagnóstico de la situación con PI

El mejoramiento del servicio de alumbrado público con el proyecto proporcionará el nivel de iluminación requerido para satisfacer la demanda del flujo peatonal, vehicular, viviendas y servicios de la zona, asimismo el buen diseño del sistema de iluminación generará la reducción de costos en mantenimiento, el ahorro en el gasto de energía será de un 100%, de igual manera la buena visualización en la vialidad garantizará el incremento de la seguridad urbana

Variables Relevantes

Concepto	Situación con PI
Beneficiarios directos	297
Partida Presupuestal (Específica)	6141
Luminarias solares tipo LED	10 piezas
Porcentaje de ahorro en gasto de energía	100%

Naucalpan de Juárez		FICHA TÉCNICA 2023.057.1.03.2			
		Fondo Estatal de Fortalecimiento Municipal			
		FEFOM 2023			
V. Identificación y cuantificación de costos y beneficios del Proyecto de Inversión					
Identificación de costos					
Concepto	Descripción y Temporalidad	Cuantificación	Valoración*	Periodicidad	Total*
Monto total de inversión:		1	\$ 392,371.49	única	\$ 392,371.49
Operación:	No se contempla costo por consumo debido a que las luminarias operan con energía solar.	0	\$ 0.00		\$ 0.00
Mantenimiento:	Limpieza de poste y luminaria y pintura de poste	20	\$ 2,275.70	anual	\$ 45,514.00
					\$ 0.00
Total:					\$ 437,885.49
Identificación de Beneficios del Proyecto de Inversión					
Concepto	Descripción y Temporalidad	Cuantificación	Valoración*	Periodicidad	Total*
Beneficio directo	La instalación de luminarias solares tipo LED evitarán gastos de energía eléctrica.	10	\$ 1,291.00	mensual	\$ 12,910.00
Beneficio directo	Durabilidad y bajo costo de mantenimiento.	10	\$ 2,275.00	anual	\$ 22,750.00
Beneficio indirecto	Ahorro en los procesos de suministro e instalación.	10	\$ 1,517.00	única	\$ 15,170.00
Beneficio intangible	El aumento de iluminación en la vialidad apoyará a disminuir los actos delictivos.	442	\$ 2,074.40	anual	\$ 916,884.80
					\$ 0.00
Total:					\$ 967,714.80
Comentarios Finales del Proyecto de Inversión					
<p>La implementación de 10 luminarias es factible y necesaria debido a la baja oferta de iluminación actual con respecto a la demanda generada por la alta actividad en la zona. El gasto de la energía eléctrica correspondiente al sistema de iluminación se reducirá en 100% utilizando luminarias solares.</p>					

*Sin IVA

Naucalpan de Juárez	FICHA TÉCNICA 2023.057.1.03.2	
	Fondo Estatal de Fortalecimiento Municipal	
	FEFOM 2023	

VI. Análisis de la Situación Sin Proyecto de Inversión

Posibles medidas de optimización sin la realización del Proyecto de Inversión

Medida	Descripción
La medida a implementar para la mejora de la situación actual consiste en la sustitución de las 5 luminarias existentes por luminarias LED autónomas con capacidad de iluminación de 12 horas con curva fotométrica de mayor cobertura en área.	Sustitución de las 5 luminarias existentes por luminarias LED autónomas con capacidad de iluminación de 12 horas con curva fotométrica de mayor cobertura en área, estas luminarias podrían tener un costo máximo de \$7,800 pesos cada una, dando un costo total de \$39,000 pesos.
Análisis de la oferta sin PI ⁽¹⁾	Análisis de la demanda sin PI ⁽¹⁾
La calle Valle de Morelos tiene una longitud de 380 m y contará con 5 luminarias con mayor área de iluminación. Esta propuesta no dará iluminación suficiente de acuerdo con la demanda para las dimensiones de la vialidad, debido a que los 5 postes seguirán muy separados.	Valle de Morelos cuenta con 297 habitantes, 103 viviendas, 3 locales comerciales y 33 módulos de servicio. Por lo que la demanda de servicio de alumbrado público tiene un alto requerimiento en la zona durante 12 horas (18:30 a 6:30)

(1) Se deberá realizar la estimación de los bienes y servicios relacionados con el PI proyectado a lo largo del horizonte de evaluación, considerando las optimizaciones identificadas.

VII. Alternativa de Solución Desechada

Descripción y justificación de la alternativa de solución desechada ⁽²⁾

La alternativa de solución consiste en el retiro de las luminarias existentes y la instalación de 25 luminarias solares tipo LED con batería de litio, panel solar dirigible de silicio monocristalino, regulador de carga para una iluminación de 12 horas además de sensor de movimiento híbrido atenuable. Debido a la alta tecnología y los procesos preliminares para la ejecución de la obra, existe un incremento en los costos de inversión, operación y mantenimiento por lo que esta alternativa no es factible económicamente para su ejecución.

Identificación de costos

Concepto	Descripción y Temporalidad	Cuantificación	Valoración*	Periodicidad	Total*
Monto total de inversión:		1	\$ 1,450,000.00	única	\$ 1,450,000.00
Operación:	Pago de servicio de energía eléctrica	20	\$ 0.00	anual	\$ 0.00
Mantenimiento:	Limpieza de poste y luminaria y pintura de poste	25	\$ 3,200.00	anual	\$ 80,000.00
					\$ 0.00
Total:					\$ 1,530,000.00

(2) Se deberán cuantificar los costos y describir los criterios técnicos y económicos utilizados para desechar esta Alternativa de Solución.

*Sin IVA

Teléfono (s): 55 53 71 84 00 ext. 1409 y 1403
Correo electrónico: proyectos.dgop@naucalpan.gob.mx

Versión	Lugar y fecha de elaboración
Segunda	Naucalpan de Juárez 12-septiembre-2023



Naucalpan de Juárez	FICHA TÉCNICA 2023.057.1.04.2	
	Fondo Estatal de Fortalecimiento Municipal	
	FEFOM 2023	

I. Información general del Proyecto de Inversión

El presente documento está destinado a registrar el siguiente Proyecto de Inversión (PI):

Nombre del PI:	Construcción de alumbrado público municipal en avenida México del km 0+000 al km 0+400 en colonias Loma Taurina y Adolfo López Mateos, localidad de Naucalpan de Juárez.
Unidad Responsable:	Naucalpan de Juárez

Tipo de PI:

- Infraestructura Económica
- Infraestructura Social
- Infraestructura Gubernamental
- Inmuebles Otros

Fuentes de financiamiento:

Origen	%	Monto (incluye IVA)
Fefom 2023	100	\$ 910,301.87
Total:	100	\$ 910,301.87

Horizonte de evaluación

Mes de Inicio de Ejecución:	Septiembre
Mes de Término de Ejecución:	Octubre
Vida útil (años):	20

Calendario de Inversión 2023

Mes	Avance %	
	Financiero	Físico
Enero		
Febrero		
Marzo		
Abril		
Mayo		
Junio		
Julio		
Agosto		
Septiembre		
Octubre	30	30
Noviembre	30	30
Diciembre	40	40
Total:	100	100

Factibilidades del Proyecto de Inversión:

- Manifiesto contar con todos los permisos legales, técnicos y ambientales liberados, vigentes y necesarios ante las instancias federales, estatales o municipales correspondientes, para la correcta ejecución del proyecto de inversión.
- Manifiesto que el proyecto de inversión se realizará en un bien público y cuento con los documentos que avalan la situación legal de la propiedad.

Modalidad de Ejecución:

- Por contrato
- Por Administración Directa

Como responsable de proveer y recabar la información, bajo protesta de decir verdad, declaro que toda la información contenida en la presente Ficha Técnica, integrada por seis páginas, corresponde fehacientemente con la situación acontecida en el municipio citado en la presente. Asimismo, se expresa el compromiso del Municipio y de la instancia ejecutora, de acreditar y demostrar ante los órganos de control y fiscalización federal, estatal y locales facultados, según su ámbito de competencia en términos de las disposiciones legales aplicables, que los recursos estatales en referencia serán aplicados conforme a lo descrito en este documento, acreditando documentalmente el desarrollo y finalización oportuna de la obra. Del mismo modo, declaro no estar gestionando y/o haber recibido recursos para los fines específicos aquí solicitados, a otras instancias del gobierno estatal o federal, ni tampoco en ejercicios fiscales anteriores. Estos recursos son estatales, y no pierden su naturaleza, por lo que una vez aprobados serán ejercidos bajo los principios de control, transparencia y rendición de cuentas aplicables a los recursos estatales, así como a lo dispuesto en el Presupuesto de Egresos del Gobierno del Estado de México para el Ejercicio Fiscal 2023, los Lineamientos para la Utilización del Fondo Estatal de Fortalecimiento Municipal y sus Criterios de Aplicación y las demás disposiciones jurídicas aplicables.



ARGÉLICA MOYA MARÍN
PRESIDENTA MUNICIPAL CONSTITUCIONAL DE NAUCALPAN DE JUÁREZ, ESTADO DE MÉXICO.



Naucalpan de Juárez	FICHA TÉCNICA 2023.057.1.04.2
	Fondo Estatal de Fortalecimiento Municipal
	FEFOM 2023

II. Alineación Estratégica Estatal

Número	Estrategia	Líneas de Acción
3.1.2.	Difundir el ahorro de energía en la población	Ampliar el programa de sustitución de luminarias en los municipios del estado.

Manifiesto que el PI a realizar está alineado estratégicamente con el Plan Municipal de Desarrollo vigente.

III. Análisis de la Situación Actual

Descripción de la problemática

La avenida México tiene una longitud de 400 m, un ancho de 11 m, se encuentra pavimentada con asfalto, cuenta con 1,173 habitantes, 381 viviendas, 244 locales comerciales y 433 módulos de servicio. Dicha avenida está equipada únicamente con 6 luminarias LED funcionando, alojadas en postes de 7 m de altura, estas luminarias son de baja intensidad por lo que la iluminación proporcionada es insuficiente para la dimensión de la vialidad. La falta de iluminación provoca accidentes y problemas de delincuencia. Naucalpan de Juárez es el tercer municipio a nivel estatal con mayor incidencia delictiva con 23,885 casos en el año 2022. TDPA= 15000

Fotografías

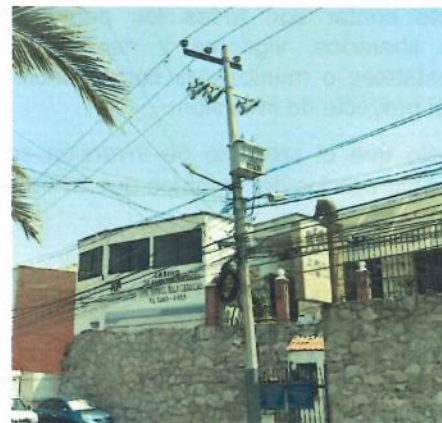

La oferta del alumbrado público actualmente no es suficiente para las dimensiones de la vialidad.

La falta de mantenimiento ha producido deterioro y corrosión en los postes existentes.

Análisis de la oferta

Análisis de la demanda

La avenida México tiene una longitud de 400 m y un ancho promedio de 11 m, cuenta únicamente con 6 luminarias LED funcionando soportadas en postes de 7 m y se encuentran muy separadas entre si, por lo que la iluminación no es suficiente respecto a la demanda.

La avenida México cuenta con 1,173 habitantes, 381 viviendas, 244 locales comerciales y 433 módulo de servicio que corresponden a la actividad de salud y asistencia social. Por lo que la demanda de servicio de alumbrado público tiene un alto requerimiento en la zona durante 12 horas (18:30 a 6:30)

Variables Relevantes

Concepto	Situación Actual
Beneficiados	9,743
Beneficiados directamente	1,173
Costo que genera a la población directa	12,656 pesos
Oferta del servicio	6 luminarias



Naucalpan de Juárez	FICHA TÉCNICA 2023.057.1.04.2	
	Fondo Estatal de Fortalecimiento Municipal	
	FEFOM 2023	

IV. Análisis de la Situación con Proyecto de Inversión

Descripción General

El proyecto de consiste en la instalación de 20 luminarias solares LED, batería de litio, panel solar de silicio monocristalino, regulador de carga para una iluminación de 12 horas, sensor de movimiento y atenuable. Incluye trabajos preliminares como demolición, excavación, dado de cimentación, reposición de banquetas y colocación de postes. La operación del sistema de iluminación será autónomo ya que al ser luminarias con panel fotovoltaico no se conectan a la red eléctrica municipal. El mantenimiento del sistema se realizará mediante pintado de postes y en su caso reposición de piezas dañadas, así como limpieza general. TDPA= 15000

Descripción de los componentes del Proyecto de Inversión



Componente	Cantidad	Unidad de Medida	Precio sin IVA	
			Unitario	Total
Demolición de elementos de concreto hidráulico simple por medios mecánicos de hasta 15cm de espesor.	9	m2	\$ 493.16	\$ 4,635.70
Excavación a mano en cepas en material tipo II de hasta 70cm de altura.	9	m2	\$ 463.87	\$ 4,360.39
Suministro y colocación de plantilla de 5cm de espesor elaborada con concreto simple f'c= 150 kg /cm2.	6	m2	\$ 298.90	\$ 1,912.96
Reposición de banquetas elaboradas a base de concreto hidráulico hecho en obra f'c = 150 kg/cm2.	10	m2	\$ 487.11	\$ 5,065.94
Suministro y colocación de base prefabricada de concreto armado con medidas de 60x60x60cm.	20	pza (s)	\$ 4,897.53	\$ 97,950.60
Suministro y colocación de poste de sección circular tipo cónico para alumbrado público y servicio a la intemperie.	20	pza (s)	\$ 8,582.11	\$ 171,642.20
Suministro e instalación luminaria solar tipo LED incorporada con batería de litio, panel solar y regulador de carga.	20	pza (s)	\$ 24,958.76	\$ 499,175.20
				\$ 0.00
				\$ 0.00
				\$ 0.00
Subtotal:			\$ 784,743.00	
IVA:			\$ 125,558.88	
Total con IVA:			\$ 910,301.87	

Metas. Los componentes citados arriba constituyen en su totalidad las siguientes metas generales que se lograrán con los recursos solicitados del Fefom 2023

Concepto	Cantidad	Unidad de Medida
Suministro e instalación luminaria solar tipo LED	20	pza (s)

Naucalpan de Juárez	FICHA TÉCNICA 2023.057.1.04.2	
	Fondo Estatal de Fortalecimiento Municipal	
	FEFOM 2023	

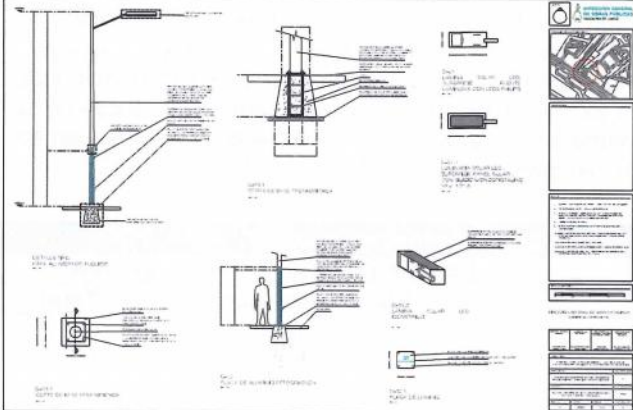
Localización del Proyecto de Inversión

Plano	Geolocalización
	

Proyecto de construcción de alumbrado en la avenida México del km 0+000 al km 0+400.	Coordenadas iniciales: 19.478605, -99.235868 Coordenadas finales: 19.475823, -99.234233
--	--

Análisis de la oferta con PI	Análisis de la demanda con PI
-------------------------------------	--------------------------------------

La avenida México tiene una longitud de 400 m y un ancho de 11 m, contará con 20 luminarias LED soportadas en postes de 7 m, separadas a una distancia máxima de 25 m entre si, con lo cual se alcanzará un ahorro de energía, mayor visibilidad e incremento de equipamiento para la seguridad	La avenida México cuenta con 1,173 habitantes, 381 viviendas, 244 locales comerciales y 433 módulo de servicio que corresponden a la actividad de salud y asistencia social. Por lo que la demanda de servicio de alumbrado público tiene un alto requerimiento en la zona durante 12 horas (18:30 a 6:30)
---	--

Diagnóstico de la situación con PI

El mejoramiento del servicio de alumbrado público con el proyecto proporcionará el nivel de iluminación requerido para satisfacer la demanda del flujo peatonal, vehicular, viviendas y servicios de la zona, asimismo el buen diseño del sistema de iluminación generará la reducción de costos en mantenimiento, el ahorro en el gasto de energía será de un 100%, de igual manera la buena visualización en la vialidad garantizará el incremento de la seguridad urbana.

Variables Relevantes	
Concepto	Situación con PI
Beneficiarios directos	532
Partida Presupuestal (Específica)	6141
Luminarias solares tipo LED	20 piezas
Porcentaje de ahorro en gasto de energía	100%

Naucalpan de Juárez		FICHA TÉCNICA 2023.057.1.04.2			
		Fondo Estatal de Fortalecimiento Municipal			
		FEFOM 2023			
V. Identificación y cuantificación de costos y beneficios del Proyecto de Inversión					
Identificación de costos					
Concepto	Descripción y Temporalidad	Cuantificación	Valoración*	Periodicidad	Total*
Monto total de inversión:		1	\$ 784,742.99	única	\$ 784,742.99
Operación:	No se contempla costo por consumo debido a que las luminarias operan con energía solar.	0	\$ 0.00		\$ 0.00
Mantenimiento:	Limpieza de poste y luminaria y pintura de poste	20	\$ 2,275.70	anual	\$ 45,514.00
					\$ 0.00
Total:					\$ 830,256.99
Identificación de Beneficios del Proyecto de Inversión					
Concepto	Descripción y Temporalidad	Cuantificación	Valoración*	Periodicidad	Total*
Beneficio directo	La instalación de luminarias solares tipo LED evitarán gastos de energía eléctrica.	20	\$ 1,291.00	mensual	\$ 25,820.00
Beneficio directo	Durabilidad y bajo costo de mantenimiento.	20	\$ 2,275.00	anual	\$ 45,500.00
Beneficio indirecto	Ahorro en los procesos de suministro e instalación.	20	\$ 1,517.00	única	\$ 30,340.00
Beneficio intangible	El aumento de iluminación en la vialidad apoyará a disminuir los actos delictivos.	573	\$ 2,074.40	anual	\$ 1,188,631.20
					\$ 0.00
Total:					\$ 1,290,291.20
Comentarios Finales del Proyecto de Inversión					
<p>La implementación de 20 luminarias es factible y necesaria debido a la baja oferta de iluminación actual con respecto a la demanda generada por la alta actividad en la zona. El gasto de la energía eléctrica correspondiente al sistema de iluminación se reducirá en 100% utilizando luminarias solares.</p>					

*Sin IVA

Naucalpan de Juárez	FICHA TÉCNICA 2023.057.1.04.2	
	Fondo Estatal de Fortalecimiento Municipal	
	FEFOM 2023	

VI. Análisis de la Situación Sin Proyecto de Inversión	
Posibles medidas de optimización sin la realización del Proyecto de Inversión	
Medida	Descripción
La medida a implementar para la mejora de la situación actual consiste en la sustitución de las 6 luminarias existentes por luminarias LED autónomas con capacidad de iluminación de 12 horas con curva fotométrica de mayor cobertura en área.	Sustitución de las 6 luminarias existentes por luminarias LED autónomas con capacidad de iluminación de 12 horas con curva fotométrica de mayor cobertura en área, estas luminarias podrían tener un costo máximo de \$13,000 pesos cada una, dando un costo total de \$78,000 pesos.
Análisis de la oferta sin PI ⁽¹⁾	Análisis de la demanda sin PI ⁽¹⁾
La avenida México tiene una longitud de 400m y contará con 6 luminarias con mayor área de iluminación. Esta propuesta no dará iluminación suficiente de acuerdo con la demanda para las dimensiones de la vialidad, debido a que los 6 postes seguirán muy separados.	La avenida México cuenta con 1,173 habitantes, 381 viviendas, 244 locales comerciales y 433 módulo de servicio que corresponden a la actividad de salud y asistencia social. Por lo que la demanda de servicio de alumbrado público tiene un alto requerimiento en la zona durante 12 horas (18:30 a 6:30)

(1) Se deberá realizar la estimación de los bienes y servicios relacionados con el PI proyectado a lo largo del horizonte de evaluación, considerando las optimizaciones identificadas.

VII. Alternativa de Solución Desechada					
Descripción y justificación de la alternativa de solución desechada ⁽²⁾					
La alternativa de solución consiste en el retiro de las luminarias existentes y la instalación de 25 luminarias solares tipo LED con batería de litio, panel solar dirigible de silicio monocristalino, regulador de carga para una iluminación de 12 horas además de sensor de movimiento híbrido atenuable. Debido a la alta tecnología y los procesos preliminares para la ejecución de la obra, existe un incremento en los costos de inversión, operación y mantenimiento por lo que esta alternativa no es factible económicamente para su ejecución.					
Identificación de costos					
Concepto	Descripción y Temporalidad	Cuantificación	Valoración*	Periodicidad	Total*
Monto total de inversión:		1	\$ 1,450,000.00	única	\$ 1,450,000.00
Operación:	Pago de servicio de energía eléctrica	20	\$ 0.00	anual	\$ 0.00
Mantenimiento:	Limpieza de poste y luminaria y pintura de poste	25	\$ 3,200.00	anual	\$ 80,000.00
					\$ 0.00
Total:					\$ 1,530,000.00

(2) Se deberán cuantificar los costos y describir los criterios técnicos y económicos utilizados para desechar esta Alternativa de Solución.

*Sin IVA

Teléfono (s): 55 53 71 84 00 ext. 1409 y 1403
Correo electrónico: proyectos.dgop@naucalpan.gob.mx

Versión	Lugar y fecha de elaboración
Segunda	Naucalpan de Juárez 12-septiembre-2023

Naucalpan de Juárez.	FICHA TÉCNICA 2023.057.2.03.2	
	Fondo Estatal de Fortalecimiento Municipal	
	FEFOM 2023	

I. Información general del Proyecto de Inversión

El presente documento está destinado a registrar el siguiente Proyecto de Inversión (PI):

Nombre del PI:	Rehabilitación de base operativa de Seguridad Pública en fraccionamiento Industrial Alce Blanco, localidad de Naucalpan de Juárez.
Unidad Responsable:	Naucalpan de Juárez.

Tipo de PI:

- Infraestructura Económica
 Infraestructura Social
 Infraestructura Gubernamental
 Inmuebles Otros

Fuentes de financiamiento:

Origen	%	Monto (incluye IVA)
Fefom 2023	100	\$ 1,200,000.00
Total:	100	\$ 1,200,000.00

Horizonte de evaluación

Mes de Inicio de Ejecución:	Octubre
Mes de Término de Ejecución:	Diciembre
Vida útil (años):	20

Calendario de Inversión 2023

Mes	Avance %	
	Financiero	Físico
Enero		
Febrero		
Marzo		
Abril		
Mayo		
Junio		
Julio		
Agosto		
Septiembre		
Octubre	30	30
Noviembre	30	30
Diciembre	40	40
Total:	100	100

Factibilidades del Proyecto de Inversión:

- Manifiesto contar con todos los permisos legales, técnicos y ambientales liberados, vigentes y necesarios ante las instancias federales, estatales o municipales correspondientes, para la correcta ejecución del proyecto de inversión.
 Manifiesto que el proyecto de inversión se realizará en un bien público y cuento con los documentos que avalan la situación legal de la propiedad.

Modalidad de Ejecución:

- Por contrato Por Administración Directa

Como responsable de proveer y recabar la información, bajo protesta de decir verdad, declaro que toda la información contenida en la presente Ficha Técnica, integrada por seis páginas, corresponde fehacientemente con la situación acontecida en el municipio citado en la presente. Asimismo, se expresa el compromiso del Municipio y de la instancia ejecutora, de acreditar y demostrar ante los órganos de control y fiscalización federal, estatal y locales facultados, según su ámbito de competencia en términos de las disposiciones legales aplicables, que los recursos estatales en referencia serán aplicados conforme a lo descrito en este documento, acreditando documentalmente el desarrollo y finalización oportuna de la obra. Del mismo modo, declaro no estar gestionando y/o haber recibido recursos para los fines específicos aquí solicitados, a otras instancias del gobierno estatal o federal, ni tampoco en ejercicios fiscales anteriores. Estos recursos son estatales, y no pierden su naturaleza, por lo que una vez aprobados serán ejercidos bajo los principios de control, transparencia y rendición de cuentas aplicables a los recursos estatales, así como a lo dispuesto en el Presupuesto de Egresos del Gobierno del Estado de México para el Ejercicio Fiscal 2023, los Lineamientos para la Utilización del Fondo Estatal de Fortalecimiento Municipal y sus Criterios de Aplicación y las demás disposiciones jurídicas aplicables.



ANGÉLICA MOYA MARÍN
PRESIDENTA MUNICIPAL CONSTITUCIONAL DE
NAUCALPÁN DE JUÁREZ, ESTADO DE MÉXICO.

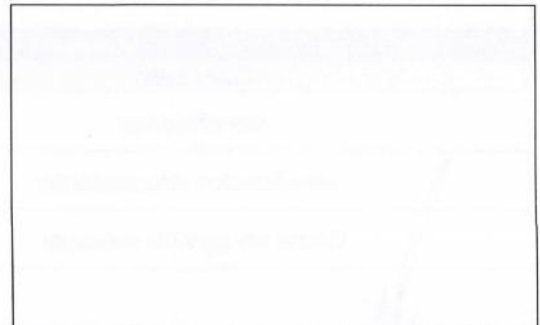

Naucalpan de Juárez.	FICHA TÉCNICA 2023.057.2.03.2	
	Fondo Estatal de Fortalecimiento Municipal	
	FEFOM 2023	

II. Alineación Estratégica Estatal

Número	Estrategia	Líneas de Acción
4.1.1	Modernizar las instituciones de seguridad pública con un enfoque integral.	Modernizar la infraestructura de los cuarteles policiales , rehabilitar y en su caso desplegar puntos de vigilancia táctica móviles como medio de contención.

Manifiesto que el PI a realizar está alineado estratégicamente con el Plan Municipal de Desarrollo vigente.

III. Análisis de la Situación Actual
Descripción de la problemática

Naucalpan de Juárez es el tercer municipio a nivel estatal con mayor incidencia delictiva con 23,885 casos en 2022. La base operativa de seguridad pública Alce Blanco atiende 427 llamadas de emergencia al mes, atendiendo a una población de 7,266 habitantes. La infraestructura es inadecuada, derivado del deterioro en muros y plafones, sanitarios en malas condiciones e instalaciones sin mantenimiento. Se tienen altos costos de mantenimiento anuales de \$48,000 pesos. Adicionalmente se pagan los servicios mensuales como agua en \$280 pesos y electricidad en \$1,600 pesos.

Fotografías



Es visible la falta de mantenimiento en las instalaciones como es el caso de la falta de alumbrado.	Las fachadas del módulo de seguridad presentan deterioro en muros exteriores y ventanas.
---	--

Análisis de la oferta	Análisis de la demanda
------------------------------	-------------------------------

La base operativa de seguridad pública Alce Blanco tiene 80 m2 de edificación con áreas de atención, descanso para el personal, oficinas y sanitarios, donde brindan servicio 35 operativos las 24 horas, además de tener vehículos de emergencia para dar servicio.	La base operativa de seguridad pública Alce Blanco brinda servicio las 24 horas los 365 días del año y atiende un aproximado de 427 llamadas de emergencia al mes con un tiempo de atención promedio de pocos minutos, abarcando 176 locales comerciales y auxiliando 7,266 habitantes.
--	---

Variables Relevantes	
Concepto	Situación Actual
Beneficiados	7,266 habitantes
Beneficiados directamente	35 operativos
Oferta en servicio mensual	427 llamadas

Naucalpan de Juárez.	FICHA TÉCNICA 2023.057.2.03.2	
	Fondo Estatal de Fortalecimiento Municipal	
	FEFOM 2023	

IV. Análisis de la Situación con Proyecto de Inversión

Descripción General

El proyecto consiste en trabajos preliminares como demolición de pisos, retiro de impermeabilizante, recubrimientos, desmontaje de cancelerías y muebles de baño; trabajos de albañilería, aplanados, pintura, colocación de pisos e impermeabilizante; cancelería, suministro y colocación de puertas y ventanas; rehabilitación de instalaciones eléctricas de bajo consumo e hidrosanitarias para evitar fugas. La operación de las instalaciones será de manera manual por el personal operativo. El mantenimiento consistirá en limpiezas, desasolves y en su caso reparación menor de fugas e instalaciones eléctricas.

Descripción de los componentes del Proyecto de Inversión

Componente	Cantidad	Unidad de Medida	Precio sin IVA	
			Unitario	Total
Trazo y nivelación con aparatos topográficos para establecer ejes y niveles de referencia para obra de edificación.	80	m2	\$ 369.57	\$ 29,565.60
Demolición de piso de loseta cerámica existente de diferentes medidas, sin recuperación de material.	80	m2	\$ 465.98	\$ 37,278.40
Retiro de recubrimiento y capas de pintura en muros interiores o exteriores.	160	m2	\$ 307.67	\$ 49,227.20
Aplanado con mortero cemento-arena 1:4 y aplicación de pintura vinílica en muros.	160	m2	\$ 878.36	\$ 140,537.60
Suministro y colocación de loseta de 60x60cm, asentada con adhesivo porcelánico y junta con boquilla	80	m2	\$ 958.65	\$ 76,692.00
Suministro y colocación de impermeabilizante a base de sistema prefabricado.	80	m2	\$ 501.66	\$ 40,132.81
Suministro y colocación de ventanas con diferentes dimensiones a base de perfiles de aluminio y cristal de 6mm.	6	pza (s)	\$ 6,698.65	\$ 40,191.90
Suministro y colocación de puertas metálicas abatibles de diferentes dimensiones.	3	pza (s)	\$ 8,671.62	\$ 26,014.85
Rehabilitación de la instalación hidrosanitaria, incluye: colocación de tinaco y líneas de alimentación.	80	m2	\$ 4,985.53	\$ 398,842.40
Rehabilitación de la instalación eléctrica, incluye: mufa, centro de carga, luminarias, apagadores y contactos.	80	m2	\$ 2,450.00	\$ 196,000.00
Subtotal:			\$ 1,034,482.76	
IVA:			\$ 165,517.24	
Total con IVA:			\$ 1,200,000.00	

Metas. Los componentes citados arriba constituyen en su totalidad las siguientes metas generales que se lograrán con los recursos solicitados del Fefom 2023

Concepto	Cantidad	Unidad de Medida
Rehabilitación de base operativa de seguridad pública.	80	m2

**Naucalpan de
Juárez.**

FICHA TÉCNICA 2023.057.2.03.2
Fondo Estatal de Fortalecimiento Municipal
FEFOM 2023



Localización del Proyecto de Inversión

Plano

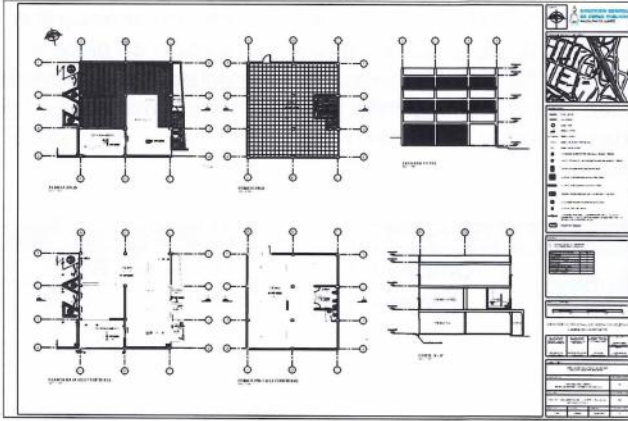

Geolocalización



Proyecto de rehabilitación de base operativa de Seguridad Pública en fraccionamiento Alce Blanco

Coordenadas decimales INEGI:
19.47506226449568, -99.22159513829023

Análisis de la oferta con PI

Análisis de la demanda con PI

La rehabilitación de la base operativa de Seguridad fortalecerá a las capacidades operativas para la reducción y prevención del delito. La rehabilitación y adaptación del espacio generará mayor accesibilidad a las unidades vehiculares lo que disminuirá el tiempo de atención en un 15%

Incrementar la calidad y sostenibilidad de la infraestructura correspondiente a las bases operativas de Seguridad Pública apoyará a los operativos a tener un mejor servicio, así como ampliar las medidas de acción consistentes en atender 7,266 habitantes, 176 locales comerciales y 427 emergencias.

Diagnóstico de la situación con PI

Actualmente la base operativa de Seguridad Pública en fraccionamiento Alce Blanco cuenta con 80 m2, 35 operativos que brindan el servicio a 7,266 habitantes los 365 días del año, las 24 horas, en dos turnos de 24x24, cubriendo 427 emergencias mensuales con pocos minutos de respuesta y no se tiene la capacidad de atención a personas diarias en las instalaciones. La problemática se deriva por el deterioro de aplanados en muros y plafón por humedad, módulos sanitarios en malas condiciones, instalaciones hidrosanitarias e instalación eléctrica.

Variables Relevantes

Concepto	Situación con PI
Beneficiarios directos	35 operativos
Partida Presupuestal (Específica)	6122
Oferta en servicio mensual	427 emergencias
Beneficiados	7,266 habitantes

Naucalpan de Juárez.		FICHA TÉCNICA 2023.057.2.03.2				
		Fondo Estatal de Fortalecimiento Municipal				
		FEFOM 2023				
V. Identificación y cuantificación de costos y beneficios del Proyecto de Inversión						
Identificación de costos						
Concepto	Descripción y Temporalidad	Cuantificación	Valoración*	Periodicidad	Total*	
Monto total de inversión:		1	\$ 1,034,448.75	única	\$ 1,034,448.75	
Operación:	Pago de energia electrica,telefonía , internet , agua potable y drenaje	20	\$ 10,000.00	anual	\$ 200,000.00	
Mantenimiento:	Aplicación de pintura, impermeabilizante , resane en muros y limpieza.	20	\$ 20,000.00	anual	\$ 400,000.00	
					\$ 0.00	
Total:					\$ 1,634,448.75	
Identificación de Beneficios del Proyecto de Inversión						
Concepto	Descripción y Temporalidad	Cuantificación	Valoración*	Periodicidad	Total*	
Beneficio directo	La rehabilitación de las instalaciones evitará gastos de consumo mensual.	20	\$ 12,560.00	anual	\$ 251,200.00	
Liberación recurso	La adecuación del espacio incrementará la capacidad operativa de la base de seguridad.	1	\$ 144,000.00	única	\$ 144,000.00	
Beneficio indirecto	Se cubren las emergencias demandadas por los habitantes de la zona y el radio de acción.	210	\$ 1,517.00	mensual	\$ 318,570.00	
Beneficio indirecto	El mejoramiento de la base operativa apoyará a la reducción y prevención del delito.	2,620	\$ 2,074.40	anual	\$ 5,434,928.00	
					\$ 0.00	
Total:					\$ 6,148,698.00	
Comentarios Finales del Proyecto de Inversión						
<p>El proyecto de inversión es factible y necesario debido a la demanda actual en la zona, además de apoyar al incremento de las capacidades del servicio de seguridad pública así como fortalecer la infraestructura policial municipal, mejorar la calidad en los módulos de seguridad y su sostenibilidad.</p>						

*Sin IVA

Naucalpan de Juárez.	FICHA TÉCNICA 2023.057.2.03.2	
	Fondo Estatal de Fortalecimiento Municipal	
	FEFOM 2023	

VI. Análisis de la Situación Sin Proyecto de Inversión

Posibles medidas de optimización sin la realización del Proyecto de Inversión

Medida	Descripción
La infraestructura actual no cuenta con el mantenimiento mínimo necesario y las instalaciones adecuadas en la base operativa de Alce Blanco para garantizar la eficiencia que fortalezca las capacidades operativas y de atención de seguridad pública que requiere la oferta y demanda actual de la zona.	El mantenimiento mínimo brindado a la infraestructura existente y la no actualización de las instalaciones seguirá causando un gasto considerable de \$48,000 pesos anuales y no se podrá mejorar el tiempo de atención requerido.
Análisis de la oferta sin PI ⁽¹⁾	Análisis de la demanda sin PI ⁽¹⁾
La base operativa del fraccionamiento Alce Blanco tiene 80 m2 de edificación con áreas de atención, descanso para el personal, oficinas y sanitarios, donde brindan servicio operativos las 24 horas, además de tener vehículos de emergencia para dar servicio.	Incrementar la calidad y sostenibilidad de la infraestructura correspondiente a las bases de seguridad apoyará a los operativos a tener un mejor servicio, así como ampliar las medidas de acción consistentes en atender 7,266 habitantes, 176 locales comerciales y 154 módulos de servicio.

(1) Se deberá realizar la estimación de los bienes y servicios relacionados con el PI proyectado a lo largo del horizonte de evaluación, considerando las optimizaciones identificadas.

VII. Alternativa de Solución Desechada

Descripción y justificación de la alternativa de solución desechada ⁽²⁾

Actualmente la base operativa del fraccionamiento Alce Blanco cuenta con 80 m2, patrullas y 35 operativos que brindan el servicio a 7,266 habitantes los 365 días del año, las 24 horas, en dos turnos de 24x24, cubriendo 427 emergencias mensuales con pocos minutos de respuesta y no se tiene la capacidad de atención a personas diarias en las instalaciones. La problemática se deriva por el deterioro de aplanados en muros y plafón por humedad, módulos sanitarios en malas condiciones, instalaciones hidrosanitarias e instalación eléctrica.

Identificación de costos

Concepto	Descripción y Temporalidad	Cuantificación	Valoración*	Periodicidad	Total*
Monto total de inversión:		1	\$ 3,500,000.00	única	\$ 3,500,000.00
Operación:	Servicios básicos energía eléctrica, telefonía, internet, agua potable y drenaje.	20	\$ 22,560.00	mensual	\$ 451,200.00
Mantenimiento:	Mantenimiento anual en acabados para conservar el inmueble en óptimas condiciones	20	\$ 48,000.00	anual	\$ 960,000.00
					\$ 0.00
Total:					\$ 4,911,200.00

(2) Se deberán cuantificar los costos y describir los criterios técnicos y económicos utilizados para desechar esta Alternativa de Solución.

*Sin IVA

Teléfono (s): 55 53 71 84 00 ext. 1409 y 1403
Correo electrónico: proyectos.dgop@naucalpan.gob.mx

Versión
Segunda

Lugar y fecha de elaboración
Naucalpan de Juárez. 12-septiembre-2023



Naucalpan de Juárez.	FICHA TÉCNICA 2023.057.2.04.2
	Fondo Estatal de Fortalecimiento Municipal
	FEFOM 2023

I. Información general del Proyecto de Inversión

El presente documento está destinado a registrar el siguiente Proyecto de Inversión (PI):

Nombre del PI:	Rehabilitación de base operativa de Seguridad Pública en fraccionamiento Ciudad Brisa, localidad de Naucalpan de Juárez.
-----------------------	--

Unidad Responsable:	Naucalpan de Juárez.
----------------------------	----------------------

Tipo de PI:

- Infraestructura Económica
- Infraestructura Social
- Infraestructura Gubernamental
- Inmuebles Otros

Fuentes de financiamiento:

Origen	%	Monto (incluye IVA)
Fefom 2023	100	\$ 1,530,905.60
Total:	100	\$ 1,530,905.60

Horizonte de evaluación

Mes de Inicio de Ejecución:	Octubre
Mes de Término de Ejecución:	Diciembre
Vida útil (años):	20

Calendario de Inversión 2023

Mes	Avance %	
	Financiero	Físico
Enero		
Febrero		
Marzo		
Abril		
Mayo		
Junio		
Julio		
Agosto		
Septiembre		
Octubre	30	30
Noviembre	30	30
Diciembre	40	40
Total:	100	100

Factibilidades del Proyecto de Inversión:

Manifiesto contar con todos los permisos legales, técnicos y ambientales liberados, vigentes y necesarios ante las instancias federales, estatales o municipales correspondientes, para la correcta ejecución del proyecto de inversión.

Manifiesto que el proyecto de inversión se realizará en un bien público y cuento con los documentos que avalan la situación legal de la propiedad.

Modalidad de Ejecución:

- Por contrato
- Por Administración Directa

Como responsable de proveer y recabar la información, bajo protesta de decir verdad, declaro que toda la información contenida en la presente Ficha Técnica, integrada por seis páginas, corresponde fehacientemente con la situación acontecida en el municipio citado en la presente. Asimismo, se expresa el compromiso del Municipio y de la instancia ejecutora, de acreditar y demostrar ante los órganos de control y fiscalización federal, estatal y locales facultados, según su ámbito de competencia en términos de las disposiciones legales aplicables, que los recursos estatales en referencia serán aplicados conforme a lo descrito en este documento, acreditando documentalmente el desarrollo y finalización oportuna de la obra. Del mismo modo, declaro no estar gestionando y/o haber recibido recursos para los fines específicos aquí solicitados, a otras instancias del gobierno estatal o federal, ni tampoco en ejercicios fiscales anteriores. Estos recursos son estatales, y no pierden su naturaleza, por lo que una vez aprobados serán ejercidos bajo los principios de control, transparencia y rendición de cuentas aplicables a los recursos estatales, así como a lo dispuesto en el Presupuesto de Egresos del Gobierno del Estado de México para el Ejercicio Fiscal 2023, los Lineamientos para la Utilización del Fondo Estatal de Fortalecimiento Municipal y sus Criterios de Aplicación y las demás disposiciones jurídicas aplicables.



ANGÉLICA MOYA MARÍN
PRESIDENTA MUNICIPAL CONSTITUCIONAL DE
NAUCALPAN DE JUÁREZ, ESTADO DE MÉXICO.

Naucalpan de Juárez.	FICHA TÉCNICA 2023.057.2.04.2	
	Fondo Estatal de Fortalecimiento Municipal	
	FEFOM 2023	

IV. Análisis de la Situación con Proyecto de Inversión

Descripción General

El proyecto consiste en trabajos preliminares como demolición de pisos, retiro de impermeabilizante, recubrimientos, desmontaje de cancelerías y muebles de baño; trabajos de albañilería, aplanados, pintura, colocación de pisos e impermeabilizante; cancelería, suministro y colocación de puertas y ventanas; rehabilitación de instalaciones eléctricas de bajo consumo e hidrosanitarias para evitar fugas. La operación de las instalaciones será de manera manual por el personal operativo. El mantenimiento consistirá en limpiezas, desasolves y en su caso reparación menor de fugas e instalaciones eléctricas.

Descripción de los componentes del Proyecto de Inversión

Componente	Cantidad	Unidad de Medida	Precio sin IVA	
			Unitario	Total
Trazo y nivelación con aparatos topográficos para establecer ejes y niveles de referencia para obra de edificación.	60	m2	\$ 581.54	\$ 34,892.23
Demolición de piso de loseta cerámica existente de diferentes medidas, sin recuperación de material.	180	m2	\$ 455.55	\$ 81,998.51
Retiro de recubrimiento y capas de pintura en muros interiores o exteriores.	462	m2	\$ 689.86	\$ 318,715.32
Aplanado con mortero cemento-arena 1:4 y aplicación de pintura vinílica en muros.	181	m2	\$ 849.36	\$ 153,734.16
Suministro y colocación de loseta de 60x60cm, asentada con adhesivo porcelánico y junta con boquilla	205	m2	\$ 859.60	\$ 176,218.00
Suministro y colocación de impermeabilizante a base de sistema prefabricado.	86	m2	\$ 560.25	\$ 48,181.50
Suministro y colocación de ventanas con diferentes dimensiones a base de perfiles de aluminio y cristal de 6mm.	9	pza (s)	\$ 6,402.19	\$ 57,619.75
Suministro y colocación de puertas metálicas abatibles de diferentes dimensiones.	6	pza (s)	\$ 8,571.62	\$ 51,429.74
Rehabilitación de la instalación hidrosanitaria, incluye: colocación de tinaco y líneas de alimentación.	60	m2	\$ 3,920.65	\$ 235,239.00
Rehabilitación de la instalación eléctrica, incluye: mufa, centro de carga, luminarias, apagadores y contactos.	60	m2	\$ 2,695.30	\$ 161,718.00
Subtotal:			\$ 1,319,746.20	
IVA:			\$ 211,159.39	
Total con IVA:			\$ 1,530,905.60	

Metas. Los componentes citados arriba constituyen en su totalidad las siguientes metas generales que se lograrán con los recursos solicitados del Fefom 2023

Concepto	Cantidad	Unidad de Medida
Rehabilitación de base operativa de Seguridad Pública.	60	m2

**Naucalpan de
Juárez.**

FICHA TÉCNICA 2023.057.2.04.2
Fondo Estatal de Fortalecimiento Municipal
FEFOM 2023



Localización del Proyecto de Inversión

Plano

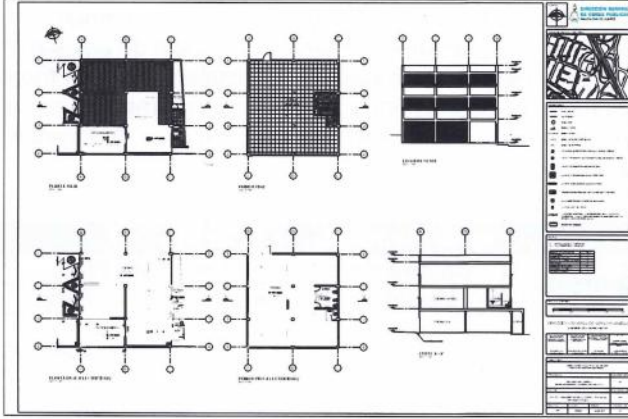

Geolocalización



Proyecto de rehabilitación de base operativa de seguridad pública en fraccionamiento ciudad Brisa

Coordenadas decimales INEGI:
19.48251721110928, -99.2649407098321

Análisis de la oferta con PI

Análisis de la demanda con PI

La rehabilitación de la base operativa de Seguridad fortalecerá a las capacidades operativas para la reducción y prevención del delito. La rehabilitación y adaptación del espacio generará mayor accesibilidad a las unidades vehiculares lo que disminuirá el tiempo de atención en un 15%

Incrementar la calidad y sostenibilidad de la infraestructura correspondiente a las bases operativas de seguridad pública apoyará a los operativos a tener un mejor servicio, así como ampliar las medidas de acción consistentes en atender 7,572 habitantes y 445 llamadas de emergencia.

Diagnóstico de la situación con PI

El fortalecimiento de la infraestructura del sector de Seguridad Pública con el proyecto "Rehabilitación de base operativa de seguridad pública en fraccionamiento ciudad Brisa, Naucalpan de Juárez" aportará al nivel de seguridad municipal solicitado en la zona, así mismo logrará satisfacer la demanda de atención requerida. Del mismo modo el buen diseño en las instalaciones correspondientes a la edificación generará la reducción de costos en mantenimiento y gasto de energía, al mismo tiempo aportará buena imagen de la base operativa.

Variables Relevantes

Concepto	Situación con PI
Beneficiarios directos	41 operativos
Partida Presupuestal (Específica)	6122
Rehabilitación de base operativa	60 m2

Naucalpan de Juárez.	FICHA TÉCNICA 2023.057.2.04.2				
	Fondo Estatal de Fortalecimiento Municipal				
	FEFOM 2023				
V. Identificación y cuantificación de costos y beneficios del Proyecto de Inversión					
Identificación de costos					
Concepto	Descripción y Temporalidad	Cuantificación	Valoración*	Periodicidad	Total*
Monto total de inversión:		1	\$ 1,319,746.20	única	\$ 1,319,746.20
Operación:	Pago de energía eléctrica, telefonía, internet, agua potable y drenaje	20	\$ 8,000.00	anual	\$ 160,000.00
Mantenimiento:	Aplicación de pintura, impermeabilizante, resane en muros y limpieza.	20	\$ 16,000.00	anual	\$ 320,000.00
					\$ 0.00
Total:					\$ 1,799,746.20
Identificación de Beneficios del Proyecto de Inversión					
Concepto	Descripción y Temporalidad	Cuantificación	Valoración*	Periodicidad	Total*
Beneficio directo	La rehabilitación de las instalaciones evitará gastos de consumo mensual.	20	\$ 16,920.00	anual	\$ 338,400.00
Liberación recurso	La adecuación del espacio incrementará la capacidad de personal operativo asignado	1	\$ 144,000.00	única	\$ 144,000.00
Beneficio indirecto	Se cubren las emergencias demandadas por los habitantes de la zona y el radio de acción.	210	\$ 1,517.00	mensual	\$ 318,570.00
Beneficio indirecto	El mejoramiento de la base operativa apoyará a la reducción y prevención del delito.	2,620	\$ 2,074.40	anual	\$ 5,434,928.00
					\$ 0.00
Total:					\$ 6,235,898.00
Comentarios Finales del Proyecto de Inversión					
<p>proyecto de inversión es factible y necesario debido a la demanda actual en la zona, además de apoyar al incremento de las capacidades del servicio de seguridad pública así como fortalecer la infraestructura policial municipal, mejorar la calidad en los módulos de seguridad y su sostenibilidad.</p>					

*Sin IVA

Naucalpan de Juárez.	FICHA TÉCNICA 2023.057.2.04.2	
	Fondo Estatal de Fortalecimiento Municipal	
	FEFOM 2023	

VI. Análisis de la Situación Sin Proyecto de Inversión

Posibles medidas de optimización sin la realización del Proyecto de Inversión

Medida	Descripción
La infraestructura actual no cuenta con el mantenimiento mínimo necesario y las instalaciones adecuadas en la base operativa Ciudad Brisa para garantizar la eficiencia que fortalezca las capacidades operativas y de atención de seguridad pública que requiere la oferta y demanda actual de la zona.	El mantenimiento mínimo brindado a la infraestructura existente y la no actualización de las instalaciones seguirá causando un gasto considerable de \$36,000 pesos anuales y no se podrá mejorar el tiempo de atención requerido.
Análisis de la oferta sin PI ⁽¹⁾	Análisis de la demanda sin PI ⁽¹⁾
La base operativa de Ciudad Brisa tiene 60 m2 de edificación con áreas de atención, descanso para el personal, oficinas y sanitarios, donde brindan servicio operativos las 24 horas, además de tener vehículos de emergencia para dar servicio.	La base operativa de Ciudad Brisa brinda servicio las 24 horas los 365 días del año y atiende un aproximado de 445 llamadas de emergencia al mes con pocos minutos, abarcando 37 locales comerciales, 6 industrias, 88 módulos de servicio y auxiliando 7,572 habitantes.

(1) Se deberá realizar la estimación de los bienes y servicios relacionados con el PI proyectado a lo largo del horizonte de evaluación, considerando las optimizaciones identificadas.

VII. Alternativa de Solución Desechada

Descripción y justificación de la alternativa de solución desechada ⁽²⁾

La alternativa de solución consiste en la demolición del edificio actual y la construcción de instalaciones nuevas con el equipamiento e instalaciones adecuadas, sin embargo los trabajos para la intervención general y el tiempo de ejecución requieren el incremento en los costos de inversión, operación y mantenimiento, así como la pausa de actividades en la base operativa. Por lo que esta alternativa se desecha en el aspecto económico, funcional y operativo ya que no se cuenta con el presupuesto suficiente, así como no se puede dejar de brindar el servicio de seguridad municipal en la zona.

Identificación de costos

Concepto	Descripción y Temporalidad	Cuantificación	Valoración*	Periodicidad	Total*
Monto total de inversión:		1	\$ 3,500,000.00	única	\$ 3,500,000.00
Operación:	Servicios básicos energía eléctrica, telefonía, internet, agua potable y drenaje.	20	\$ 16,920.00	anual	\$ 338,400.00
Mantenimiento:	Mantenimiento anual en acabados para conservar el inmueble en optimas condiciones	20	\$ 36,000.00	anual	\$ 720,000.00
					\$ 0.00
Total:					\$ 4,558,400.00

(2) Se deberán cuantificar los costos y describir los criterios técnicos y económicos utilizados para desechar esta Alternativa de Solución.

*Sin IVA

Teléfono (s): 55 53 71 84 00 ext. 1409 y 1403
Correo electrónico: proyectos.dgop@naucalpan.gob.mx

Versión
Segunda

Lugar y fecha de elaboración
Naucalpan de Juárez. 12-septiembre-2023

Naucalpan de Juárez	FICHA TÉCNICA 2023.057.6.03.2	
	Fondo Estatal de Fortalecimiento Municipal	
	FEFOM 2023	

I. Información general del Proyecto de Inversión
El presente documento está destinado a registrar el siguiente Proyecto de Inversión (PI):

Nombre del PI:	Rehabilitación de pavimentación con concreto asfáltico de calle Olivos del km 0+000 al km 0+065 en pueblo San Lorenzo Totolinga, localidad de Naucalpan de Juárez.
-----------------------	--

Unidad Responsable:	Naucalpan de Juárez
----------------------------	---------------------

Tipo de PI: <input checked="" type="checkbox"/> Infraestructura Económica <input type="checkbox"/> Infraestructura Social <input type="checkbox"/> Infraestructura Gubernamental <input type="checkbox"/> Inmuebles <input type="checkbox"/> Otros	Fuentes de financiamiento:		
	Origen	%	Monto (incluye IVA)
	Fefom 2023	100	\$ 2,204,515.41
	Total:	100	\$ 2,204,515.41

Horizonte de evaluación	
Mes de Inicio de Ejecución:	Octubre
Mes de Término de Ejecución:	Diciembre
Vida útil (años):	20

Calendario de Inversión 2023		
Mes	Avance %	
	Financiero	Físico
Enero		
Febrero		
Marzo		
Abril		
Mayo		
Junio		
Julio		
Agosto		
Septiembre		
Octubre	30	30
Noviembre	30	30
Diciembre	40	40
Total:	100	100

Factibilidades del Proyecto de Inversión:

- Manifiesto contar con todos los permisos legales, técnicos y ambientales liberados, vigentes y necesarios ante las instancias federales, estatales o municipales correspondientes, para la correcta ejecución del proyecto de inversión.
- Manifiesto que el proyecto de inversión se realizará en un bien público y cuento con los documentos que avalan la situación legal de la propiedad.

Modalidad de Ejecución:

- Por contrato Por Administración Directa

Como responsable de proveer y recabar la información, bajo protesta de decir verdad, declaro que toda la información contenida en la presente Ficha Técnica, integrada por seis páginas, corresponde fehacientemente con la situación acontecida en el municipio citado en la presente. Asimismo, se expresa el compromiso del Municipio y de la instancia ejecutora, de acreditar y demostrar ante los órganos de control y fiscalización federal, estatal y locales facultados, según su ámbito de competencia en términos de las disposiciones legales aplicables, que los recursos estatales en referencia serán aplicados conforme a lo descrito en este documento, acreditando documentalmente el desarrollo y finalización oportuna de la obra. Del mismo modo, declaro no estar gestionando y/o haber recibido recursos para los fines específicos aquí solicitados, a otras instancias del gobierno estatal o federal, ni tampoco en ejercicios fiscales anteriores. Estos recursos son estatales, y no pierden su naturaleza, por lo que una vez aprobados serán ejercidos bajo los principios de control, transparencia y rendición de cuentas aplicables a los recursos estatales, así como a lo dispuesto en el Presupuesto de Egresos del Gobierno del Estado de México para el Ejercicio Fiscal 2023, los Lineamientos para la Utilización del Fondo Estatal de Fortalecimiento Municipal y sus Criterios de Aplicación y las demás disposiciones jurídicas aplicables.



ANGÉLICA MOYA MARÍN
PRESIDENTA MUNICIPAL CONSTITUCIONAL DE NAUCALPAN DE JUÁREZ, ESTADO DE MÉXICO.

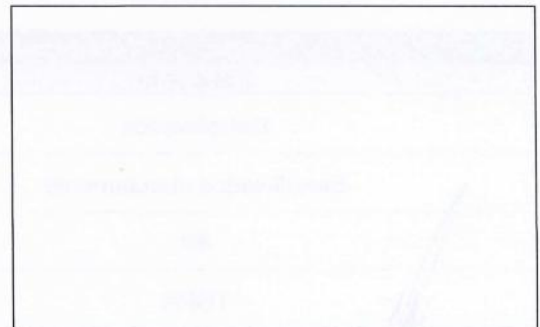

Naucalpan de Juárez	FICHA TÉCNICA 2023.057.6.03.2	
	Fondo Estatal de Fortalecimiento Municipal	
	FEFOM 2023	

II. Alineación Estratégica Estatal

Número	Estrategia	Líneas de Acción
2.5.2.	Construir infraestructura resiliente para una mayor y mejor movilidad y conectividad.	Incrementar, mantener y mejorar la red de vialidades primarias, carreteras y vialidades interregionales que faciliten la conectividad de la entidad.

Manifiesto que el PI a realizar está alineado estratégicamente con el Plan Municipal de Desarrollo vigente.

III. Análisis de la Situación Actual
Descripción de la problemática

El Estado de México cuenta con el 8% de reportes de accidentes de tránsito a nivel federal. La calle Olivos del km 0 +000 al km 0+065 en pueblo San Lorenzo Totolinga tiene un ancho promedio de 15.30 m, cuenta parcialmente con pavimento de asfalto, el cual presenta deterioro en su estructura como baches y encharcamientos, falta de equipamiento y señalamiento vial que en consecuencia puede generar accidentes a peatones y vehículos. La calle tiene un TDPA de 500 vehículos, con clasificación A=500 y tiene un IRI de 12.0. La calle tiene circulación en ambos sentidos. CGV: A=\$2.64, B=\$14.28 y C=\$7.08.

Fotografías



La falta de mantenimiento en la calle ha producido descuido en su equipamiento y señalización vial	La calle de Los Olivos carece de estructura vial e infraestructura deficiente.
--	--

Análisis de la oferta	Análisis de la demanda
------------------------------	-------------------------------

<p>La calle tiene un área de 1,000 m², 65 m de longitud, ancho promedio de 15.30 m, circulación en ambos sentidos, pavimento parcial de asfalto deteriorado, un IRI de 12.0. el tiempo de recorrido promedio es de 1 minuto. Cuenta con servicios de drenaje, agua potable y electricidad.</p>	<p>Calle Olivos, en pueblo San Lorenzo Totolinga tiene TDPA=500 vehículos, clasificación A=500, debido a la falta de pavimento en toda la calle se requiere de una vialidad transitable y segura tanto para los vehículos como para los peatones. 283 Beneficiarios directos.</p>
---	---

Variables Relevantes	
Concepto	Situación Actual
Beneficiados	23,900
Beneficiados directamente	283
IRI	12.0
TDPA	500

Naucalpan de Juárez	FICHA TÉCNICA 2023.057.6.03.2	
	Fondo Estatal de Fortalecimiento Municipal	
	FEFOM 2023	

IV. Análisis de la Situación con Proyecto de Inversión

Descripción General

El proyecto consiste en la ejecución de trabajos preliminares como cortes de caja, demolición, afine y comparación; excavaciones y renivelaciones; construcción de base de 20 cm de espesor; de carpeta asfáltica compactos de mezcla en caliente elaborada en planta y cemento asfáltico de 10 cm de espesor; incorporación de equipamiento urbano y señalización; restitución de elementos de infraestructura; finalmente acarreo y limpieza. El mantenimiento consistirá en limpieza y pintura para señalamiento horizontal.

Descripción de los componentes del Proyecto de Inversión

Componente	Cantidad	Unidad de Medida	Precio sin IVA	
			Unitario	Total
Trazo y nivelación con aparatos topográficos para establecer ejes, bancos de nivel a cada 100m mínimo.	1,000	m2	\$ 383.30	\$ 383,300.00
Demolición por medios mecánicos de carpeta asfáltica y elementos de concreto simple.	1,000	m2	\$ 202.50	\$ 202,500.00
Riego de liga con emulsión asfáltica de rompimiento rápido aplicada con petrolizadora a razón de 0.70 lt/m2.	1,000	m2	\$ 144.26	\$ 144,255.46
Reposición de carpeta asfáltica compactos de mezcla en caliente elaborada en planta y cemento asfáltico.	1,000	m2	\$ 584.10	\$ 584,100.00
Sello de cemento gris sobre asfalto aplicado a razón de 0.60 kg/m adicionado con agua, tendido a mano con escoba.	1,000	m2	\$ 420.10	\$ 420,100.00
Incorporación de equipamiento urbano.	5	pza (s)	\$ 21,100.00	\$ 105,500.00
Reparación de infraestructura hidro-sanitaria existente a lo largo de la vialidad.	1	pza (s)	\$ 35,688.76	\$ 35,688.76
Suministro y colocación de señalamiento vertical y horizontal a lo largo de la vialidad.	1	pza (s)	\$ 25,000.10	\$ 25,000.10
				\$ 0.00
				\$ 0.00
Subtotal:			\$ 1,900,444.32	
IVA:			\$ 304,071.09	
Total con IVA:			\$ 2,204,515.41	

Metas. Los componentes citados arriba constituyen en su totalidad las siguientes metas generales que se lograrán con los recursos solicitados del Fefom 2023

Concepto	Cantidad	Unidad de Medida
Rehabilitación de pavimentación con concreto asfáltico de calle Olivos del km 0+000 al km 0+065	1,000	m2

**Naucalpan de
Juárez**

FICHA TÉCNICA 2023.057.6.03.2
Fondo Estatal de Fortalecimiento Municipal
FEFOM 2023



Localización del Proyecto de Inversión

Plano

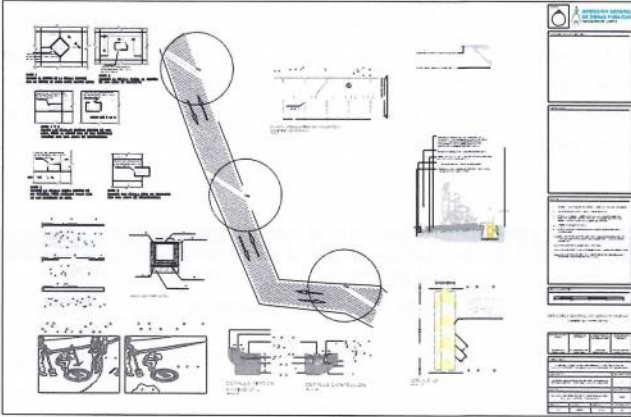

Geolocalización



Proyecto de rehabilitación con concreto asfáltico de calle
Olivos del km 0+000 al km 0+065

Coordenadas iniciales: 19.4572114831, -99.277309621
Coordenadas finales: 19.4565836539 -99.2771322873

Análisis de la oferta con PI

Se construirá la estructura de pavimento de asfalto buscando alcanzar un IRI de 1.5. y un tiempo de recorrido promedio es de 40 segundos. Se conservarán ambos sentidos de circulación. Habrá disminución en los costos de operación y mantenimiento vehicular.

Análisis de la demanda con PI

Calle Olivos, en pueblo San Lorenzo Totolinga tiene TDPA=500 vehículos, clasificación A=500, debido a la falta de pavimento en toda la calle se requiere de una vialidad transitable y segura tanto para los vehículos como para los peatones. 283 Beneficiarios directos.

Diagnóstico de la situación con PI

La rehabilitación de la estructura del pavimento proporcionará el nivel de infraestructura vial requerido para satisfacer la demanda del flujo peatonal y vehicular, asimismo mejorará la movilidad ordenada y segura generará la reducción accidentes, costos en mantenimiento y gastos. Mejorará el IRI a un nivel de 1.5 y disminuirá el tiempo de recorrido a 40 segundos. El proyecto tendrá una vida útil de 20 años. Los costos de mantenimiento se reducirán ya que no habrá presencia de baches. El mantenimiento consistirá en limpieza y pintura para señalamiento horizontal.

Variables Relevantes

Concepto	Situación con PI
Beneficiarios directos	283
Partida Presupuestal (Específica)	6152

Naucalpan de Juárez		FICHA TÉCNICA 2023.057.6.03.2				
		Fondo Estatal de Fortalecimiento Municipal				
		FEFOM 2023				
V. Identificación y cuantificación de costos y beneficios del Proyecto de Inversión						
Identificación de costos						
Concepto	Descripción y Temporalidad	Cuantificación	Valoración*	Periodicidad	Total*	
Monto total de inversión:		1	\$ 1,900,444.31	única	\$ 1,900,444.31	
Operación:	No se contempla costo por consumo debido a que las luminarias operan con energía solar.	0	\$ 0.00		\$ 0.00	
Mantenimiento:	Se consideran los trabajos de mantenimiento y limpieza.	20	\$ 25,000.00	anual	\$ 500,000.00	
					\$ 0.00	
Total:					\$ 2,400,444.31	
Identificación de Beneficios del Proyecto de Inversión						
Concepto	Descripción y Temporalidad	Cuantificación	Valoración*	Periodicidad	Total*	
Beneficio directo	La pavimentación de la vialidad reduce altos costos de mantenimiento.	20	\$ 25,000.00	anual	\$ 500,000.00	
Beneficio directo	La rehabilitación del pavimento proporcionara durabilidad en la superficie de de rodamiento.	20	\$ 25,000.00	anual	\$ 500,000.00	
Beneficio indirecto	Con el pavimento nuevo se reducen las pérdidas económicas en combustibles.	1,000	\$ 250.00	mensual	\$ 250,000.00	
Beneficio indirecto	Al cambiar la superficie de rodamiento reduce los altos costos por mantenimiento a vehículos.	1,000	\$ 300.00	mensual	\$ 300,000.00	
Beneficio intangible	Mejora en la movilidad para brindar servicio público en la zona.	1,000	\$ 500.00	mensual	\$ 500,000.00	
Total:					\$ 2,050,000.00	
Comentarios Finales del Proyecto de Inversión						
<p>El proyecto de inversión es factible y necesario debido al mal estado actual del pavimento con presencia de baches. Se disminuirá el IRI a 1.5 y el tiempo de recorrido a 40 segundos. la vida útil de la vialidad será de 20 años. Los costos de mantenimiento se reducirán por la ausencia de baches.</p>						

*Sin IVA

Naucalpan de Juárez	FICHA TÉCNICA 2023.057.6.03.2	
	Fondo Estatal de Fortalecimiento Municipal	
	FEFOM 2023	

VI. Análisis de la Situación Sin Proyecto de Inversión

Posibles medidas de optimización sin la realización del Proyecto de Inversión

Medida	Descripción
El bacheo superficial no es suficiente para el estado actual en el que se encuentra la superficie de rodamiento ya que no garantiza el buen funcionamiento de la red vial de forma que no es eficiente para la demanda existente, ya que no brinda la seguridad necesaria a peatones y vehículos.	El mantenimiento mínimo brindado a la estructura vial existente, seguirá causando un gasto económico en reparaciones y bacheo con un importe anual de \$150,000 pesos.
Análisis de la oferta sin PI ⁽¹⁾	Análisis de la demanda sin PI ⁽¹⁾
La calle tiene un área de 1,000 m2, circulación en ambos sentidos, disminuirá el IRI a 1.5. el tiempo de recorrido promedio Será de 40 segundos. Cuenta con servicios de drenaje, agua potable y electricidad. Habrá disminución en los costos de operación vehicular.	Calle Olivos, en pueblo San Lorenzo Totolinga tiene TDPA=500 vehículos, clasificación A=500, debido a la falta de pavimento en toda la calle se requiere de una vialidad transitable y segura tanto para los vehículos como para los peatones. 283 Beneficiarios directos.

(1) Se deberá realizar la estimación de los bienes y servicios relacionados con el PI proyectado a lo largo del horizonte de evaluación, considerando las optimizaciones identificadas.

VII. Alternativa de Solución Desechada

Descripción y justificación de la alternativa de solución desechada ⁽²⁾

La alternativa de solución consiste en la construcción de pavimento con concreto hidráulico MR-45 de 25 cm de espesor de resistencia rápida a 3 días, base de 15 cm de relleno fluido con $f'c=25 \text{ kg/cm}^2$ y sub base de 20 cm, construcción de banquetas y guarniciones, implementación de señalamiento vertical y horizontal, instalación de alumbrado solar tipo LED y restitución de la infraestructura hidrosanitaria. Debido a la alta tecnología y los procesos preliminares para la ejecución de la obra, genera un incremento en los costos de inversión debido a una estructura de pavimento más robusta.

Identificación de costos

Concepto	Descripción y Temporalidad	Cuantificación	Valoración*	Periodicidad	Total*
Monto total de inversión:		1	\$ 6,000,000.00	única	\$ 6,000,000.00
Operación:	Retiro de elementos urbanos existentes para su restitución e instalación.	1	\$ 1,000,000.00	única	\$ 1,000,000.00
Mantenimiento:	Se consideran los trabajos de mantenimiento y limpieza.	20	\$ 300,000.00	anual	\$ 6,000,000.00
					\$ 0.00
Total:					\$ 13,000,000.00

(2) Se deberán cuantificar los costos y describir los criterios técnicos y económicos utilizados para desechar esta Alternativa de Solución.

*Sin IVA

Teléfono (s): 55 53 71 84 00 ext. 1409 y 1403
Correo electrónico: proyectos.dgop@naucalpan.gob.mx

Versión	Lugar y fecha de elaboración
Segunda	Naucalpan de Juárez 12-septiembre-2023



FICHA TÉCNICA DE OBRA RAMO GENERAL 33

DATOS GENERALES Hoja 1 de 2

2.- MUNICIPIO: NAUCALPAN DE JUÁREZ, ESTADO DE MÉXICO.	3.- EJERCICIO: 2023	1.- OBRA PAD-001-2023
4.- FONDO: PROGRAMA DE ACCIONES PARA EL DESARROLLO (PAD), 2023.		
5.- LOCALIDAD DE LA OBRA: NAUCALPAN DE JUÁREZ, ESTADO DE MÉXICO.		
6.- NOMBRE DE LA OBRA O ACCIÓN: REHABILITACIÓN DE VIALIDADES PAVIMENTADAS CON ASFALTO MEDIANTE EL MÉTODO DE INYECCIÓN A PRESIÓN.		
UBICACIÓN: VIALIDADES DEL MUNICIPIO DE NAUCALPAN DE JUÁREZ.		
7.- APERTURA PROGRAMÁTICA:	RUBRO: URBANIZACIÓN.	TIPO DE PROYECTO: PROYECTO DE INFRAESTRUCTURA SOCIAL.
	SUBCLASIFICACIÓN: REHABILITACIÓN DE PAVIMENTACIÓN CON CONCRETO ASFÁLTICO.	INCIDENCIA DEL PROYECTO: NO APLICA
8.- MODALIDAD DE EJECUCIÓN:	CONTRATO <input checked="" type="checkbox"/> ADMINISTRACIÓN <input type="checkbox"/>	9.- TIPO: OBRA <input checked="" type="checkbox"/> ACCIÓN <input type="checkbox"/>
10.- FECHA DE INICIO: 27 de octubre de 2023	11.- FECHA DE TÉRMINO: 20 de diciembre de 2023	
12.- SITUACIÓN DE LA OBRA: NUEVA.		

OBJETIVO
 13.- ALCANZAR NUEVAMENTE EL ESTÁNDAR DE CALIDAD QUE REQUIERE LA VIALIDAD EN CUANTO AL CONFORT PARA LA CIRCULACIÓN SOBRE ESTA, GARANTIZANDO ASÍ LA SEGURIDAD PARA LOS USUARIOS, INCREMENTANDO LA VIDA ÚTIL DEL PAVIMENTO Y OTORGANDO CONDICIONES ÓPTIMAS PARA LA MOVILIDAD Y SEGURIDAD VIAL.

DESCRIPCIÓN
 14.- PARA LA REHABILITACIÓN DE LA SUPERFICIE DE RODAMIENTO SE CONSIDERAN LOS SIGUIENTES CRITERIOS DE EJECUCIÓN: MANTENIMIENTO DE ZONAS DE DETERIORO DE HASTA 2 40 CM DE ESPESOR, BACHEO SUPERFICIAL HASTA DE 5 40 CM DE ESPESOR Y BACHEO PROFUNDO DE HASTA 8 00 CM DE ESPESOR, CON EL MÉTODO DE INYECCIÓN A PRESIÓN DE CARPETAS.

JUSTIFICACIÓN
 15.- DEL INFORME ANUAL SOBRE LA SITUACIÓN DE POBREZA Y REZAGO SOCIAL DEL AÑO 2023, SE IDENTIFICARON LOS DISTINTOS TIPOS DE CARENCIAS DE LA POBLACIÓN EN MATERIA DE LA INFRAESTRUCTURA DE RODAMIENTO PARA LA FÁCIL ACCESIBILIDAD A LOS SERVICIOS DE SALUD, SEGURIDAD SOCIAL, CALIDAD Y ESPACIOS PÚBLICOS PARA LOS HABITANTES, POR LO QUE LA EJECIÓN DEL PRESENTE PROYECTO BRINDARÁ LA INFRAESTRUCTURA VIAL PÚBLICA NECESARIA PARA MEJORAR LA CALIDAD DE VIDA DE LOS HABITANTES.

METAS	BENEFICIARIOS
16.- UNIDAD DE MEDIDA: M2	18.- VIALIDADES
17.- CANTIDAD: 18,682.06	19.- CANTIDAD: 120,000 20.- PERSONAS: HABITANTES

INVERSIÓN APROBADA	VALIDACIÓN
21.- RECURSOS DEL FONDO: \$12,500,000.00	27.- VALIDADA POR: COPACI <input type="checkbox"/> CODEMUN <input type="checkbox"/> CABILDO <input checked="" type="checkbox"/>
22.- APORTACION PARTICIPANTES: \$0.00	28.- No. ACTA: OCTAGÉSIMA SESIÓN ORDINARIA DE CABILDO RESOLUTIVA OCTAGÉSIMA NOVENA.
23.- APORTACIÓN MUNICIPAL: \$0.00	29.- FECHA DEL ACTA: 05 DE OCTUBRE DE 2023
24.- INTERESES BANCARIOS DEL FONDO: \$0.00	30.- Vo. Bo. DEPENDENCIA NORMATIVA: SI <input checked="" type="checkbox"/>
25.- OTRAS FUENTES: \$0.00	
26.- TOTAL APROBADO: \$12,500,000.00	

FIRMAS

 ANA PATRICIA MURGUIA VALDES TESORERA MUNICIPAL	 ANGÉLICA MARÍA JUÁREZ PRESIDENTA MUNICIPAL	 NÉSTOR ZAMBRANO MÉNDEZ AGUIAR DIRECCIÓN GENERAL DE OBRAS PÚBLICAS
---	---	--





FICHA TÉCNICA DE OBRA RAMO GENERAL 33

CROQUIS DE LOCALIZACIÓN		Hoja 2 de 2
NOMBRE DE LA OBRA O ACCIÓN:	REHABILITACIÓN DE VIALIDADES PAVIMENTADAS CON ASFALTO MEDIANTE EL MÉTODO DE INYECCIÓN A PRESIÓN.	
UBICACIÓN:	VIALIDADES DEL MUNICIPIO DE NAUCALPAN DE JUÁREZ.	
LOCALIDAD DE LA OBRA:	NAUCALPAN DE JUÁREZ, ESTADO DE MÉXICO.	
GEOREFERENCIA:	Coordenadas iniciales: 19.487550, -99.273993	

LOCALIZACIÓN DE LA OBRA

MACROLOCALIZACIÓN	MICROLOCALIZACIÓN
-------------------	-------------------

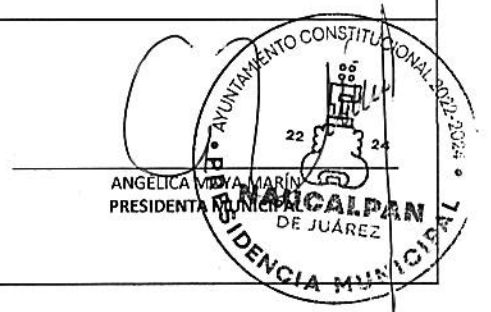



EXPEDIENTE TÉCNICO DE OBRA

DATOS GENERALES

Hoja 1 de 1

2.- MUNICIPIO: NAUCALPAN DE JUÁREZ, ESTADO DE MÉXICO. 3.- EJERCICIO: 2023 1.- OBRA
 PAD-001-2023

4.- FONDO: PROGRAMA DE ACCIONES PARA EL DESARROLLO (PAD), 2023.

5.- LOCALIDAD DE LA OBRA: NAUCALPAN DE JUÁREZ, ESTADO DE MÉXICO.

6.- NOMBRE DE LA OBRA O ACCIÓN: REHABILITACIÓN DE VIALIDADES PAVIMENTADAS CON ASFALTO MEDIANTE EL MÉTODO DE INYECCIÓN A PRESIÓN.
 UBICACIÓN: VIALIDADES DEL MUNICIPIO DE NAUCALPAN DE JUÁREZ.

7.- APERTURA PROGRAMÁTICA: RUBRO: URBANIZACIÓN. TIPO DE PROYECTO: PROYECTO DE INFRAESTRUCTURA SOCIAL.
 SUBCLASIFICACIÓN: REHABILITACIÓN DE PAVIMENTACIÓN CON CONCRETO ASFÁLTICO. INCIDENCIA DEL PROYECTO: NO APLICA

8.- MODALIDAD DE EJECUCIÓN: CONTRATO ADMINISTRACIÓN 9.- TIPO OBRA ACCIÓN

10.- FECHA DE INICIO: 27 de octubre de 2023 11.- FECHA DE TÉRMINO: 20 de diciembre de 2023

12.- SITUACIÓN DE LA OBRA: NUEVA.

OBJETIVO

13.- ALCANZAR NUEVAMENTE EL ESTÁNDAR DE CALIDAD QUE REQUIERE LA VIALIDAD EN CUANTO AL CONFORT PARA LA CIRCULACIÓN SOBRE ESTA. GARANTIZANDO ASÍ LA SEGURIDAD PARA LOS USUARIOS. INCREMENTANDO LA VIDA ÚTIL DEL PAVIMENTO Y OTORGANDO CONDICIONES ÓPTIMAS PARA LA MOVILIDAD Y SEGURIDAD VIAL.

DESCRIPCIÓN

14.- PARA LA REHABILITACIÓN DE LA SUPERFICIE DE RODAMIENTO SE CONSIDERAN LOS SIGUIENTES CRITERIOS DE EJECUCIÓN: MANTENIMIENTO DE ZONAS DE DETERIORO DE HASTA 2.40 CM DE ESPESOR, BACHEO SUPERFICIAL HASTA DE 5.40 CM DE ESPESOR Y BACHEO PROFUNDO DE HASTA 8.00 CM DE ESPESOR, CON EL MÉTODO DE INYECCIÓN A PRESIÓN DE CARPETAS.

JUSTIFICACIÓN

15.- DEL INFORME ANUAL SOBRE LA SITUACIÓN DE POBREZA Y REZAGO SOCIAL DEL AÑO 2023, SE IDENTIFICARON LOS DISTINTOS TIPOS DE CARENCIAS DE LA POBLACIÓN EN MATERIA DE LA INFRAESTRUCTURA DE RODAMIENTO PARA LA FÁCIL ACCESIBILIDAD A LOS SERVICIOS DE SALUD, SEGURIDAD SOCIAL, CALIDAD Y ESPACIOS PÚBLICOS PARA LOS HABITANTES, POR LO QUE LA EJECIÓN DEL PRESENTE PROYECTO BRINDARÁ LA INFRAESTRUCTURA VIAL PÚBLICA NECESARIA PARA MEJORAR LA CALIDAD DE VIDA DE LOS HABITANTES.

METAS		BENEFICIARIOS		
16.- UNIDAD DE MEDIDA	M2	18.- VIALIDAD		
17.- CANTIDAD	18,682.06	19.- CANTIDAD	120,000	20.- PERSONAS HABITANTES

INVERSIÓN APROBADA		VALIDACIÓN	
21.- RECURSOS DEL FONDO:	\$12,500,000.00	27.- VALIDADA POR:	
22.- APORTACIÓN PARTICIPANTES:	\$0.00	COPACI <input type="checkbox"/> CODEMUN <input type="checkbox"/> CABILDO <input checked="" type="checkbox"/>	
23.- APORTACIÓN MUNICIPAL:	\$0.00	28.- NO ACTA:	OCTAGÉSIMA SESIÓN ORDINARIA DE CABILDO RESOLUTIVA OCTAGÉSIMA NOVENA.
24.- INTERESES BANCARIOS DEL FONDO:	\$0.00	29.- FECHA DEL ACTA:	05 DE OCTUBRE DE 2023
25.- OTRAS CUENTAS:	\$0.00	30.- Va. Bo. DEPENDENCIA NORMATIVA:	<input type="checkbox"/> SI <input checked="" type="checkbox"/> NO
26.- TOTAL APROBADO:	\$12,500,000.00		

FIRMAS

 DIRECTOR GENERAL DE OBRAS PÚBLICAS
 DIRECCIÓN GENERAL DE OBRAS PÚBLICAS

ANA PATRICIA MORALES
 TESORERA MUNICIPAL

ANGÉLICA MORALES
 PRESIDENTA MUNICIPAL



FICHA TÉCNICA DE OBRA

DATOS GENERALES

Hoja 1 de 2

2.- MUNICIPIO: NAUCALPAN DE JUÁREZ, ESTADO DE MÉXICO. 3.- EJERCICIO: 2023 1.- OBRA
 PAD-002-2023

4.- FONDO: PROGRAMA DE ACCIONES PARA EL DESARROLLO (PAD), 2023.

5.- LOCALIDAD DE LA OBRA: NAUCALPAN DE JUÁREZ, ESTADO DE MÉXICO.

6.- NOMBRE DE LA OBRA O ACCIÓN: REHABILITACIÓN MEDIANTE REPOSICIÓN DE LOSAS DE PAVIMENTO DE CONCRETO HIDRÁULICO EN EL MUNICIPIO DE NAUCALPAN DE JUÁREZ, FRENTE 1
 UBICACIÓN: VIALIDADES DEL MUNICIPIO DE NAUCALPAN DE JUÁREZ.

7.- APERTURA RUBRO: URBANIZACIÓN. TIPO DE PROYECTO: PROYECTO DE INFRAESTRUCTURA SOCIAL.
 PROGRAMÁTICA: SUBCLASIFICACIÓN: REHABILITACIÓN DE PAVIMENTACIÓN CON CONCRETO HIDRÁULICO. INCIDENCIA DEL PROYECTO: NO APLICA

8.- MODALIDAD DE EJECUCIÓN: CONTRATO ADMINISTRACIÓN 9.- TIPO OBRA ACCIÓN

10.- FECHA DE INICIO: 27 de octubre de 2023 11.- FECHA DE TÉRMINO: 20 de diciembre de 2023

12.- SITUACIÓN DE LA OBRA: NUEVA.

OBJETIVO

13.- ALCANZAR NUEVAMENTE EL ESTÁNDAR DE CALIDAD QUE REQUIERE LA VIALIDAD EN CUANTO AL CONFORT PARA LA CIRCULACIÓN SOBRE ESTA, GARANTIZANDO ASÍ LA SEGURIDAD PARA LOS USUARIOS, INCREMENTANDO LA VIDA ÚTIL DEL PAVIMENTO Y OTORGANDO CONDICIONES ÓPTIMAS PARA LA MOVILIDAD Y SEGURIDAD VIAL.

DESCRIPCIÓN

14.- PARA LA REHABILITACIÓN DE LA SUPERFICIE DE RODAMIENTO SE CONSIDERAN LOS SIGUIENTES PROCESOS CONSTRUCTIVOS: CORTE EN PAVIMENTO, DEMOLICIÓN POR MEDIOS MECÁNICOS. RECORTE Y RETIRO DE RAICES, COLOCACIÓN DE RELLENO FLUIDO, DEMOLICIÓN DE GUARNICIONES, CORTE DE CAJA, AFINE, CONFORMACIÓN Y COMPACTACIÓN, CONSTRUCCIÓN DE BASE Y SUB-BASE HIDRÁULICA. CONSTRUCCIÓN DE PAVIMENTO A BASE DE LOSAS HIDRÁULICAS, SELLADO DE GRIETAS, REPARACIÓN DE INFRAESTRUCTURA Y APLICACIÓN DE PINTURA PARA TRÁFICO.

JUSTIFICACIÓN

15.- DEL INFORME ANUAL SOBRE LA SITUACIÓN DE POBREZA Y REZAGO SOCIAL DEL AÑO 2023, SE IDENTIFICARON LOS DISTINTOS TIPOS DE CARENCIAS DE LA POBLACIÓN EN MATERIA DE LA INFRAESTRUCTURA DE RODAMIENTO PARA LA FÁCIL ACCESIBILIDAD A LOS SERVICIOS DE SALUD, SEGURIDAD SOCIAL, CALIDAD Y ESPACIOS PÚBLICOS PARA LOS HABITANTES, POR LO QUE LA EJECIÓN DEL PRESENTE PROYECTO BRINDARÁ LA INFRAESTRUCTURA VIAL PÚBLICA NECESARIA PARA MEJORAR LA CALIDAD DE VIDA DE LOS HABITANTES.

METAS		BENEFICIARIOS	
16.- UNIDAD DE MEDIDA	M2	18.- VIALIDADES	
17.- CANTIDAD	6,436.80	19.- CANTIDAD	120,000
		20.- PERSONAS	HABITANTES
INVERSIÓN APROBADA		VALIDACIÓN	
21.- RECURSOS DEL FONDO:	\$15,000,000.00	27.- VALIDADA POR:	
22.- APORTACION PARTICIPANTES:	\$0.00	COPACI <input type="checkbox"/> CODEMUN <input type="checkbox"/> CABILDO <input checked="" type="checkbox"/>	
23.- APORTACIÓN MUNICIPAL:	\$0.00	28.- No. ACTA: OCTAGÉSIMA SESIÓN ORDINARIA DE CABILDO RESOLUTIVA OCTAGÉSIMA NOVENA.	
24.- INTERESES BANCARIOS DEL FONDO:	\$0.00	29.- FECHA DEL ACTA: 05 DE OCTUBRE DE 2023	
25.- OTRAS FUENTES:	\$0.00	30.- Vo. Bo. DEPENDENCIA NORMATIVA: SI <input type="checkbox"/> NO <input checked="" type="checkbox"/>	
26.- TOTAL APROBADO:	\$15,000,000.00		

FIRMAS

ING. LOS ANGELES MENDEZ ROSAL
 DIRECTOR GENERAL DE OBRAS PÚBLICAS
 DIRECCIÓN GENERAL DE OBRAS PÚBLICAS

ANA PATRICIA MURGUÍA VADES
 TESORERA MUNICIPAL

ANGÉLICA MORA MORIN
 PRESIDENTA MUNICIPAL



FICHA TÉCNICA DE OBRA RAMO GENERAL 33

Hoja 2 de 2

CROQUIS DE LOCALIZACIÓN

NOMBRE DE LA OBRA O ACCIÓN: REHABILITACIÓN MEDIANTE REPOSICIÓN DE LOSAS DE PAVIMENTO DE CONCRETO HIDRÁULICO EN EL MUNICIPIO DE NAUCALPAN DE JUÁREZ, FRENTE 1

UBICACIÓN: VIALIDADES DEL MUNICIPIO DE NAUCALPAN DE JUÁREZ.

LOCALIDAD DE LA OBRA: NAUCALPAN DE JUÁREZ, ESTADO DE MÉXICO.

GEOREFERENCIA: Coordenadas iniciales: 19.487550, -99.273993

LOCALIZACIÓN DE LA OBRA

MACROLOCALIZACIÓN

MICROLOCALIZACIÓN

ESTADO DE MÉXICO



MUNICIPIO NAUCALPAN DE JUÁREZ

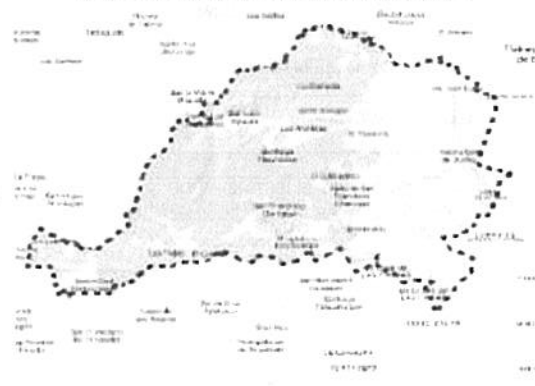

AYUNTAMIENTO CONSTITUCIONAL 2022-2024
 NAUCALPAN DE JUÁREZ
 ING. LOISOMAR MENDEZ AGUILAR
 DIRECTOR GENERAL DE OBRAS PÚBLICAS
 DIRECCIÓN GENERAL DE OBRAS PÚBLICAS

AYUNTAMIENTO CONSTITUCIONAL 2022-2024
 POR EL H. AYUNTAMIENTO
 ANA RAFAELA NIROGUA VALDÉS
 TESORERA MUNICIPAL
 NAUCALPAN DE JUÁREZ
 TESORERÍA MUNICIPAL

AYUNTAMIENTO CONSTITUCIONAL 2022-2024
 ANGÉLICA MOYA MARÍN
 PRESIDENTA MUNICIPAL
 NAUCALPAN DE JUÁREZ
 PRESIDENCIA MUNICIPAL



EXPEDIENTE TÉCNICO DE OBRA RAMO GENERAL 33

DATOS GENERALES

Hoja 1 de 1

2.- MUNICIPIO: NAUCALPAN DE JUÁREZ, ESTADO DE MÉXICO. 3.- EJERCICIO: 2023 1.- OBRA: PAD-002-2023

4.- FONDO: PROGRAMA DE ACCIONES PARA EL DESARROLLO (PAD), 2023.

5.- LOCALIDAD DE LA OBRA: NAUCALPAN DE JUÁREZ, ESTADO DE MÉXICO.

6.- NOMBRE DE LA OBRA O ACCIÓN: REHABILITACIÓN MEDIANTE REPOSICIÓN DE LOSAS DE PAVIMENTO DE CONCRETO HIDRÁULICO EN EL MUNICIPIO DE NAUCALPAN DE JUÁREZ, FRENTE 1

UBICACIÓN: VIALIDADES DEL MUNICIPIO DE NAUCALPAN DE JUÁREZ.

7.- APERTURA RUBRO: URBANIZACIÓN. TIPO DE PROYECTO: PROYECTO DE INFRAESTRUCTURA SOCIAL.

PROGRAMÁTICA: SUBCLASIFICACIÓN: REHABILITACIÓN DE PAVIMENTACIÓN CON CONCRETO HIDRÁULICO. INCIDENCIA DEL PROYECTO: NO APLICA

8.- MODALIDAD DE EJECUCIÓN: CONTRATO ADMINISTRACIÓN 9.- TIPO OBRA ACCIÓN

10.- FECHA DE INICIO: 27 de octubre de 2023 11.- FECHA DE TÉRMINO: 20 de diciembre de 2023

12.- SITUACIÓN DE LA OBRA: NUEVA.

OBJETIVO

13.- ALCANZAR NUEVAMENTE EL ESTANDAR DE CALIDAD QUE REQUIERE LA VIALIDAD EN CUANTO AL CONFORT PARA LA CIRCULACIÓN SOBRE ESTA. GARANTIZANDO ASÍ LA SEGURIDAD PARA LOS USUARIOS, INCREMENTANDO LA VIDA ÚTIL DEL PAVIMENTO Y OTORGANDO CONDICIONES ÓPTIMAS PARA LA MOVILIDAD Y SEGURIDAD VIAL.

DESCRIPCIÓN

14.- PARA LA REHABILITACIÓN DE LA SUPERFICIE DE RODAMIENTO SE CONSIDERAN LOS SIGUIENTES PROCESOS CONSTRUCTIVOS: CORTE EN PAVIMENTO, DEMOLICIÓN POR MEDIOS MECÁNICOS, RECORTE Y RETIRO DE RAÍCES, COLOCACIÓN DE RELLENO FLUIDO, DEMOLICIÓN DE GUARNICIONES, CORTE DE CAJA, AFINE, CONFORMACIÓN Y COMPACTACIÓN, CONSTRUCCIÓN DE BASE Y SUB-BASE HIDRÁULICA, CONSTRUCCIÓN DE PAVIMENTO A BASE DE LOSAS HIDRÁULICAS, SELLADO DE GRIETAS, REPARACIÓN DE INFRAESTRUCTURA Y APLICACIÓN DE PINTURA PARA TRÁFICO.

JUSTIFICACIÓN

15.- DEL INFORME ANUAL SOBRE LA SITUACIÓN DE POBREZA Y REZAGO SOCIAL DEL AÑO 2023, SE IDENTIFICARON LOS DISTINTOS TIPOS DE CARENCIAS DE LA POBLACIÓN EN MATERIA DE LA INFRAESTRUCTURA DE RODAMIENTO PARA LA FÁCIL ACCESIBILIDAD A LOS SERVICIOS DE SALUD, SEGURIDAD SOCIAL, CALIDAD Y ESPACIOS PÚBLICOS PARA LOS HABITANTES, POR LO QUE LA EJECIÓN DEL PRESENTE PROYECTO BRINDARÁ LA INFRAESTRUCTURA VIAL PÚBLICA NECESARIA PARA MEJORAR LA CALIDAD DE VIDA DE LOS HABITANTES.

METAS		BENEFICIARIOS	
16.- UNIDAD DE MEDIDA	M2	18.- VIALIDAD	
17.- CANTIDAD	6,436.80	19.- CANTIDAD	120,000
		20.- PERSONAS	HABITANTES

INVERSIÓN APROBADA		VALIDACIÓN	
21.- RECURSOS DEL FONDO:	\$15,000,000.00	27.- VALIDADA POR:	
22.- APORTACION PARTICIPANTES:	\$0.00	<input type="checkbox"/> COPACI <input type="checkbox"/> CODEMUN <input checked="" type="checkbox"/> CABILDO	
23.- APORTACIÓN MUNICIPAL:	\$0.00	28.- NO ACTA: OCTAGÉSIMA SESIÓN ORDINARIA DE CABILDO RESOLUTIVA OCTAGÉSIMA NOVENA.	
24.- INTERESES BANCARIOS DEL FONDO:	\$0.00	29.- FECHA DEL ACTA: 05 DE OCTUBRE DE 2023	
25.- OTRAS FUENTES:	\$0.00	30.- Va. Bo. DEPENDENCIA NORMATIVA: <input type="checkbox"/> SI <input checked="" type="checkbox"/> NO	
26.- TOTAL APROBADO:	\$15,000,000.00		

FIRMAS

ANA PATRICIA MURGUIA VALDEZ Z
 TESORERA MUNICIPAL

ANGÉLICA MOYA MARES
 PRESIDENTA MUNICIPAL

ANA PATRICIA MURGUIA VALDEZ Z
 TESORERA MUNICIPAL

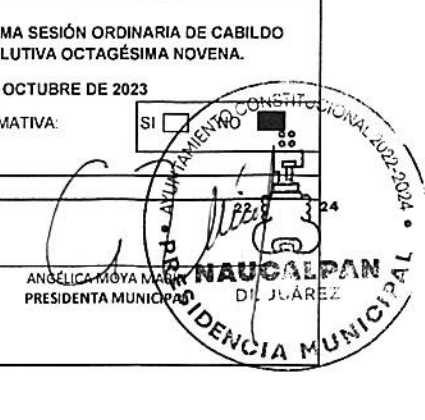



FICHA TÉCNICA DE OBRA

DATOS GENERALES Hoja 1 de 2

2.- MUNICIPIO: NAUCALPAN DE JUÁREZ, ESTADO DE MÉXICO. 3.- EJERCICIO: 2023 1.- OBRA: PAD-003-2023

4.- FONDO: PROGRAMA DE ACCIONES PARA EL DESARROLLO (PAD), 2023.

5.- LOCALIDAD DE LA OBRA: NAUCALPAN DE JUÁREZ, ESTADO DE MÉXICO.

6.- NOMBRE DE LA OBRA O ACCIÓN: REHABILITACIÓN MEDIANTE REPOSICIÓN DE LOSAS DE PAVIMENTO DE CONCRETO HIDRÁULICO EN EL MUNICIPIO DE NAUCALPAN DE JUÁREZ, FRENTE 2
 UBICACIÓN: VIALIDADES DEL MUNICIPIO DE NAUCALPAN DE JUÁREZ.

7.- APERTURA: RUBRO: URBANIZACIÓN. TIPO DE PROYECTO: PROYECTO DE INFRAESTRUCTURA SOCIAL.
 PROGRAMÁTICA: SUBCLASIFICACIÓN: REHABILITACIÓN DE PAVIMENTACIÓN CON CONCRETO HIDRÁULICO. INCIDENCIA DEL PROYECTO: NO APLICA

8.- MODALIDAD DE EJECUCIÓN: CONTRATO ADMINISTRACIÓN 9.- TIPO: OBRA ACCIÓN

10.- FECHA DE INICIO: 27 de octubre de 2023 11.- FECHA DE TÉRMINO: 20 de diciembre de 2023

12.- SITUACIÓN DE LA OBRA: NUEVA.

OBJETIVO
 13.- ALCANZAR NUEVAMENTE EL ESTÁNDAR DE CALIDAD QUE REQUIERE LA VIALIDAD EN CUANTO AL CONFORT PARA LA CIRCULACIÓN SOBRE ESTA, GARANTIZANDO ASÍ LA SEGURIDAD PARA LOS USUARIOS, INCREMENTANDO LA VIDA ÚTIL DEL PAVIMENTO Y OTORGANDO CONDICIONES ÓPTIMAS PARA LA MOVILIDAD Y SEGURIDAD VIAL.

DESCRIPCIÓN
 14.- PARA LA REHABILITACIÓN DE LA SUPERFICIE DE RODAMIENTO SE CONSIDERAN LOS SIGUIENTES PROCESOS CONSTRUCTIVOS: CORTE EN PAVIMENTO, DEMOLICIÓN POR MEDIOS MECÁNICOS, RECORTE Y RETIRO DE RAÍCES, COLOCACIÓN DE RELLENO FLUIDO, DEMOLICIÓN DE GUARNICIONES, CORTE DE CAJA, AFINE, CONFORMACIÓN Y COMPACTACIÓN, CONSTRUCCIÓN DE BASE Y SUB-BASE HIDRÁULICA, CONSTRUCCIÓN DE PAVIMENTO A BASE DE LOSAS HIDRÁULICAS, SELLADO DE GRIETAS, REPARACIÓN DE INFRAESTRUCTURA Y APLICACIÓN DE PINTURA PARA TRÁFICO.

JUSTIFICACIÓN
 15.- DEL INFORME ANUAL SOBRE LA SITUACIÓN DE POBREZA Y REZAGO SOCIAL DEL AÑO 2023, SE IDENTIFICARON LOS DISTINTOS TIPOS DE CARENCIAS DE LA POBLACION EN MATERIA DE LA INFRAESTRUCTURA DE RODAMIENTO PARA LA FÁCIL ACCESIBILIDAD A LOS SERVICIOS DE SALUD, SEGURIDAD SOCIAL, CALIDAD Y ESPACIOS PÚBLICOS PARA LOS HABITANTES, POR LO QUE LA EJECIÓN DEL PRESENTE PROYECTO BRINDARÁ LA INFRAESTRUCTURA VIAL PÚBLICA NECESARIA PARA MEJORAR LA CALIDAD DE VIDA DE LOS HABITANTES.

METAS		BENEFICIARIOS		
16.- UNIDAD DE MEDIDA	M2	18.- VIALIDADES		
17.- CANTIDAD	2,228.80	19.- CANTIDAD	120,000	20.- PERSONAS HABITANTES

INVERSIÓN APROBADA		VALIDACIÓN	
21.- RECURSOS DEL FONDO:	\$7,500,000.00	27.- VALIDADA POR:	
22.- APORTACION PARTICIPANTES:	\$0.00	COPACI <input type="checkbox"/> CODEMUN <input type="checkbox"/> CABILDO <input checked="" type="checkbox"/>	
23.- APORTACIÓN MUNICIPAL:	\$0.00	28.- No. ACTA: OCTAGÉSIMA SESIÓN ORDINARIA DE CABILDO RESOLUTIVA OCTAGÉSIMA NOVENA.	
24.- INTERESES BANCARIOS DEL FONDO:	\$0.00	29.- FECHA DEL ACTA: 05 DE OCTUBRE DE 2023	
25.- OTRAS FUENTES:	\$0.00	30.- Vo. Bo. DEPENDENCIA NORMATIVA: SI <input type="checkbox"/> NO <input checked="" type="checkbox"/>	
26.- TOTAL APROBADO:	\$7,500,000.00		

FIRMAS

ING. LUIS OMAR TRENDEZ AGUILAR
 DIRECTOR GENERAL DE OBRAS PÚBLICAS
 DIRECCION GENERAL DE OBRAS PÚBLICAS

ING. ANA PATRICIA AGUILAR
 TESORERA MUNICIPAL
 TESORERÍA MUNICIPAL

ING. ANGÉLICA MOYAL
 PRESIDENTA MUNICIPAL
 PRESIDENCIA MUNICIPAL



FICHA TÉCNICA DE OBRA RAMO GENERAL 33

CROQUIS DE LOCALIZACIÓN		Hoja 2 de 2
NOMBRE DE LA OBRA O ACCIÓN:	REHABILITACIÓN MEDIANTE REPOSICIÓN DE LOSAS DE PAVIMENTO DE CONCRETO HIDRÁULICO EN EL MUNICIPIO DE NAUCALPAN DE JUÁREZ, FRENTE 2	
UBICACIÓN:	VIALIDADES DEL MUNICIPIO DE NAUCALPAN DE JUÁREZ.	
LOCALIDAD DE LA OBRA:	NAUCALPAN DE JUÁREZ, ESTADO DE MÉXICO.	
GEOREFERENCIA:	Coordenadas iniciales: 19.487550, -99.273993	

LOCALIZACIÓN DE LA OBRA

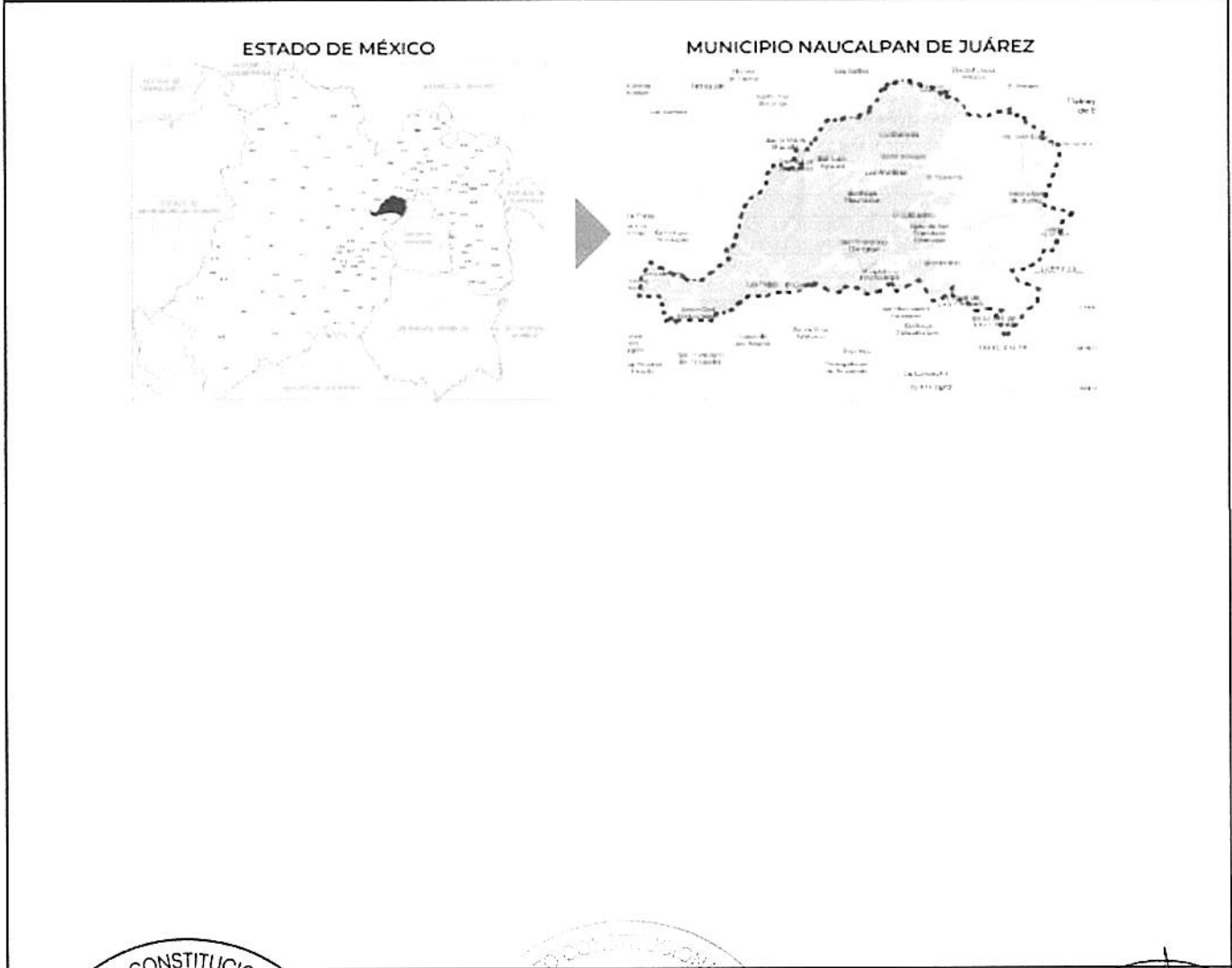

AYUNTAMIENTO CONSTITUCIONAL 2022-2024

 LUIS OMAR MÉNDEZ AGUILAR
 DIRECTOR GENERAL DE OBRAS PÚBLICAS
 DE JUÁREZ
 DIRECCIÓN GENERAL
 DE OBRAS
 PÚBLICAS

AYUNTAMIENTO CONSTITUCIONAL 2022-2024
 POR EL H. AYUNTAMIENTO

 ANA PATRICIA GURELUÍA VALDÉS
 TRESORERA MUNICIPAL
 DE JUÁREZ
 TESORERÍA MUNICIPAL

AYUNTAMIENTO CONSTITUCIONAL 2022-2024

 ANGÉLICA MOYÁ MARÍN
 PRESIDENTA MUNICIPAL
 DE JUÁREZ
 PRESIDENCIA MUNICIPAL



EXPEDIENTE TÉCNICO DE OBRA RAMO GENERAL 33

DATOS GENERALES Hoja 1 de 1

2.- MUNICIPIO: NAUCALPAN DE JUÁREZ, ESTADO DE MÉXICO.	3.- EJERCICIO: 2023	1.- OBRA PAD-003-2023
4.- FONDO: PROGRAMA DE ACCIONES PARA EL DESARROLLO (PAD), 2023.		
5.- LOCALIDAD DE LA OBRA: NAUCALPAN DE JUÁREZ, ESTADO DE MÉXICO.		
6.- NOMBRE DE LA OBRA O ACCIÓN: REHABILITACIÓN MEDIANTE REPOSICIÓN DE LOSAS DE PAVIMENTO DE CONCRETO HIDRÁULICO EN EL MUNICIPIO DE NAUCALPAN DE JUÁREZ, FRENTE 2 UBICACIÓN: VIALIDADES DEL MUNICIPIO DE NAUCALPAN DE JUÁREZ.		
7.- APERTURA PROGRAMÁTICA:	RUBRO: URBANIZACIÓN. SUBCLASIFICACIÓN: REHABILITACIÓN DE PAVIMENTACIÓN CON CONCRETO HIDRÁULICO.	TIPO DE PROYECTO: PROYECTO DE INFRAESTRUCTURA SOCIAL. INCIDENCIA DEL PROYECTO: NO APLICA
8.- MODALIDAD DE EJECUCIÓN: <input checked="" type="checkbox"/> CONTRATO <input type="checkbox"/> ADMINISTRACIÓN		
9.- TIPO: <input checked="" type="checkbox"/> OBRA <input type="checkbox"/> ACCIÓN		
10.- FECHA DE INICIO: 27 de octubre de 2023	11.- FECHA DE TÉRMINO: 20 de diciembre de 2023	
12.- SITUACIÓN DE LA OBRA: NUEVA.		

OBJETIVO
 13.- ALCANZAR NUEVAMENTE EL ESTÁNDAR DE CALIDAD QUE REQUIERE LA VIALIDAD EN CUANTO AL CONFORT PARA LA CIRCULACIÓN SOBRE ESTA, GARANTIZANDO ASÍ LA SEGURIDAD PARA LOS USUARIOS, INCREMENTANDO LA VIDA ÚTIL DEL PAVIMENTO Y OTORGANDO CONDICIONES ÓPTIMAS PARA LA MOVILIDAD Y SEGURIDAD VIAL.

DESCRIPCIÓN
 14.- PARA LA REHABILITACIÓN DE LA SUPERFICIE DE RODAMIENTO SE CONSIDERAN LOS SIGUIENTES PROCESOS CONSTRUCTIVOS: CORTE EN PAVIMENTO, DEMOLICIÓN POR MEDIOS MECÁNICOS, RECORTE Y RETIRO DE RAÍCES, COLOCACIÓN DE RELLENO FLUIDO, DEMOLICIÓN DE GUARNICIONES, CORTE DE CAJA, AFINE, CONFORMACIÓN Y COMPACTACIÓN, CONSTRUCCIÓN DE BASE Y SUB-BASE HIDRÁULICA, CONSTRUCCIÓN DE PAVIMENTO A BASE DE LOSAS HIDRÁULICAS, SELLADO DE GRIETAS, REPARACIÓN DE INFRAESTRUCTURA Y APLICACIÓN DE PINTURA PARA TRÁFICO.

JUSTIFICACIÓN
 15.- DEL INFORME ANUAL SOBRE LA SITUACIÓN DE POBREZA Y REZAGO SOCIAL DEL AÑO 2023, SE IDENTIFICARON LOS DISTINTOS TIPOS DE CARENCIAS DE LA POBLACIÓN EN MATERIA DE LA INFRAESTRUCTURA DE RODAMIENTO PARA LA FÁCIL ACCESIBILIDAD A LOS SERVICIOS DE SALUD, SEGURIDAD SOCIAL, CALIDAD Y ESPACIOS PÚBLICOS PARA LOS HABITANTES, POR LO QUE LA EJECIÓN DEL PRESENTE PROYECTO BRINDARÁ LA INFRAESTRUCTURA VIAL PÚBLICA NECESARIA PARA MEJORAR LA CALIDAD DE VIDA DE LOS HABITANTES.

METAS	BENEFICIARIOS
16.- UNIDAD DE MEDIDA: M2	18.- VIALIDAD
17.- CANTIDAD: 2,228.80	19.- CANTIDAD: 120,000 20.- PERSONAS: HABITANTES

INVERSIÓN APROBADA	VALIDACIÓN
21.- RECURSOS DEL FONDO: \$7,500,000.00	27.- VALIDADA POR: <input type="checkbox"/> COPACI <input type="checkbox"/> CODEMUN <input checked="" type="checkbox"/> CABILDO 28.- NO ACTA: OCTAGÉSIMA SESIÓN ORDINARIA DE CABILDO RESOLUTIVA OCTAGÉSIMA NOVENA. 29.- FECHA DEL ACTA: 05 DE OCTUBRE DE 2023 30.- Va. Bo. DEPENDENCIA NORMATIVA: <input type="checkbox"/> SI <input checked="" type="checkbox"/> NO
22.- APORTACION PARTICIPANTES: \$0.00	
23.- APORTACIÓN MUNICIPAL: \$0.00	
24.- INTERESES BANCARIOS DEL FONDO: \$0.00	
25.- OTRAS FUENTES: \$0.00	
26.- TOTAL APROBADO: \$7,500,000.00	

FIRMAS

 ING. LUIS OMAR MÉNDEZ AGUILAR DIRECTOR GENERAL DE OBRAS PÚBLICAS DIRECCIÓN GENERAL DE OBRAS PÚBLICAS	 ANA MARÍA RODRÍGUEZ VALDES TRESORERA MUNICIPAL NAUCALPAN DE JUÁREZ	 ÁNGELICA MOYA MARÍA PRESIDENTA MUNICIPAL NAUCALPAN DE JUÁREZ
---	---	---

